

**PULSANTIERA AUDIO MIKRA2 MONO E BIFAMILIARE  
MIKRA2 SINGLE AND TWO-FAMILY AUDIO CONTROL PANEL  
PANNEAU À BOUTON AUDIO MIKRA2 MONO/BI-FAMILLE  
TECLADO AUDIO MIKRA2 MONO Y BIFAMILIAR  
AUDIO-TASTENFELD MIKRA2 EIN- UND ZWEIFAMILIENHÄUSER  
DEURPLAAT AUDIO MIKRA2 ÉÉN EN TWEE WONINGEN**

**Sch./Ref. 1083/1 - 1083/2**

**LIBRETTO INSTALLAZIONE  
INSTALLATION BOOKLET  
NOTICE D'INSTALLATION  
MANUAL DE INSTALACIÓN  
INSTALLATIONSANLEITUNG  
INSTALLATIEHANDLEIDING**

**Urmet S.p.A** si impegna a ridurre l'impatto ambientale utilizzando esclusivamente **carta riciclata** per stampare la documentazione relativa al prodotto.

**Urmet S.p.A** is committed to reducing environmental impact by using exclusively **recycled paper** for printing product documentation.

**Urmet S.p.A** s'engage à réduire l'impact environnemental en n'utilisant que du **papier recyclé** pour imprimer la documentation produit.

**Urmet S.p.A** se compromete a reducir el impacto ambiental utilizando exclusivamente **papel reciclado** para imprimir la documentación del producto.

**Urmet S.p.A** verpflichtet sich, die Umweltauswirkungen zu reduzieren, indem ausschließlich **recyceltes Papier** für den Druck der Produktunterlagen verwendet wird.

**Urmet S.p.A** verbindt zich ertoe de milieueffecten te verminderen door uitsluitend **gerecycled papier** te gebruiken voor het afdrucken van productdocumentatie.

**ISTRUZIONI DI SICUREZZA / SAFETY INSTRUCTIONS / CONSIGNES DE SÉCURITÉ /  
INSTRUCCIONES DE SEGURIDAD / SICHERHEITSHINWEISE / VEILIGHEIDSINSTRUCTIES**

Assicurarsi di avere letto e compreso tutte le istruzioni contenute in questo documento prima di installare o di usare il prodotto. Usare il prodotto solo come indicato nel presente documento. Non usare il prodotto in caso di pezzi danneggiati o difettosi. Sostituire immediatamente un prodotto danneggiato o difettoso. Non lasciare cadere il prodotto ed evitare di sbatterlo. Scollegare il prodotto dalla fonte di alimentazione e da qualsiasi altro dispositivo in caso di problemi. Scollegare il prodotto dalla fonte di alimentazione prima di effettuare qualsiasi operazione di manutenzione e durante la sostituzione di pezzi. Non esporre il prodotto all'acqua o all'umidità. Alimentare il prodotto esclusivamente con la tensione indicata su di esso. Il prodotto deve essere installato da un professionista. Inoltre, l'installatore deve rispettare le norme e i regolamenti in vigore nel paese di installazione e informare i clienti sulle condizioni di utilizzo.

*Make sure you have read and understood all the instructions in this document before installing or using the product. Use the product only as instructed in this document. Do not use the product if parts are damaged or defective. Replace a damaged or defective product immediately. Do not drop the product and avoid knocking it. Disconnect the product from the power source and any other devices in case of problems. Disconnect the product from the power source before carrying out any maintenance work and when replacing parts. Do not expose the product to water or moisture. Only supply the product with the voltage indicated on it. The product must be installed by a professional. In addition, the installer must comply with the rules and regulations in force in the country of installation and inform customers of the conditions of use.*

Assurez-vous d'avoir lu et compris toutes les instructions de ce document avant d'installer ou d'utiliser le produit. N'utilisez le produit que selon les instructions données dans ce document. N'utilisez pas le produit si des pièces sont endommagées ou défectueuses. Remplacez immédiatement un produit endommagé ou défectueux. Ne laissez pas tomber le produit et évitez de le cogner. Débranchez le produit de la source d'alimentation et de tout autre appareil en cas de problème. Débranchez le produit de la source d'alimentation avant d'effectuer toute opération d'entretien et de remplacement de pièces. Ne pas exposer le produit à l'eau ou à l'humidité. N'alimentez le produit qu'avec la tension indiquée sur celui-ci. Le produit doit être installé par un professionnel. En outre, l'installateur doit respecter les règles et réglementations en vigueur dans le pays d'installation et informer les clients des conditions d'utilisation.

*Asegúrese de haber leído y comprendido todas las instrucciones de este documento antes de instalar o utilizar el producto. Utilice el producto sólo como se indica en este documento. No utilice el producto si hay piezas dañadas o defectuosas. Sustituya inmediatamente un producto dañado o defectuoso. No deje caer el producto y evite golpearlo. Desconecte el producto de la fuente de alimentación y de cualquier otro dispositivo en caso de problemas. Desconecte el producto de la fuente de alimentación antes de realizar cualquier trabajo de mantenimiento y al sustituir piezas. No exponga el producto al agua ni a la humedad. Alimentar el producto únicamente con el voltaje indicado en el mismo. El producto debe ser instalado por un profesional. Además, el instalador debe cumplir las normas y reglamentos vigentes en el país de instalación e informar a los clientes de las condiciones de uso.*

Vergewissern Sie sich, dass Sie alle Anweisungen in diesem Dokument gelesen und verstanden haben, bevor Sie das Produkt installieren oder benutzen. Verwenden Sie das Produkt nur wie in diesem Dokument beschrieben. Verwenden Sie das Produkt nicht, wenn Teile beschädigt oder defekt sind. Tauschen Sie ein beschädigtes oder defektes Produkt sofort aus. Lassen Sie das Gerät nicht fallen und vermeiden Sie Stöße. Trennen Sie das Produkt von der Stromquelle und von anderen Geräten, falls Probleme auftreten. Trennen Sie das Produkt von der Stromquelle, bevor Sie Wartungsarbeiten durchführen oder Teile austauschen. Setzen Sie das Gerät weder Wasser noch Feuchtigkeit aus. Versorgen Sie das Gerät nur mit der auf dem Gerät angegebenen Spannung. Das Produkt muss von einem Fachmann installiert werden. Außerdem muss der Installateur die im Aufstellungsland geltenden Vorschriften und Bestimmungen einhalten und den Kunden über die Nutzungsbedingungen informieren.

*Zorg ervoor dat u alle instructies in dit document hebt gelezen en begrepen voordat u het product installeert of gebruikt. Gebruik het product alleen volgens de instructies in dit document. Gebruik het product niet als onderdelen beschadigd of defect zijn. Vervang een beschadigd of defect product onmiddellijk. Laat het product niet vallen en voorkom stoten. Koppel het product los van de stroombron en andere apparaten in geval van problemen. Koppel het product los van de stroombron voordat u onderhoudswerkzaamheden uitvoert en wanneer u onderdelen vervangt. Stel het product niet bloot aan water of vocht. Voed het product alleen met de spanning die erop staat aangegeven. Het product moet worden geïnstalleerd door een vakman. Bovendien moet de installateur zich houden aan de regels en voorschriften die gelden in het land van installatie en de klanten informeren over de gebruiksvoorwaarden.9.*

**DESCRIZIONE DEI COMPONENTI / DESCRIPTION OF COMPONENTS / DESCRIPTION DES COMPOSANTS / DESCRIPCIÓN DE LOS COMPONENTES / BESCHREIBUNG DER BESTANDTEILE / BESCHRIJVING VAN ONDERDELEN**

Sch. / Ref. 1083/1

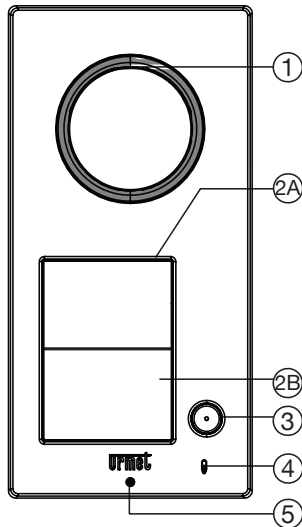

1. Altoparlante
- 2.A Cartellino numero civico
- 2.B Cartellini porta nome
3. Tasto/i di chiamata
4. Microfono
5. Vite frontale di chiusura

1. Speaker
- 2.A Number tag
- 2.B Name tags
3. Calling button/s
4. Microphone
5. Front closing screw

1. Lautsprecher
- 2.A Hausnummernschild
- 2.B Namensschilder
3. Ruftaste/n
4. Mikrofon
5. Verschlusschraube für die Fronttafel

1. Speaker
- 2.A Huisnummerplaatje
- 2.B Naamplaatjes
3. Oproepknop(pen)
4. Microfoon
5. Borgschroef vooraan

Sch. / Ref. 1083/2

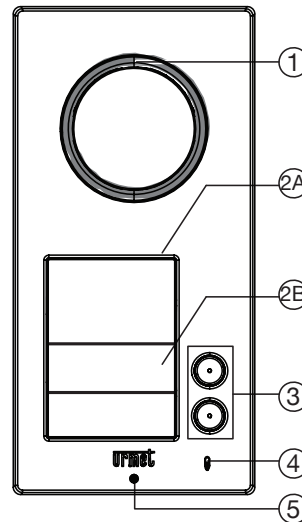

1. Haut-parleur
- 2.A Étiquette de numéro de maison
- 2.B Étiquettes porte-noms
3. Bouton/s d'appel
4. Microphone
5. Vis de fermeture façade

1. Altavoz
- 2.A Etiqueta con el número
- 2.B Etiquetas de nombre
3. Pulsador/es de llamada
4. Micrófono
5. Tornillo de cierre del frente

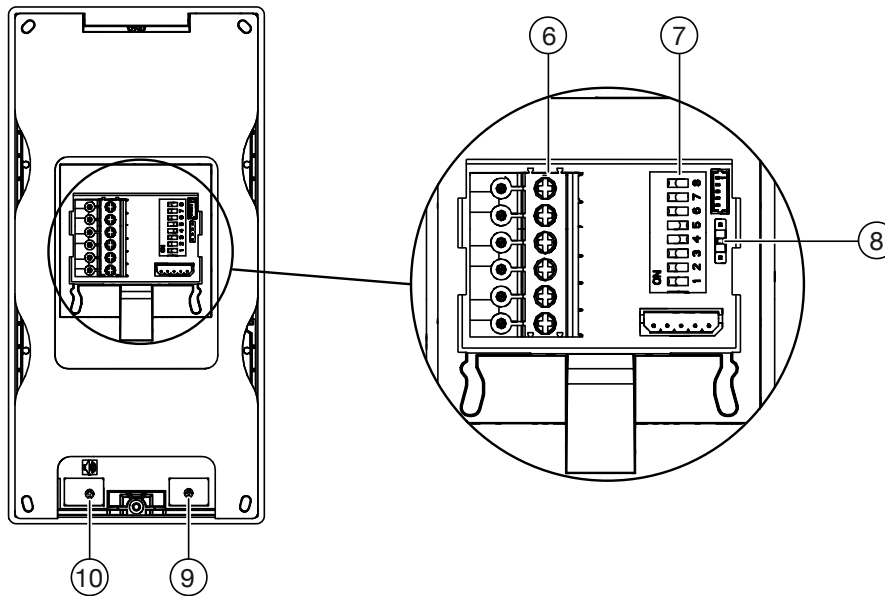

6. Morsettiere
7. Dip-switch di configurazione (SW1)
8. Jumper (JP2) per assegnazione tasti di chiamata
9. **Non ruotare questo trimmer**
10. Trimmer regolazione volume altoparlante

6. Terminal boards
7. Configuration dip-switch (SW1)
8. Jumper (JP2) to assign call keys
9. **Do not rotate this trimmer**
10. Speaker volume trimmer

6. Borniers
7. Commutateurs de configuration (SW1)
8. Cavalier (JP2) pour l'affectation des boutons d'appel
9. **Ne tournez pas ce trimmer**
10. Sélecteur de réglage du niveau phonique du haut-parleur

6. Tableros de bornes
7. Interruptor dip de configuración (SW1)
8. Jumper (JP2) para la asignación de pulsadores de llamada
9. **No girar este trimmer**
10. Trimmer de regulación del nivel fónico del altavoz

6. Klemmenbretter
7. Konfigurations-Dip-Switch (SW1)
8. Jumper (JP2) für Ruftastenbelegung
9. **Drehen Sie den Trimmer nicht**
10. Trimmer zur Einstellung der Lautsprecherlautstärke

6. Aansluitklemmen
7. Configuratie-dipschakelaar (SW1)
8. Jumper (JP2) voor toewijzing oproep-toetsen oproep
9. **Draai niet aan deze trimmer**
10. Trimmer voor aanpassen luidsprekervolume

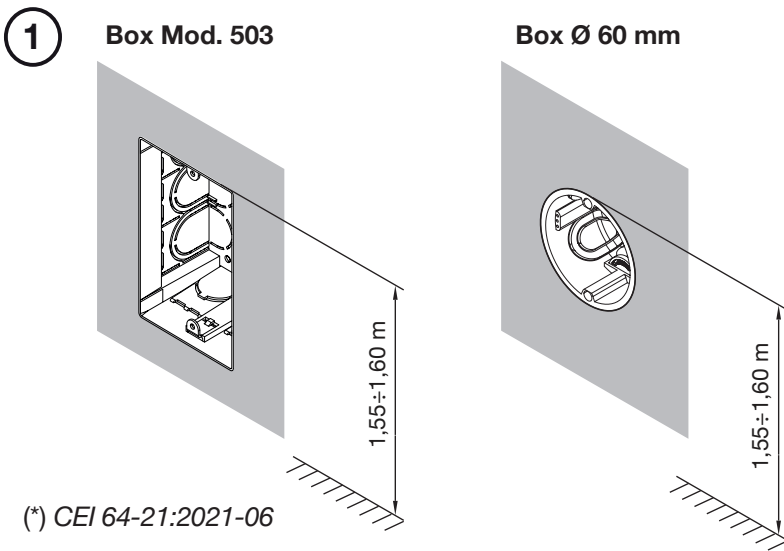

(\*) CEI 64-21:2021-06

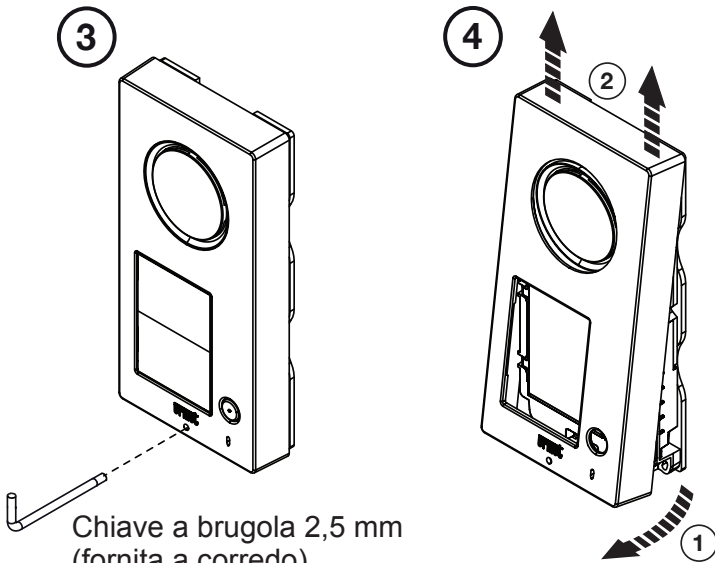
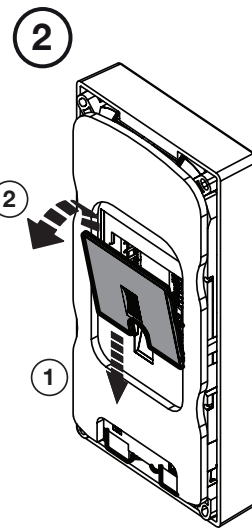

Chiave a brugola 2,5 mm  
(fornita a corredo)  
2.5 mm Allen key (supplied)  
Clé Allen de 2,5 mm (fournie)  
Llave Allen de 2,5 mm (incluida)  
2,5-mm-Inbusschlüssel (im Lieferumfang enthalte)  
Inbussleutel 2,5 mm (meegeleverd)

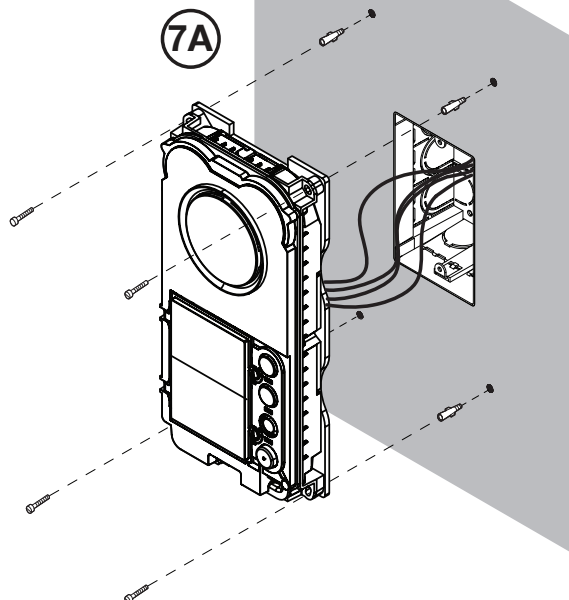
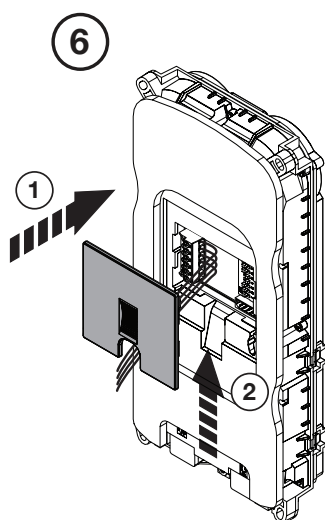
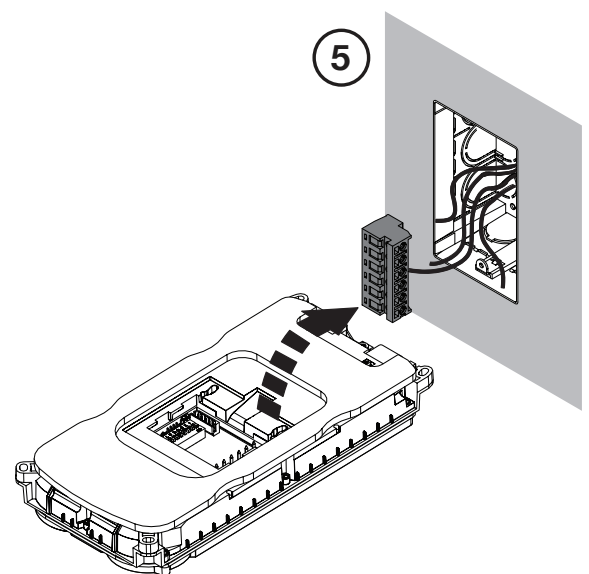

7B

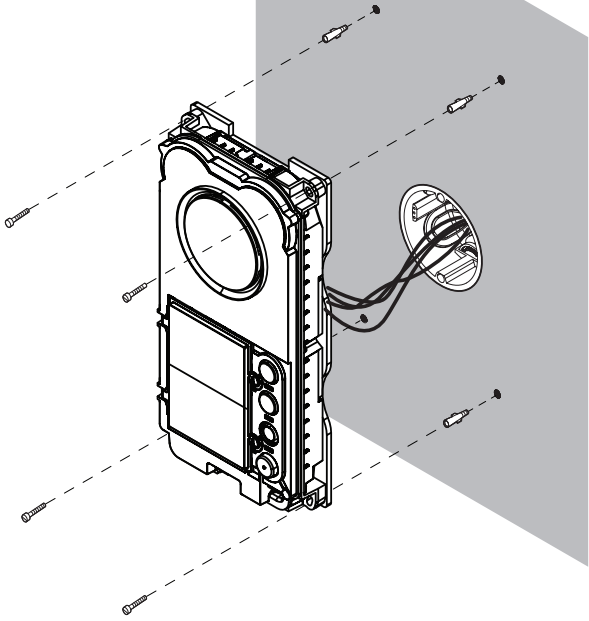

8

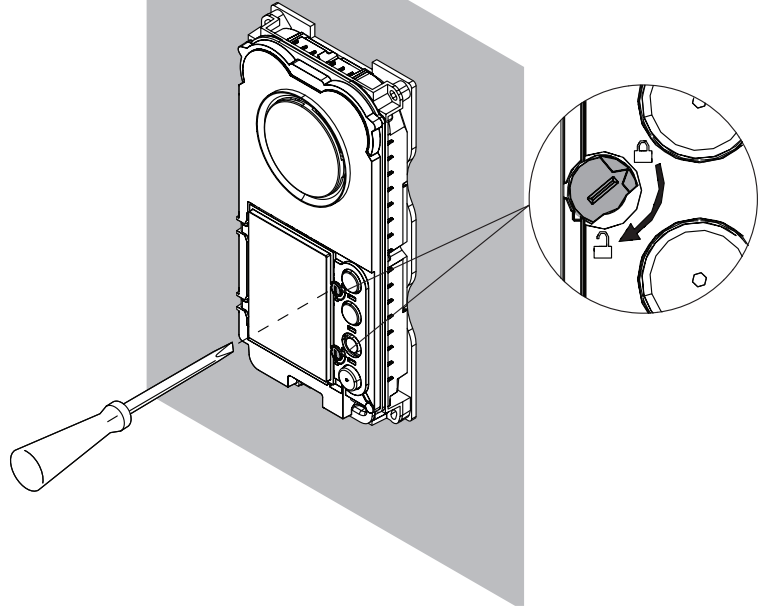

10

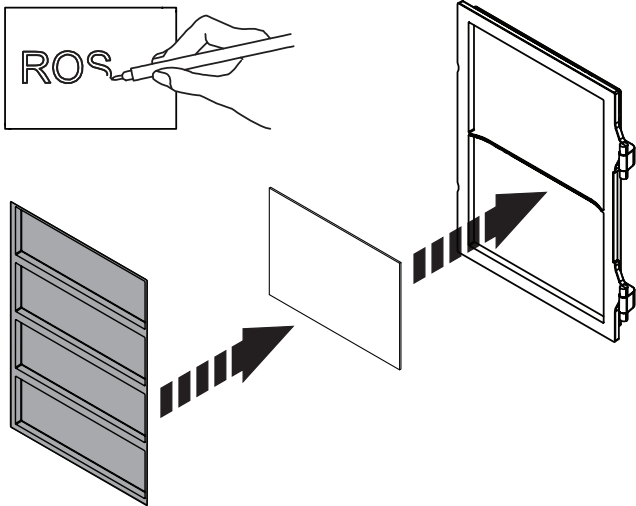

11

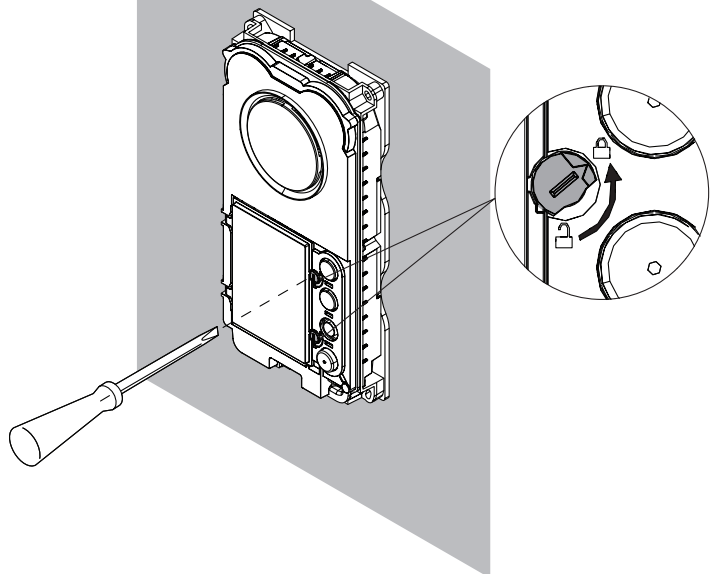

12

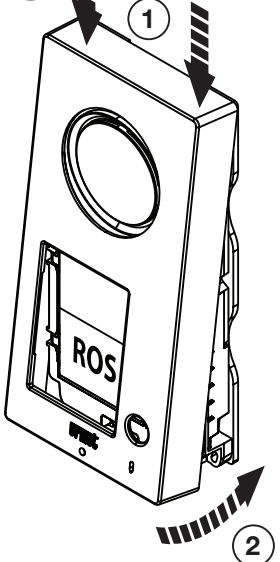

13

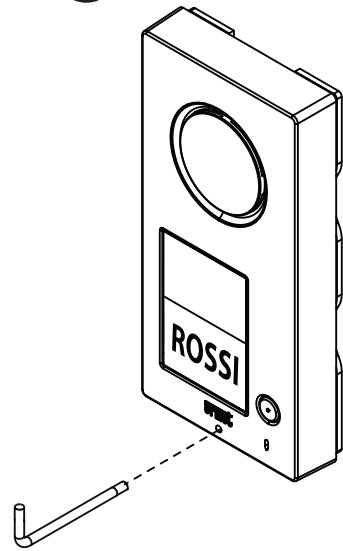

# DESCRIZIONE DEI MORSETTI / DESCRIPTION OF THE TERMINALS / DESCRIPTION DES BORNES DESCRIPCIÓN DE LOS BORNES / ANSCHLUSSKLEMMEN / BESCHRIJVING VAN TERMINAL

⊘	<b>SE-</b>	Morsetti elettroserratura pedonale	Pedestrian electrical lock terminals	Bornes de la serrure électrique pour piétons	Bornes de la cerradura eléctrica para peatones	Eingangstürschloss-Klemmen	Elektrische slotklemmen voor voetgangers
⊘	<b>SE+</b>						
⊘	<b>PA</b>	Ingresso per pulsante serratura elettrica pedonale	Input for pedestrian gate electric lock button	Entrée pour bouton serrure électrique pour piétons	Entrada para pulsador de la cerradura eléctrica para peatones	Taste der Eingangshalle	Ingang voor elektrische vergrendelknop voor voetgangers
⊘							
⊘	<b>LINE</b>	Morsetti collegamento BUS	BUS line	Ligne Bus	Línea bus	Eingehende BUS-Leitung	Klemmen BUS aansluiting
⊘							

## IMPOSTAZIONE DIP-SWITCH / DIP-SWITCH CONFIGURATION / CONFIGURATION DES COMMUTATEURS / CONFIGURACIÓN DE DIP-SWITCH / DIP-SCHALTER-KONFIGURATION / DIPSCHAKELAARINSTELLING

**ATTENZIONE! Non variare la posizione del dip-switch n° 8.**

**WARNING. Do not vary the position of dip-switches No. 8.**

**ATTENTION ! Ne pas modifier la position des dip-switches n° 8.**

**¡ATENCIÓN! No variar la posición de los dip-switches 1 a 5 y del dip n° 8.**

**ACHTUNG! Die Position der Dip-Schalter Nr. 8 darf nicht verändert werden.**

**LET OP! Verander de positie van de dipschakelaars nr. 8 niet.**

### IMPOSTAZIONI SW1 / SW1 SETTINGS / PARAMÈTRES SW1 / CONFIGURACIONES SW1 / SW1-EINSTELLUNGEN / SW1 INSTELLINGEN

ID posto esterno pulsantiere principale / ID di colonna pulsantiere secondaria (dip-switch 1÷3)

ID of main control panel door unit / ID of secondary control panel column (dip-switch 1÷3)

ID platine de rue panneau à bouton / ID colonne panneau à bouton secondaire (commutateur dip 1÷3)

ID posición externa teclado principal / ID de columna teclado secundario (interruptor de dip 1÷3)

ID Außenstelle Haupt-Tastefeld / ID der Spalte des sekundären Tastfeldes (Dip-Switch 1÷3)

ID hoofdknoppenpaneel / ID secondaire knoppenpaneelkolom (dipschakelaar 1÷3)

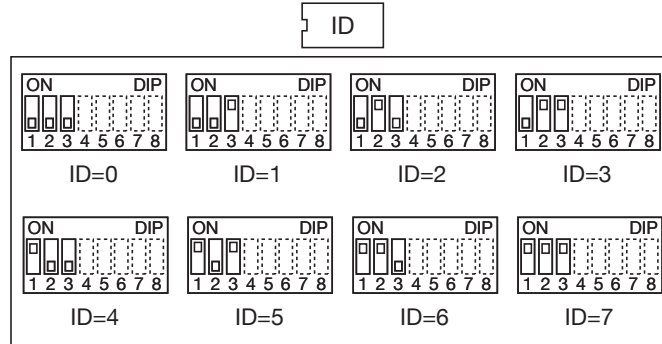

Impostare un numero (ID posto esterno) da 0 a 3 se il posto esterno è principale (dip-switch 4) o da 0 a 7 (ID di colonna) se il posto esterno è secondario.

- Non ci devono essere 2 postazioni principali con lo stesso ID posto esterno, possono coesistere 2 postazioni secondarie con stesso ID di colonna ma indirizzo diverso (ved. dip-switch 5).
- L'ID di colonna del posto esterno secondario deve coincidere con l'ID di colonna impostato nell'interfaccia di colonna 1083/50, se presente.

Set a number (door unit ID) from 0 to 3 if the door unit is the main one (dip-switch 4) or from 0 to 7 (column ID) if the door unit is secondary.

- You cannot have 2 main stations with the same door unit ID. Two secondary stations can exist with the same column ID, but with a different address (see dip-switch 5).
- The column ID of the door unit must coincide with the column ID set in the column interface 1083/50, if present.

Définir un numéro (ID platine de rue) de 0 à 3 si la platine de rue est principale (commutateur dip 4) ou de 0 à 7 (ID de colonne) si la platine de rue est secondaire.

- Il ne doit pas y avoir 2 postes principaux avec le même ID de platine de rue, 2 postes secondaires peuvent coexister avec le même ID de colonne mais une adresse différente (voir. commutateur dip 5).
- L'ID de colonne de la platine de rue secondaire doit coïncider avec l'ID de colonne configuré dans l'interface de colonne 1083/50, si présente.

Configurar un número (ID posición externa) de 0 a 3 si la posición externa es principal (interruptor de dip 4) o de 0 a 7 (ID de columna) si la posición externa es secundaria.

- No debe haber 2 posiciones principales con el mismo ID posición externa, pueden coexistir 2 posiciones secundarias con el mismo ID de columna, pero con una dirección diferente (véase interruptor de dip 5).
- La ID de columna de la posición externa secundaria debe coincidir con la ID de columna configurada en la interfaz de columna 1083/50, si la hubiera.

Stellen Sie eine Nummer (Außenstelle-ID) von 0 bis 3 ein, wenn es sich um eine Haupt-Außenstelle handelt (Dip-Schalter 4), oder von 0 bis 7 (Spalten-ID), wenn es sich um eine sekundäre Außenstelle handelt.

- Es dürfen nicht 2 Hauptstellen mit der gleichen Außenstelle-ID vorhanden sein, 2 sekundäre Stationen mit der gleichen Spalten-ID aber unterschiedlicher Adresse können nebeneinander bestehen (siehe Dip-Schalter 5).
- Die Spalten-ID der sekundären Außenstation muss mit der in der Spalten-Schnittstelle 1083/50 eingestellten Spalten-ID übereinstimmen, sofern vorhanden.

Stel een nummer (deurunit ID) in van 0 tot 3 als de deurunit hoofdstation is (dipschakelaar 4) of van 0 tot 7 (kolom ID) als de deurunit secundair is.

- Er mogen geen 2 hoofdstations zijn met dezelfde deurunit ID, 2 secundaire stations met dezelfde kolom ID maar verschillende adressen (zie dipschakelaar 5).
- De kolom-ID van de secundaire deurunit moet overeenkomen met de kolom-ID die is ingesteld in kolominterface 1083/50, indien aanwezig.

**Tipo di postazione (dip-switch 4) / Station type (dip-switch 4) / Type de poste (dip-switch 4) / Tipo de puesto (dip-switch 4)**

**Art den Einheit (dip-switch 4) / Type station (dipschakelaar 4)**

Il posto esterno può essere configurato come principale o come secondario. Dal posto esterno principale è possibile chiamare tutti gli utenti dell'impianto, dal posto esterno secondario è possibile chiamare solo gli utenti della colonna di appartenenza. L'utente che riceve la chiamata è in grado di distinguere la provenienza dalla temporizzazione con cui viene emesso lo squillo.

The door unit can be configured either as a main or a secondary device. All the users in the system may be called from the main door unit. A secondary door unit may only call the users of the column to which it belongs. Users can identify the source of the call by the ring tone.

Le poste externe peut être configuré en tant que principal ou secondaire. Du poste externe principale il est possible d'appeler tous les utilisateurs de l'installation, alors que du poste externe secondaire il est possible d'appeler les utilisateurs de la colonne d'appartenance uniquement. L'utilisateur qui reçoit l'appel est en mesure de l'en distinguer la provenance grâce au type de sonnerie.

El microaltavoz se puede configurar como principal o como secundario. Desde el microaltavoz principal es posible llamar a todos los usuarios del sistema; desde el microaltavoz secundario sólo se pueden llamar los usuarios de la columna a la que pertenece. El usuario que recibe la llamada está en condiciones de distinguir su procedencia por el tipo de timbre.

Die Außenstelle kann als Haupt- oder Nebenstelle konfiguriert werden. Von der Hauptaußenstelle aus können alle Teilnehmer der Anlage angerufen werden. Von der Nebenaußenstelle können nur die Teilnehmer der Steigleitung ihrer Zugehörigkeit angerufen werden. Der Teilnehmer, der einen Anruf erhält, ist in der Lage, die Herkunft anhand des Klingelzeichens zu unterscheiden.

Het deurstation kan worden geconfigureerd als een primair of secundair deurstation. Vanaf het hoofddeurstation kunnen alle gebruikers in het systeem worden gebeld.

Vanaf het secundaire deurstation kunnen alleen gebruikers in hun kolom worden gebeld. De gebruiker die de oproep ontvangt, kan de herkomst ervan onderscheiden aan de hand van het tijdstip waarop de ring wordt uitgezonden.

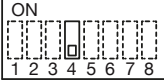
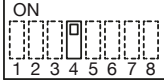
<b>Tipo di postazione Station type Type de poste Tipo de puesto Art der Einheit Type locatie</b>	<b>Posizione dip-switch 4 Dip-switch 4 position Position du commutateur 4 Posición del interruptor dip 4 Position Dip-Switch 4 Dipschakelaar positie 4</b>	<b>Tipo di postazione Station type Type de poste Tipo de puesto Art der Einheit Type locatie</b>	<b>Posizione dip-switch 4 Dip-switch 4 position Position du commutateur 4 Posición del interruptor dip 4 Position Dip-Switch 4 Dipschakelaar positie 4</b>
Principale / Main Principal / Principal Haupt / Hoofd		Secondaria / Secondary Secondaire / Secundario Nebeneinheit / Secundair	

**Configurazione avanzata (dip-switch 5) / Advanced configuration (dip-switch 5) / Configuration avancée (dip-switch 5) /**

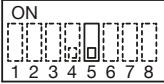
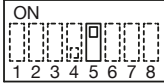

**Configuración avanzada (dip-switch 5) / Fortgeschrittene konfiguration (dip-switch 5) / Geavanceerde configuratie (dipschakelaar 5)**

- Se il dip-switch 4 è configurato su OFF (Principale) il seguente dip-switch attiva o disattiva la configurazione avanzata del posto esterno.
- If dip-switch 4 is configured on OFF (Main) the following dip-switch activates or deactivates the advanced configuration of the entry panel.
- Si le dip-switch 4 est configuré sur OFF (Principal), le dip-switch suivant active ou désactive la configuration avancée de la plaque de rue.
- Si el dip-switch 4 está configurado en OFF (Principal) el siguiente dip-switch activa o desactiva la configuración avanzada de la placa de calle.
- Wenn Dip-Schalter 4 auf OFF (Haupt) konfiguriert ist, aktiviert oder deaktiviert der folgende Dip-Schalter die erweiterte Konfiguration der Klingeltafel.
- Als dipschakelaar 4 is geconfigureerd op OFF (Main), activeert of deactiveert de volgende dipschakelaar de geavanceerde configuratie van het deurstation.

<b>Configurazione avanzata Advanced configuration Configuration avancée Configuración avanzada Fortgeschrittene konfiguration Geavanceerde configuratie</b>	<b>Posizione dip-switch 5 Dip-switch 5 position Position du commutateur 5 Posición del interruptor dip 5 Position Dip-Switch 5 Dipschakelaar positie 5</b>	<b>Configurazione avanzata Advanced configuration Configuration avancée Configuración avanzada Fortgeschrittene konfiguration Geavanceerde configuratie</b>	<b>Posizione dip-switch 5 Dip-switch 5 position Position du commutateur 5 Posición del interruptor dip 5 Position Dip-Switch 5 Dipschakelaar positie 5</b>
Disattivata / Disabled Désactivée / No activada Deaktiviert / Gedeactiveerd		Attivata / Enabled Activée / Activo Aktiviert / Geactiveerd	

**Indirizzo postazione di chiamata secondaria (dip-switch 5) / Secondary station address (dip-switch 5) / Adresse poste d'appel secondaire (dip-switch 5) / Puesto de llamada secundario (dip-switch 5) / Nebenruffeinheitsadresse (dip-switch 5) / Indirizzo postazione di chiamata secondaria (dip-switch 5)**

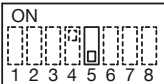
- Se il dip-switch 4 è configurato su ON (Secondaria) il seguente dip-switch programma l'indirizzo della postazione di chiamata secondaria. In una stessa colonna possono essere presenti 2 postazioni di chiamata secondarie che devono avere numero diverso.
- If dip-switch 4 is configured on ON (Secondary) the following dip-switch programs the address of the secondary call station. Two secondary calling stations may be present in a column and must have a different address.
- Si le dip-switch 4 est configuré sur ON (Secondaire) le dip-switch suivant programme l'adresse du postes d'appel secondaire. Dans la même colonne 2 postes d'appel secondaires peuvent être présents, à condition qu'ils aient une adresse différente.
- Si el dip-switch 4 está configurado en ON (Secundario) el siguiente dip-switch programa la dirección de la estación de llamada secundaria. En una misma columna puede haber 2 puestos de llamada secundarios, pero deben tener distinta dirección.
- Wenn Dip-Schalter 4 auf ON (Sekundär) konfiguriert ist, programmiert der folgende Dip-Schalter die Adresse der sekundären Sprechstelle. In einer Steigleitung können zwei Nebenruffeinheiten vorhanden sein, die jedoch unterschiedliche Adresse aufweisen.
- Als dipschakelaar 4 op ON (secundair) staat, programmeert de volgende dipschakelaar het adres van de secundaire oproeppost. In dezelfde kolom kunnen 2 secundaire oproepposten zitten die verschillende nummers moeten hebben.

<b>Dip-switch 4 ON</b>	<b>Posizione dip-switch 5 Dip-switch 5 position Position du commutateur 5 Posición del interruptor dip 5 Position Dip-Switch 5 Dipschakelaar positie 5</b>	<b>Dip-switch 4 ON</b>	<b>Posizione dip-switch 5 Dip-switch 5 position Position du commutateur 5 Posición del interruptor dip 5 Position Dip-Switch 5 Dipschakelaar positie 5</b>
Secondaria 0 / Secondary 0 Secondaire 0 / Secundario 0 Sekundarstufe 0 / Secundair 0		Secondaria 1 / Secondary 1 Secondaire 1 / Secundario 1 Sekundarstufe 1 / Secundair 1	

**Apriporta (dip-switch 6) / Door opener (dip-switch 6) / Ouvre-porte (dip-switch 6) / Apertura de la puerta (dip-switch 6) / Türöffner (dip-switch 6) / Deuropener (dipschakelaar 6)**

L'elettroserratura può essere gestita in modalità "Segreto" o "Libero".

The electric lock can be managed in "Privacy" or "Free" mode.

La serrure électrique peut être gérée en modalité "sous secret" ou "libre".

La cerradura eléctrica se puede controlar en modo "con secreto" o "libre".

Die Elektroverriegelung kann im Modus „Mithörsperre“ oder „frei“ betrieben werden.

Het elektrische slot kan worden bediend in de stand 'Geheim' of 'Vrij'.

- **"Segreto"**: Il pulsante apriporta del citofono interno attiva l'elettroserratura della postazione di chiamata solo se ha ricevuto una chiamata o è in conversazione fonica o a seguito ad una autoinserzione.
- **"Privacy"**: The door opener button of the indoor intercom activates the electric lock of the call station only if it has received a call or is in phonic conversation or as a result of an autoinsertion.
- **"Sous secret"**: La touche d'ouverture de porte de l'interphone intérieur n'active la serrure de porte du poste d'appel que si celui-ci a reçu un appel, est en conversation vocale ou suit une mise en marche automatique.
- **"Con secreto"**: El botón abrepuertas del intercomunicador interior sólo activa el bloqueo de la puerta de la estación de llamada si ha recibido una llamada o está en conversación hablada o tras un autoencendido.
- **"Mithörsperre"**: Die Türöffnertaste der Innensprechstelle aktiviert die Türsperre der Sprechstelle nur, wenn diese einen Anruf erhalten hat oder sich in einem Sprachgespräch oder nach einem Auto-On befindet.
- **"Secrecy"**: De deuropenertoets van de binnenpost activeert de deurvergrendeling van de oproeppost alleen als deze een oproep heeft ontvangen, in een spraakgesprek is of een auto-on volgt.
- **"Libero"**: la pressione del pulsante apriporta di un posto interno può attivare l'elettroserratura del posto esterno in qualsiasi stato sia citofono.
- **"Free"**: Pressing the door opener button of an apartment station can activate the door lock in any intercom status.
- **"Libre"**: Le fait d'appuyer sur le bouton d'ouverture de la porte d'un poste d'appartement peut activer la serrure de la porte, quel que soit l'état de l'interphone.
- **"Libre"**: Pulsando el botón abrepuertas de un intercomunicador interior se puede activar el bloqueo de la puerta en cualquier estado del intercomunicador.
- **"Frei"**: Durch Drücken der Türöffnertaste einer Wohnungsstation kann das Türschloss in jedem Intercom-Status aktiviert werden.
- **"Vrij"**: Door op de deuropenertoets van een appartementstoestel te drukken, kan de deurvergrendeling in elke intercomstatus worden geactiveerd.

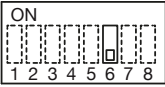
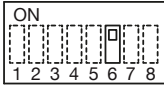
	Dip-switch 6		Dip-switch 6
Segreto / Privacy Sous secret / Con secreto Mithörsperre / Secrecy		Libero / Free Libre / Libre Frei / Vrij	

**Tempo apriporta (dip-switch 7) / Door opener time (dip-switch 7) / Temps ouvre-porte (dip-switch 7) / Tiempo de apertura de la puerta (dip-switch 7) / Türöffnerzeit (dip-switch 7) / Deuropeningstijd (dipschakelaar 7)**

La posizione del dip-switch 7 determina il tempo di attivazione dell'elettroserratura pedonale.

The position of dip-switch 7 determines the type of activation of the pedestrian electric lock.

La position du commutateur dip 7 détermine le temps d'activation de la serrure électrique pour piétons.

La posición del interruptor de dip 7 determina el tiempo de activación de la cerradura eléctrica peatonal.

Die Stellung des DIP-Schalters 7 bestimmt die Aktivierungszeit der elektrischen Fußgängersperre.

De stand van dipschakelaar 7 bepaalt de activeringstijd van de elektrische vergrendeling voor voetgangers.

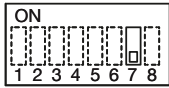
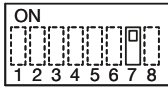
	Dip-switch 7		Dip-switch 7
1 secondo / 1 second 1 seconde / 1 segundo 1 Sekunde / 1 seconde		10 secondi / 10 seconds 10 secondes / 10 segundos 10 Sekunden / 10 seconden	

**JUMPER (JP2) / JUMPER (JP2) / CAVALIER (JP2) / JUMPER (JP2) / JUMPER (JP2) / JUMPER (JP2)**

Pulsantiera a 1 tasto Sch. 1083/1 / 1-button control panel Ref. 1083/1 / Panneau a bouton à 1 bouton Ref. 1083/1 / Teclado a 1 pulsador Ref. 1083/1 / TASTENFELD mit 1 Taste BN 1083/1 / 1-toets Deurplaat Sch. 1083/1

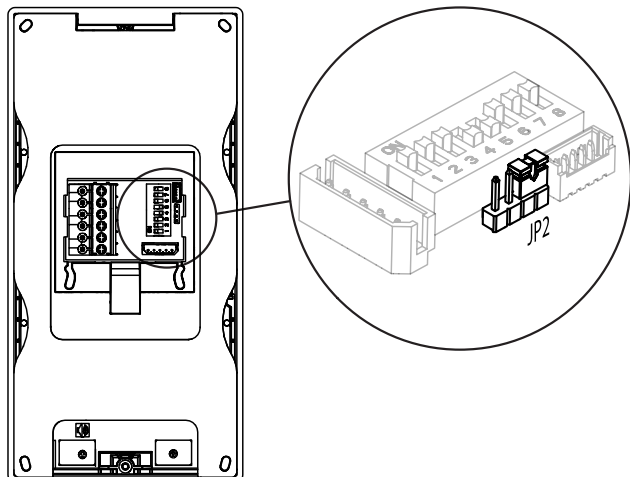

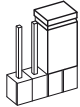
	<b>Tasto di chiamata</b> Call button Boutons d'appel Pulsadores de llamada Ruftasten Oproepknop	<b>Indirizzo di appartamento</b> Apartment address Adresse d'appartement Dirección de apartamento Adresse der Wohnung Wohnung adres
	0	000

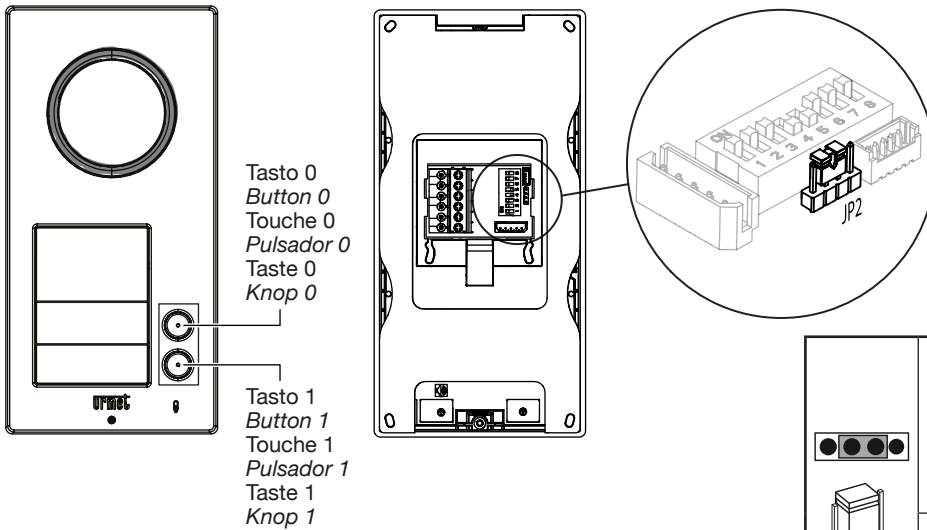

	Tasto di chiamata Call button Boutons d'appel Pulsadores de llamada Ruftasten Oproepknop	Indirizzo di appartamento Apartment address Adresse d'appartement Dirección de apartamento Adresse der Wohnung Wohnung adres
0		002 (Apt 1)
1		003 (Apt 2)

## REGOLAZIONE LIVELLO FONICO ALTOPARLANTE / SPEAKER VOLUME ADJUSTMENT / REGLAGE DU NIVEAU PHONIQUE DU HAUT-PARLEUR / REGULACIÓN DEL NIVEL FÓNICO DEL ALTAVOZ / EINSTELLUNG DER LAUTSPRECHERLAUTSTÄRKE / NIVEAU-INSTELLING LUIDSPREKER

I livelli fonici sono tarati di fabbrica in modo da non dover essere variati nella maggioranza delle installazioni. Qualora fosse necessario modificarli, agire con un cacciavite sull'apposita regolazione del volume dell'altoparlante (vedi paragrafo **DESCRIZIONE DEI COMPONENTI**).

Volumes are calibrated by default so not to require adjustments in most cases. Use a screwdriver to adjust the speaker volume, if required (See **DESCRIPTION OF COMPONENTS** paragraph).

Les niveaux phoniques sont réglés en usine et ne doivent pas être modifiés dans la plupart des installations. Si une modification est nécessaire, agir sur le réglage du volume du haut-parleur à l'aide d'un tournevis (se reporter au paragraphe **DESCRIPTION DES COMPOSANTS**).

Los niveles fónicos están calibrados de fábrica, para que no haga falta modificarlos en la mayor parte de las instalaciones. Si fuera necesario modificarlos, actuar con un destornillador en el correspondiente ajuste del volumen del altavoz (ver el apartado **DESCRIPCIÓN DE LOS COMPONENTES**).

Die Lautstärkepegel werden vom Hersteller so voreingestellt, dass sie in den meisten Installationen nicht mehr geändert werden müssen. Ist die Änderung der Tonhöhe dennoch erforderlich, muss die Regelung der Lautsprecherlautstärke mit einem Schraubendreher betätigt werden (siehe Absatz **BESCHREIBUNG DER BESTANDTEILE**).

De geluidsniveaus zijn in de fabriek zo ingesteld dat ze in de meeste installaties niet hoeven te worden gewijzigd. Mocht het nodig zijn om ze te wijzigen, gebruik dan een schroevendraaier op de volumeregeling van de luidspreker (zie het hoofdstuk **BESCHRIJVING VAN DE COMPONENTEN**).

## AZIONAMENTO ELETTROSERRATURA PEDONALE / DOOR ELECTRIC LOCK MANAGEMENT ACTIONNEMENT DE LA SERRURE ELECTRIQUE DU PASSAGE PIÉTON / ACCIONAMIENTO CERRADURA ELÉCTRICA PEATONAL / STEUERUNG DER ELEKTROVERRIEGELUNG DER FUBGÄNGER-EINGANG / ELEKTRISCHE VERGRENDELING VOOR VOETGANGERS

I posti esterni hanno due morsetti per la gestione a scarica capacitiva dell'elettroserratura (SE-, SE+).

L'elettroserratura viene pilotata nei casi seguenti:

- Ogni volta che viene premuto il pulsante androne (morsetti PA).
- Alla ricezione del comando apriporta pedonale di un posto interno in funzione della configurazione del parametro "Tipo di apriporta" relativo alla modalità di funzionamento "libero" o "segreto".

Il tempo di attivazione dell'elettroserratura è programmabile tramite il parametro "Tempo di apriporta pedonale".

The door units have two terminals for managing the capacitance discharge and hold of the door electric lock (SE-, SE+).

The electric lock is operated in the following cases:

- Whenever the hall button is pressed (terminals PA).
- Upon receiving the pedestrian door opener command from an apartment station based on the configuration of the "Door opener type" parameter relating to the "free" or "secret" operating mode.

The activation time of the electric lock can be programmed using the "Door opening time" parameter.

Les postes externes disposent de deux bornes pour la gestion par décharge capacitive de la serrure électrique (SE-, SE+).

La serrure électrique est pilotée dans les cas suivants:

- Chaque fois que la touche du hall d'entrée est actionnée (bornes PA).
- A réception de la commande d'ouverture de porte piéton d'un poste d'appartement en fonction de la configuration du paramètre "Type d'ouvre-porte" relatif au mode de fonctionnement "libre" ou "secret".

Le temps d'activation de la serrure électrique peut être programmé via le paramètre "Durée ouverture porte" (voir le manuel technique du système).

Los microaltavoces tienen dos bornes para la gestión con descarga capacitiva de la cerradura eléctrica (SE-, SE+).

La cerradura eléctrica es activada en los siguientes casos:

- Cada vez que es presionada la tecla pasillo (bornes PA).
- Al recibir el mando de abridor de puerta peatonal desde una placa de vivienda en función de la configuración del parámetro "Tipo de abridor de puerta" correspondiente al modo de funcionamiento "libre" o "segreto".

El tiempo de activación de la cerradura eléctrica se puede programar con el parámetro "Duración apertura puerta".

Die Außenstellen verfügen über zwei Klemmen für die Verwaltung der Elektroverriegelung über kapazitive Entladung (SE-, SE+).

Die Elektroverriegelung wird in den folgenden Fällen gesteuert:

- Jedes Mal beim Drücken der Taste der Eingangshalle (Klemmen PA).
- Bei Empfang des Fußgänger-Türöffnerbefehls von einer Wohnungsstation aufgrund der Konfiguration des Parameters „**Türöffnertyp**“ bezüglich der Betriebsart „frei“ oder „geheim“.

Die Aktivierungsdauer der Elektroverriegelung kann über den Parameter „**Türöffnungsdauer**“ programmiert werden.

*Deurstations hebben twee aansluitingen voor capacatieve ontladingsregeling van het elektrische slot (SE-, SE+).*

*Het elektrische slot wordt in de volgende gevallen bediend:*

- *Wanneer de knop van de entreehal wordt ingedrukt (PA-terminals).*
- *Wanneer het commando voor het vrijgeven van het meeloopdeurslot wordt ontvangen van een appartementstation volgens de configuratie van de parameter “Deurslot vrijgavetype” met betrekking tot de bedieningsmodus bedrijfsmodus “vrij” of “geheim”.*

*De activeringstijd van het elektrische slot is programmeerbaar via de parameter “Tijd voor vrijgave deurvergrendeling voor voetgangers”.*

## **CARATTERISTICHE TECNICHE / TECHNICAL SPECIFICATIONS / CARACTÉRISTIQUES TECHNIQUES CARACTERÍSTICAS TÉCNICAS / TECHNISCHE DATEN / TECHNISCHE KENMERKEN**

Tensione di alimentazione (LINE) / Power voltage (LINE) / Tension d'alimentation (LINE) / Tensión de alimentación (LINE) /

Versorgungsspannung (LINE) / Voedingsspanning (LINE): ..... **36 - 48 V**==

Assorbimento a riposo / Stand-by consumption / Absorption au repos / Absorción en reposo /

Aufnahme Ruhezustand / Absorptie in rust: ..... **max 25 mA @ 48 V**==

Assorbimento max / Max. consumption / Absorption maximale / Absorción máx. / Max. Stromaufnahme / Absorptie max: ..... **max 250 mA @ 48 V**==

Temperatura di funzionamento / Working temperature range / Température de fonctionnement / Temperatura de funcionamiento /

Gebruikstemperatuur / Bedrijfstemperatuur: ..... **-10 °C ÷ + 50 °C**

Grado di protezione degli involucri / Degree of protection of casings / Degré de protection des boîtiers /

Grado de protección de las cubiertas / Übereinstimmung mit den gesetzlichen Bestimmungen / Beschermingsgraad behuizing: ..... **IP65**

Grado di protezione contro impatti meccanici / Degree of protection from mechanical shocks / Degré de protection contre les chocs mécaniques /

Grado de protección contra impactos mecánicos / Schutzgrad gegen mechanische Stöße / Beschermingsgraad tegen mechanische impact: ..... **IK07**

Umidità / Humidity / Humidité / Humedad / Luftfeuchtigkeit / Vochtigheid: ..... **95%UR a 30°**

Peso / Weight / Poids / Peso / Gewicht / Gewicht: ..... **695 g**

Dimensioni (LxAxP) / Dimensions (LxDxH) / Dimensions (LxHxP) / Dimensiones (AxHxP) /

Abmessungen (LxBxT) / Afmetingen (BxHxD): ..... **99 x 200 x 34,5 mm**



I cavi impiegati devono rispondere alla norma IEC 60332-1-2 se di sezione 0,5 mm<sup>2</sup> o superiore, oppure alla norma IEC 60332-2-2 se di sezione inferiore a 0,5 mm<sup>2</sup>.

*Wires with cross-section area of 0.5 mm<sup>2</sup> or larger must comply with IEC 60332-1-2; wires with cross section area smaller than 0.5 mm<sup>2</sup> must comply with IEC 60332-2-2.*

Les câbles utilisés doivent satisfaire la norme IEC 60332-1-2 si la section mesure au moins 0,5 mm<sup>2</sup> ou la norme IEC 60332-2-2 si la section mesure moins de 0,5 mm<sup>2</sup>.

*Los cables utilizados deben responder a la norma IEC 60332-1-2 si tienen una sección de 0,5 mm<sup>2</sup> o superior, o a la norma IEC 60332-2-2 si la sección es inferior a 0,5 mm<sup>2</sup>.*

Die verwendeten Kabel müssen bei einem Querschnitt von 0,5 mm<sup>2</sup> oder mehr der Norm IEC 60332-1-2 entsprechen bzw. der Norm IEC 60332-2-2 bei einem Querschnitt von unter 0,5 mm<sup>2</sup>.

*De kabels moeten voldoen aan de norm NEN-EN-IEC 60332-1-2 als de doorsnede 0,5 mm<sup>2</sup> of groter is, of aan de norm NEN-EN-IEC 60332-2-2 als de doorsnede minder bedraagt dan 0,5 mm<sup>2</sup>.*



## ITALIANO

### DIRETTIVA 2012/19/UE DEL PARLAMENTO EUROPEO E DEL CONSIGLIO del 4 luglio 2012 sui rifiuti di apparecchiature elettriche ed elettroniche (RAEE)



Il simbolo del cassonetto barrato riportato sull'apparecchiatura o sulla sua confezione indica che il prodotto alla fine della propria vita utile deve essere raccolto separatamente dagli altri rifiuti.

L'utente dovrà, pertanto, conferire l'apparecchiatura giunta a fine vita agli idonei centri comunali di raccolta differenziata dei rifiuti elettrotecnici ed elettronici.

In alternativa alla gestione autonoma è possibile consegnare l'apparecchiatura che si desidera smaltire al rivenditore, al momento dell'acquisto di una nuova apparecchiatura di tipo equivalente.

Presso i rivenditori di prodotti elettronici con superficie di vendita di almeno 400 m<sup>2</sup> è inoltre possibile consegnare gratuitamente, senza obbligo di acquisto, i prodotti elettronici da smaltire con dimensione massima inferiore a 25 cm.

L'adeguata raccolta differenziata per l'avvio successivo dell'apparecchiatura dismessa al riciclaggio, al trattamento e allo smaltimento ambientalmente compatibile contribuisce ad evitare possibili effetti negativi sull'ambiente e sulla salute e favorisce il reimpiego e/o riciclo dei materiali di cui è composta l'apparecchiatura.

## ENGLISH

### DIRECTIVE 2012/19/EU OF THE EUROPEAN PARLIAMENT AND OF THE COUNCIL of 4 July 2012 on waste electrical and electronic equipment (WEEE)



The symbol of the crossed-out wheeled bin on the product or on its packaging indicates that this product must not be disposed of with your other household waste.

Instead, it is your responsibility to dispose of your waste equipment by handing it over to a designated collection point for the recycling of waste electrical and electronic equipment.

The separate collection and recycling of your waste equipment at the time of disposal will help to conserve natural resources and ensure that it is recycled in a manner that protects human health and the environment.

For more information about where you can drop off your waste equipment for recycling, please contact your local city office, your household waste disposal service or the shop where you purchased the product.

## FRANÇAIS

### DIRECTIVE EUROPEENNE 2012/19/UE du 4 juillet 2012 relatif aux déchets d'équipements électriques et électroniques (DEEE)



Le symbole de la poubelle sur roues barrée d'une croix présent sur le produit ou sur son emballage indique que ce produit ne doit pas être éliminé avec vos autres déchets ménagers.

Au lieu de cela, il est de votre responsabilité de vous débarrasser de vos équipements usagés en les remettant à un point de collecte spécialisé pour le recyclage des déchets des équipements électriques et électroniques (DEEE).

La collecte et le recyclage séparés de vos équipements usagés au moment de leur mise au rebut aidera à conserver les ressources naturelles et à assurer qu'elles sont recyclées d'une manière qui protège la santé humaine et l'environnement.

Pour plus d'informations sur les lieux de collecte où vous pouvez déposer vos équipements usagés pour le recyclage, veuillez contacter votre revendeur, votre service local d'élimination des ordures ménagères.

## ESPAÑOL

### DIRETTIVA 2012/19/UE DEL PARLAMENTO EUROPEO Y DEL CONSEJO del 4 de julio de 2012 sobre residuos de aparatos eléctricos y electrónicos (RAEE)



El símbolo del contenedor de basura tachado con un aspa en el producto, o en su embalaje, indica que dicho producto no debe desecharse junto con los otros residuos domésticos.

Por el contrario, es responsabilidad del usuario desechar el equipo entregándolo a un punto de recogida designado para el reciclaje de residuos de equipos eléctricos y electrónicos.

La recogida separada y el reciclaje de estos residuos en el momento de su eliminación ayudarán a conservar los recursos naturales y garantizarán que se reciclen de manera adecuada para proteger la salud y el medio ambiente.

Si desea información adicional sobre los lugares donde puede dejar estos residuos para su reciclado, consulte con las autoridades locales, con sus servicios de recogida de residuos o material reciclable o con la tienda donde adquirió el producto.

## DEUTSCH

### RICHTLINIE 2012/19/EU DES EUROPÄISCHEN PARLAMENTS UND DES RATES VOM 4. Juli 2012 über Elektro- und Elektronik-Altgeräte (WEEE)



Das Symbol der durchgestrichenen Abfalltonne auf dem Produkt oder dessen Verpackung gibt an, dass das Produkt nicht zusammen mit dem Hausmüll entsorgt werden darf.

Es liegt daher in Ihrer Verantwortung, Ihre Altgeräte zu entsorgen, indem Sie diese bei einer geeigneten Sammelstelle für das Recycling für Elektro- und Elektronik-Altgeräte abgeben.

Die getrennte Sammlung und das Recycling Ihrer Altgeräte bei der Entsorgung tragen zur Erhaltung natürlicher Ressourcen bei und garantieren, dass diese auf gesundheits- und umweltverträgliche Weise recycelt werden.

Weitere Informationen dazu, wo Sie Ihre Altgeräte zum Recycling abgeben können, erhalten Sie bei Ihrer Gemeindeverwaltung, Ihrem Hausmüll-Entsorgungsdienst oder bei dem Händler, bei dem Sie das Produkt gekauft haben.

# NEDERLANDS

## RICHTLIJN 2012/19/EU VAN HET EUROPEES PARLEMENT EN DE RAAD van 4 juli 2012 betreffende afgedankte elektrische en elektronische apparatuur (AEEA)



Het symbool van een doorgekruiste verrijdbare afvalbak op het product of op de verpakking ervan betekent dat dit product niet samen met ander stedelijk afval mag worden verwijderd.

Het is uw taak om het afval van dit materiaal naar een erkend afvalinzamelpunt te brengen voor het recyclen van afgedankte elektrische en elektronische apparatuur.

Door dit materiaal te sorteren en te recyclen wanneer u het afdankt, draagt u bij tot het behoud van de natuurlijke hulpbronnen en garandeert u dat het gerecycled wordt op een manier die de gezondheid en het milieu beschermt.

Voor meer informatie over waar u het afval van dit materiaal kunt overhandigen voor recycling neemt u contact op met het stadsbestuur, de plaatselijke afvaldienst of de winkel waar u het product heeft gekocht.

DS1083-187A

URMET S.p.A.  
10154 TORINO (ITALY)  
VIA BOLOGNA 188/C  
Telef. +39 011.24.00.000 (RIC. AUT.)  
Fax +39 011.24.00.300 - 323

**urmet**

LBT21459

Area tecnica  
servizio clienti +39 011.1962.0029  
<http://www.urmet.com>  
e-mail: [info@urmet.com](mailto:info@urmet.com)

MADE IN CHINA