

# KORTE HANDLEIDING

Installatie en inbedrijfstelling



Wifi  
deurstation

# vidoora

---

## Inhoud

Productdetails	4
Technische gegevens	6
Montage en configuratie voorbereiden	7
Registreren en aanmelden	9
Apparaatconfiguratie in de app CallMe	10
Oproepen in de app CallMe	14
Barrièrevrije communicatie m.b.t. installatiestatus	15

---

## Introductie

Graag deze korte handleiding voor de installatie en inbedrijfstelling zorgvuldig doorlezen. Informeer uzelf voor elke wijziging aan het deurstation in de betreffende paragrafen van de korte handleiding.



Plak hier de sticker met de QR-code voor de configuratie (op de Vidoora-behuizing).



---

## Levering controleren

- Graag eerst de verpakking en de verpakkingsinhoud op zichtbare schade controleren.
- Bij zichtbare beschadigingen aan de verpakking, deze graag voor het openen documenteren.
- Verpakking graag voorzichtig openen, zodat deze indien nodig kan worden gebruikt voor retourzending.
- Als er onderdelen ontbreken of beschadigt zijn, nem a.u.b. onmiddellijk contact op met de dealer.
- Belangrijk: probeer niet het apparaat in gebruik te nemen, als onderdelen ontbreken of zijn beschadigd.
- Is een retourzending naar de speciaalzaak noodzakelijk (omdat onderdelen ontbreken of zijn beschadigd), graag de originele verpakking gebruiken.

---

## Leveromvang

- Wifi-deurstation VIDOORA
- Installatiemateriaal
- Korte handleiding

## Productdetails

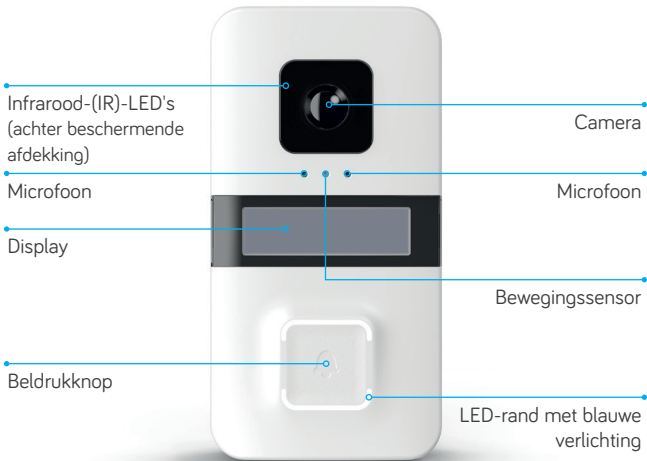

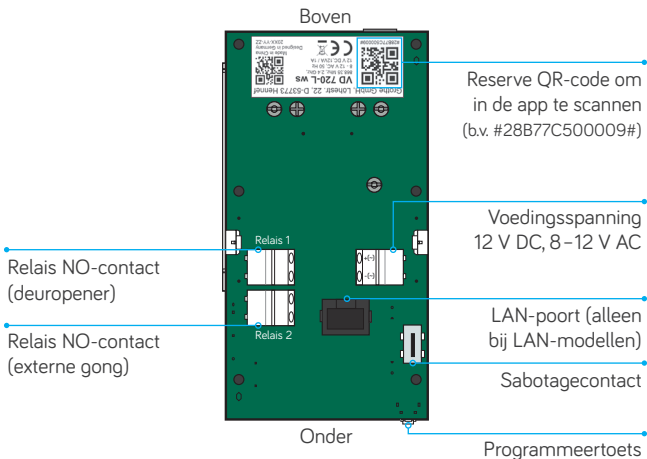
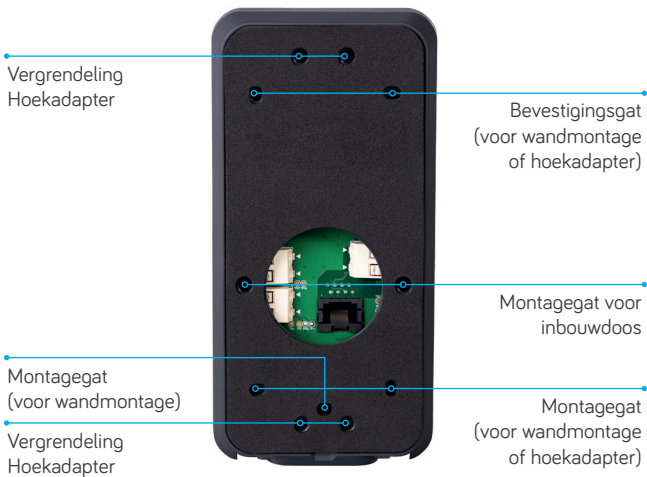

## Technische gegevens

Resolutie van de camera	HD 720p; 1280 x 720 pixels
Compressiestandaard	H.264
Kijkhoek van de camera	120° (H), 93° (V), 160° (D)
Grootte van display	128 x 32 pixels
Wifi-frequentie	2,4 GHz
Wifi-standaard	802.11 b/g/n
Zendfrequentie zender MISTRAL / CALIMA	868,35 MHz
Bereik van zender MISTRAL / CALIMA	150 m
Volume maximaal	80 dBA op 1 m
Aantal infrarood-LED's (IR-LED's)	6
Bereik IR-LED's	2 m
Schakelvermogen relais	12 V AC/DC, max. 2 A
Bedrijfstemperatuur	-20°C tot +50°C
Voedingsspanning	12 V DC of 8 - 12 V AC (50 Hz)
Beschermingsgraad	IP55 (IK07)
Gewicht	210 g
Afmetingen (b x h x d)	80 x 156 x 35 mm

# Montage en configuratie voorbereiden

## Positioneren

Positie kiezen waarbij de camera het gezicht van alle bezoekers goed met de camera kan registreren. Hierbij rekening houden met de kijkhoek van de geïntegreerde camera.

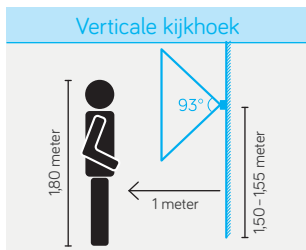
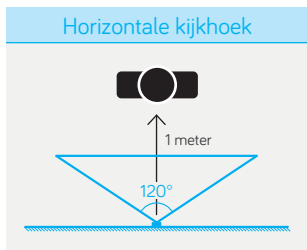

Aanbevolen montagehoogte (onderkant deurstation, gemeten vanaf de vloer): 1,50-1,55 meter.

## Monteren

De behuizing openen door de schroeven aan de onderkant te verwijderen en de behuizing voorzichtig open te klappen. Het onderste deel van het front eerst openklappen.

1. Het onderste gedeelte van de behuizing van het deurstation VIDOORA met het meegeleverde installatiemateriaal op een vlakke wand monteren.
2. Voor montage op een inbouwdoos, de voorgestane bevestigingsgaten in de afdekking aan de achterkant met een geschikt gereedschap uitbreken.

## Installeren

1. In spanningsloze toestand de aders voor de elektrische voeding aansluiten.

Aansluiting bovenste klem	~ (+)
Aansluiting onderste klem	~ (-)
Spanningsbereik gelijkspanning	12 V DC
Spanningsbereik wisselspanning	8-12 V AC (50 Hz)

2. De voedingspanning inschakelen via het voorgeschakelde zekeringselement.



Bij de eerste keer inschakelen is de VIDOORA al in de configuratiemodus (na ca. 30 seconden knippert de blauwe LED-rand van de beldrukknop, op het display wordt "Configuratie" weergegeven).

**Attentie:** Druk tijdens het opstarten van het deurstation niet op de belknop!

---

## Registreren en aanmelden

1. De app CallMe van Urmet in de Apple Store (iOS) of Play Store (Android) downloaden en in de app CallMe een nieuwe gebruikersaccount aanmaken.
2. Een paswoord aanmaken volgens de volgende regels:
  - Minimaal 6 tekens
  - Minimaal 1 hoofdletter
  - Minimaal 1 kleine letter
  - Minimaal 1 cijfer
  - Minimaal 1 speciaal teken
  - De naam van de gebruiker mag niet bevat zijn
3. De gebruikersaccount activeren via de validatielink in de toegezonden e-mail. Als u geen e-mail hierover heeft ontvangen, controleer dan uw spam-map.
4. De app openen en met de nieuw aangemaakte gebruikers account of met een bestaand gebruikers account aanmelden. De volgende toestemmingen voor de app geven:
  - Toegang tot foto's, multimediabestanden en bestanden op het apparaat
  - Audio opnemen
  - Foto's maken en video's opnemen
  - Telefoongesprekken voeren en beheren

# Apparaatconfiguratie in de app CallMe



De gebruikersaccount van de eindgebruiker altijd bij het configureren al gebruiken! Is het deurstation klaar voor gebruik, stuurt het alle oproepen door naar de gebruikersaccount die is gebruikt voor het configureren.

## Configuratie starten

1. Controleer of de rand van de beldrukknop blauw knippert en op het display van het deurstation het woord "Configuratie" wordt weergegeven.
2. Op de startpagina van de app het schakelvlak "Instellingen" kiezen en daarna naar het menupunt "Installatie en onderhoud" gaan. Voor Android, nog steeds "Apparaat configuratie".
3. De optie "7540X" kiezen.
4. Voor het scannen van de QR-code van het deurstation het schakelvlak "Scannen" aantikken (de camera opent met een scanvenster). De QR-code op het deurstation inscannen (of van pagina 2 van deze beknopte handleiding).
5. Controleer of de rand van de beldrukknop blauw knippert en op het display het woord "Configuratie" wordt weergegeven. Daarna "Verder" aantikken.

**OPMERKING:** Voor een gedetailleerde beschrijving van de individuele stappen de installatie- en bedieningshandleiding doorlezen.



## Verbinden

1. Smartphone en deurstation via wifi verbinden. Hiervoor de app verlaten (de app niet afsluiten) en het menu van de wifi-instellingen van de smartphone oproepen. De hotspot van het deurstation (aanduiding: call\_CFW\_xxxx) kiezen. Het paswoord invoeren als dit wordt gevraagd.

**PASWOORD:** Twee keer de laatste vier tekens van de aanduiding van het deurstation met "-" hiertussen als scheidingsteken. Voorbeeld: "1234-1234"

2. Zijn wifi-hotspot en smartphone verbonden, weer naar de app "CallMe" gaan en "Verder" aantikken.

## Configureren

1. De naam voor het deurstation invoeren die in de app bij binnenkomende oproepen moet worden weergegeven.
2. Verbindingstype "Draadloos (voorgedefinieerd)" tussen deurstation en router kiezen.
3. Optioneel: Tijden voor automatische deactivering van de wifi-verbinding vastleggen, bijv. tijdens de nachtelijke uren.
4. De IP-adressering "Standaard" vastleggen.
5. De videokwaliteit voor de weergave van het videobeeld in de app vastleggen. Graag hier een waarde selecteren, die past bij de databundel en internetverbinding.

## 6. Relevante deurstationparameters vastleggen

Naambordje	Naam van het deurstation dat op het display verschijnt (Twee regels, max. 14 tekens per regel)
Luidspreker	Volume van de luidspreker in het deurstation
DDA-functie	Weergave en spraak voor de installatiestatus (barrièrevrije communicatie)
CIP-functie	Bij het aanbellen klinkt bij het deurstation een alfa-toon, de bezoeker krijgt zo een bevestiging dat is aangebeld.

## 7. Extra relaisfuncties (bij het drukken op de beldrukknop)

Draadloos deuropener-relais	Het draadloos deuropener-relais van Grothe (optioneel in te bouwen) wordt aangestuurd als na het aannemen van de oproep in de app op "Deur openen" wordt gedrukt.
Deurrelais tijd	Tijd voor de aansturing van de deuropener
Tweede relais	Bij het drukken op de beldrukknop activeert het deurstation gelijktijdig met de oproep op de smartphone het tweede relais, bijv. voor een elektromechanische gong

8. Voor overdracht van alle ingestelde parameters naar het deurstation, de instellingen met "Opslaan" en het volgende venster "Verder" afsluiten.
9. Na overdracht van de gegevens volgt een herstart, daarna maakt de VIDOORA verbinding met het ingestelde netwerk. Het deurstation is startklaar voor gebruik met de app CallMe, zodra de ingevoerde naam op het display van het deurstation verschijnt.

## Voorwaarden voor het ontvangen van oproepen in de app CallMe

- De ontvangst van berichten voor de app CallMe op de smartphone is geactiveerd (instelbaar in de app).
- De app is geopend.
- De app is altijd actief op de achtergrond (hiervoor alle apps deactiveren die het batterijgebruik of energiebesparing van de smartphone optimaliseren of apps in de rusttoestand brengen).
- Een internetverbinding met een goede kwaliteit.
- Er zijn geen antivirusprogramma's actief op de smartphone of er is een uitzondering vastgelegd voor de app CallMe.
- Bij de smartphone is er geen sprake van blokkering van de VoIP-streams door de provider.

# Oproepen in de app CallMe

Voor informatie over andere functies van de app CallMe en gedetailleerde instructies voor de installatiestappen, zie de installatie- en bedieningshandleiding.



## Ontvangen oproep

Oproep aannemen

Beeld weergeven

Oproep afwijzen

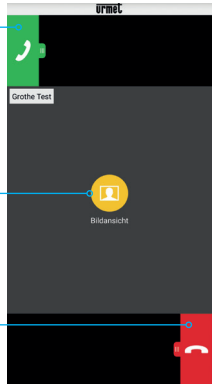

## Aangenomen oproep

Beller dempen (mute)

Deur openen

Signaalkwaliteit wifi

Bluetooth

Gesprek beëindigen

Luidspreker

Deur openen



## Barrièrevrije communicatie m.b.t. installatiestatus

Informatie m.b.t. de installatiestatus voor slechthorenden en mensen met een visuele beperking:

- Goed hoorbare en verstaanbare spraakweergave
- Goed herkenbare symbolen op het display

	Belprocedure actief	Vraag om te spreken	Deur is geopend
Weergave op het display			
Spraakweergave	"De oproep wordt verwerkt"		"De deur is open"

**GOED OM TE WETEN:** Het deurstation VIDOORA voldoet aan de eisen voor barrièrevrije communicatie-installaties volgens DIN 18040-1.



De fabrikant is op geen enkele wijze aansprakelijk voor schade die door een ondeskundig gebruik van de in deze gebruikshandleiding beschreven apparaten ontstaan. Verder behoudt de fabrikant zich het recht voor de inhoud van deze handleiding zonder voorafgaande mededeling te wijzigen.

De in deze bedieningshandleiding opgenomen uitvoeringen zijn zorgvuldig uitgewerkt en gecontroleerd. Desondanks accepteert de fabrikant geen enkele verantwoordelijkheid voor het gebruik hiervan. Hetzelfde geldt voor personen of bedrijven, die hebben geholpen bij het opstellen van deze handleiding.

VIDOORA is een productmerk van Grothe GmbH.

## Grothe GmbH

Gebouwtechniek uit één hand – van A tot Z  
voor alarmering en toegang

Grothe GmbH

Löhestraße 22

D-53773 Hennef

Telefoon: +49 (0)2242 8890-0

Fax: +49 (0)2242 8890-36

[info@grothe.de](mailto:info@grothe.de)

[www.grothe.de](http://www.grothe.de)

[www.vidoorra.de](http://www.vidoorra.de)

### Service-hotline

Telefoon: +49 (0)2242 8890-56

Fax: +49 (0)2242 8890-37

[service@grothe.de](mailto:service@grothe.de)

[www.grothe.de](http://www.grothe.de)