



## **WLAN deurstation VIDOORA**

**Itemnummer 7540x**

**Installatie- en bedieningsvoorschriften**

## Inhoud

1	Inleiding.....	3
	Omvang van de levering .....	3
	Controleer de levering .....	3
2	Descriptie van de onderdelen .....	4
3	Montage.....	8
	3.1 Wandmontage .....	8
	3.2 Montage op inbouwdoos.....	9
4	Configuratie.....	11
	4.1 Registreer of maak een gebruikersaccount aan op sip.urmet.com .....	11
	4.2 Configuratie in de CallMe-app .....	14
5	CallMe .....	19
	5.1 Invoer oproep .....	20
	5.2 Gesprek voeren.....	21
	5.3 Camerabeelden weergeven .....	22
	5.4 Gemiste oproepen .....	23
	5.5 Alarm geschiedenis .....	24
	5.6 Intercomfunctie tussen smartphones.....	25
	5.7 Instellingen van de CallMe app.....	25
	5.8 Uitloggen uit de gebruikersaccount (Logout) .....	27
6	Technische gegevens .....	27

# 1 Inleiding

Dank u voor de aankoop van onze VIDOORA WLAN deurintercom. Wij verzoeken u deze handleiding vóór installatie en inbedrijfstelling aandachtig door te lezen. Raadpleeg ook de relevante hoofdstukken (zie inhoudsopgave / verklarende woordenlijst) voordat u veranderingen aan het toestel aanbrengt.

**Aangezien de software op elk ogenblik kan worden bijgewerkt, kan de inhoud van deze handleiding zonder voorafgaande kennisgeving worden gewijzigd.**

## Omvang van de levering

- WLAN deurstation VIDOORA
- Installatiemateriaal
- Snelle handleiding Installatie en bediening

## Controleer de levering

- Controleer de verpakking en de inhoud van de verpakking op zichtbare beschadigingen.
- Als er zichtbare schade aan de verpakking is, gelieve deze indien mogelijk te documenteren alvorens de verpakking te openen.
- Open de verpakking zorgvuldig, zodat u deze eventueel kunt gebruiken voor de retourzending.
- Indien onderdelen ontbreken of beschadigd zijn, neem dan onmiddellijk contact op met uw dealer.
- **BELANGRIJK:** Probeer het toestel niet te gebruiken als er onderdelen ontbreken of beschadigd zijn.
- Als u het toestel moet terugsturen naar de vakhandelaar omdat er onderdelen ontbreken of beschadigd zijn, gebruik dan de originele verpakking.

## HINT:

Het VIDOORA-deurstation geeft geen persoonlijke gegevens door - noch aan derde landen, noch aan internationale organisaties. Als u een oproep hebt gemist, d.w.z. een deuroproep niet hebt beantwoord, worden in de CallMe-app alleen de datum en de tijd weergegeven in het menu "Gemiste oproepen".

## 2 Beschrijving van de onderdelen

### Zicht op de voorkant

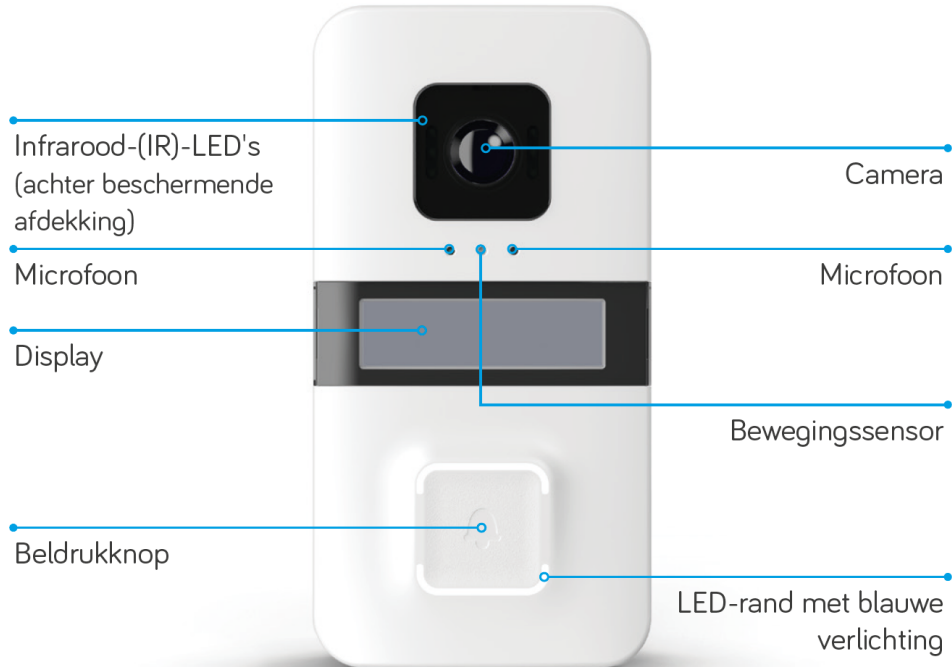

Afbeelding 1: Vooraanzicht

### Zicht op de achterkant

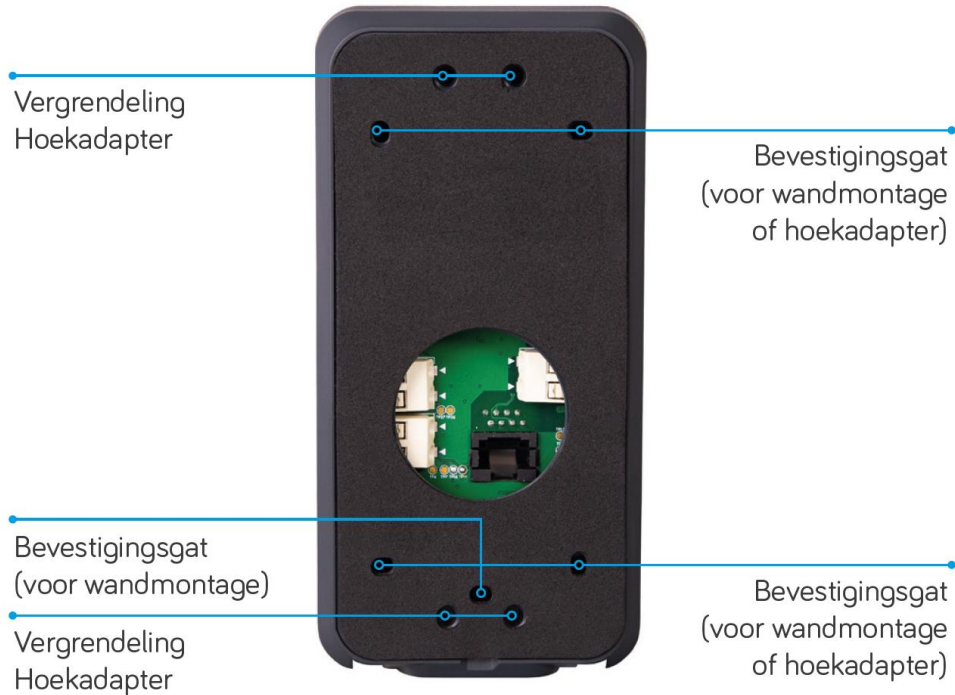

Afbeelding 2: Achteraanzicht

## Zicht op de onderzijde



Afbeelding 3: Onderaanzicht

## Bekijk de printplaat

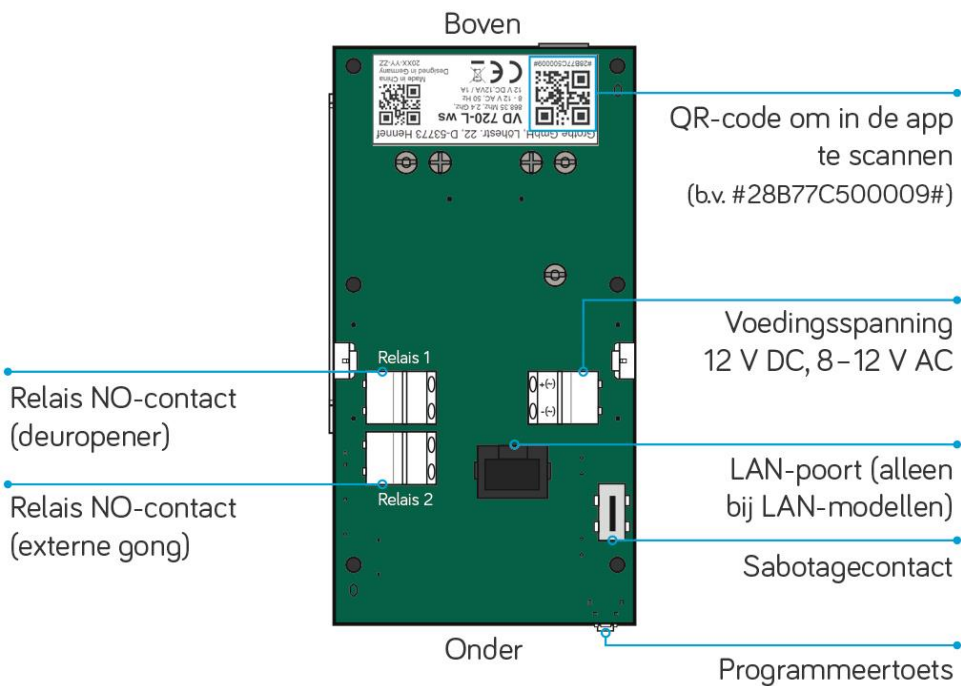

Afbeelding 4: Overzicht printplaat

## Elektrische aansluitingen (voeding / relais)

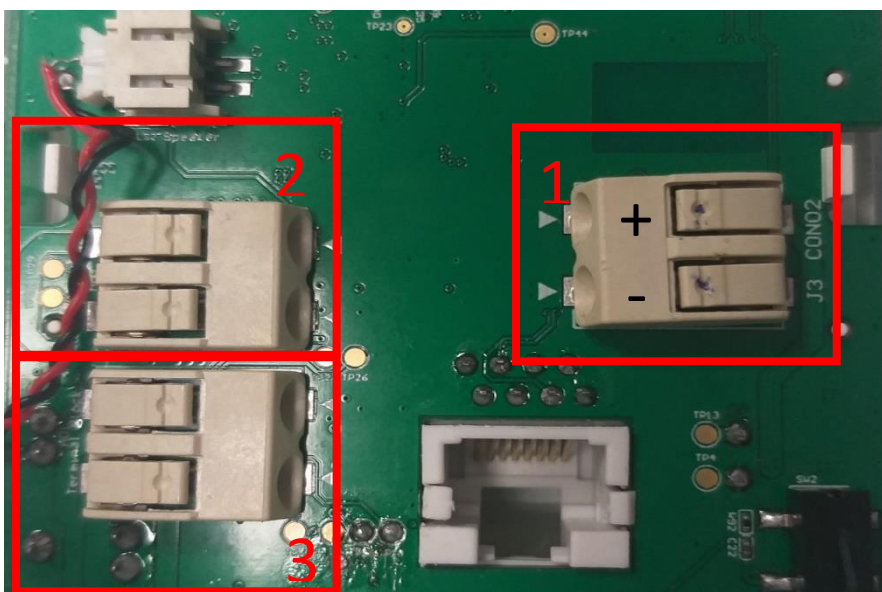

1. Stroomvoorziening 12 V DC of 8 - 12 V AC
2. Deur opener relais
3. Seconde relais voor het aansluiten van een elektromechanische gong

Afbeelding 5: Elektrische aansluitingen

## Sabotage contact

Er is een sabotagecontact op de printplaat van het VIDOORA-deurstation dat een alarmmelding als pushbericht naar de CallMe App stuurt zodra er een manipulatiepoging op de VIDOORA wordt gedaan. De alarmberichten kunnen worden opgeroepen in de alarmgeschiedenis van de CallMe-app.

Alarm log	
22 apr.	
07:43	Grothe neu links
21 apr.	
14:40	Grothe neu links

Afbeelding 6: Alarm geschiedenis

## SD-kaart

- De SD-kaartsleuf bevindt zich aan de bovenrand van het deurstation op de printplaat aan de achterzijde.
- De micro SD kaart is geformatteerd in low-level format
- De micro SD kaart bevat de firmware van het VIDOORA WLAN deurstation.

**BELANGRIJK:** Verwijder de micro SD kaart niet!

## Functies van de programmeer(reset)-toets

- Statuswijzigingen worden gemaakt via de programmeertoets.
- Wanneer het deurstation voor de eerste keer wordt gestart, wordt automatisch de programmeermodus gestart.
- Wanneer u het deurstation anders wilt configureren, resetten of opnieuw opstarten, moet u op de programmeertoets drukken.



Afbeelding 7: Knop voor positieprogramming

Gewenste verandering	Programmeerknop Actie
Terugzetten naar fabrieksinstellingen	Druk 8 keer.
Configureer	Druk 8 keer.
Programmeermodus inschakelen	Werk 4 keer
Opnieuw opstarten zonder verlies van instellingen	Ingedrukt houden gedurende meer dan 10 seconden

## Goed om te weten:

**U kunt de programmeertoets op elk moment bedienen zonder het deurstation te openen.**

Om dit te doen, draait u de linker schroef los en duwt u eenvoudig een draad met een diameter van ongeveer 2 millimeter (b.v. een gebogen paperclip) door de opening op de programmeertoets.

## Camerastandpunt

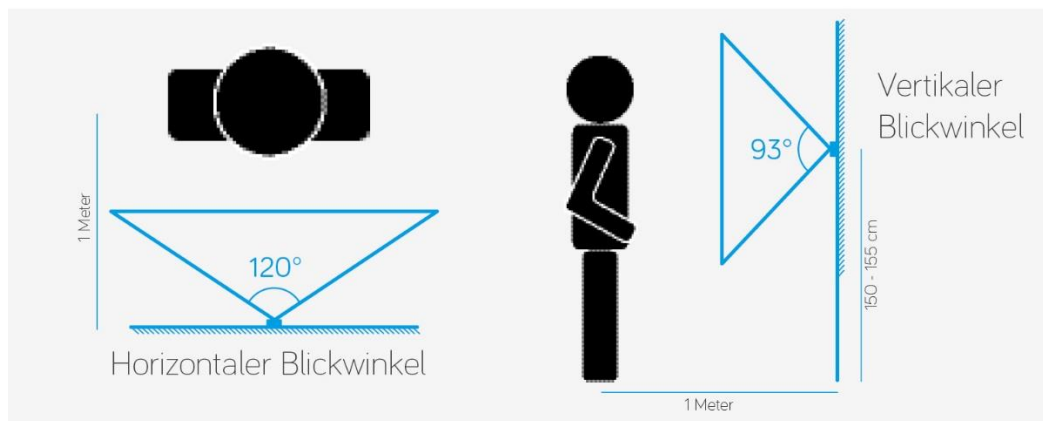

Afbeelding 8: Kijkhoek van de camera

## Toegankelijke communicatie over de status van het systeem

Het VIDOORA deurstation biedt functies die een grote steun zijn in het dagelijks leven, vooral voor mensen met gehoor- of gezichtsbeperkingen. Het deurstation informeert de gebruiker over de status van het systeem

1. via een goed hoorbare en verstaanbare stem output
2. door gemakkelijk herkenbare symbolen op het display.

	Belprocedure actief	Vraag om te spreken	Deur is geopend
Weergave op het display			
Spraakweergave	"De oproep wordt verwerkt"		"De deur is open"

### LET OP:

Het VIDOORA-deurstation voldoet aan de eisen voor barrière vrije communicatiesystemen volgens DIN 18040-1.

Afbeelding 9: Apparaatstatus

## Koppeling GROTHE radiogesprek

Op het VIDOORA deurstation kan een GROTHE draadloze gongsignaal (b.v. CALIMA of MISTRAL) worden aangesloten. Wanneer de belknop wordt ingedrukt, stuurt het deurstation de oproep naar de smartphone en een zendsignaal naar de gekoppelde gong.

Instructies voor het koppelen van de draadloze chime en VIDOORA vindt u in de installatie- en bedieningshandleiding van de betreffende draadloze chime. VIDOORA wordt gebruikt als een belknop in het proces.

Er is geen verdere instelling nodig op het VIDOORA deurstation.

Een draadloze gong inleren (LEARN-functie): Zet de Grothe draadloze gong in de leermodus en druk op de belknop op de eerder geprogrammeerde VIDOORA.

## 3 Montage

Het VIDOORA deurstation kan op twee manieren aan de huiswand worden gemonteerd. Kies de montage methode die bij u past en volg de instructies in het desbetreffende subhoofdstuk.

### 3.1 Wandmontage

#### Open behuizing

- Draai de twee schroeven aan de onderzijde van de behuizing los. Bewaar de schroeven en het bovenstuk veilig tot u de onderdelen weer nodig hebt.



Afbeelding 10: Onderzijde behuizing

#### Wandmontage

De achterkant van de kast wordt rechtstreeks op de muur gemonteerd.

#### Montage op inbouwdoos

De achterzijde van de behuizing wordt geplaatst op een standaard inbouwdoos met een diameter van 60 mm.

- Vouw de onderkant voorzichtig open (zie de volgende illustratie, punt 1).
- Trek het bovenste deel van de behuizing voorzichtig naar boven (zie volgende afbeelding).

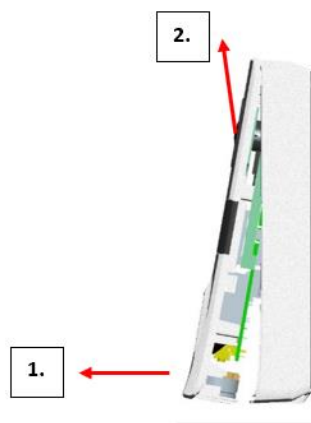

Afbeelding 11: Verwijderen van het bovenste deel van de behuizing

#### Beplaatsing en montage aan de muur

- Kies een plaats in het ingangsgedebiet met vrij zicht op de gewenste camerabeelden (zie ook illustraties van kijkhoeken).

**BELANGRIJK:** HET wandoppervlak moet vlak zijn.

- Bevestiging 150 tot 155 cm vanaf de vloer. (onderste rand van VIDOORA deurstation). Houd u zoveel mogelijk aan deze specificatie, zodat de kijkhoek van de camera optimaal wordt benut.
- Bevestig de achterkant aan de muur met de meegeleverde pluggen en schroeven.



Afbeelding 12: Bevestiging van het onderste deel

## Sluit de stroomvoorziening aan

Sluit het deurstation aan op de stroomvoorziening.

**BELANGRIJK:** Let op de aansluitingen en spanningsbereiken zoals aangegeven in de tabel.

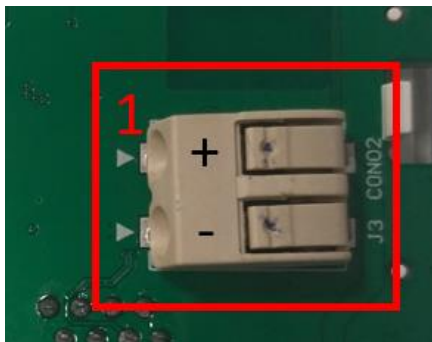

Aansluiting op de bovenste terminal	~ (+)
Aansluiting op de onderste terminal	~ (-)
Spanningsbereiken voor gelijkspanning	12 V DC
Spanningsbereiken voor wisselspanning	8 - 12 V AC, 50 Hz

Tabel 3: Stroomvoorziening

Afbeelding 13: Stroomvoorziening

## Configureer deurstation

Configureer het deurstation in de CallMe app.  
app (zie hoofdstuk 6).

## Controleer en pas de kijkhoek aan

Controleer of de geïntegreerde camera personen in de  
ingang correct detecteert.

**Goed om te weten:** Als het resultaat niet bevredigend  
is, kunt u het zichtveld wijzigen met behulp van de  
montagebeugels, die optioneel verkrijgbaar zijn.

**Last but not least:** Verwijder nu de beschermfolie. Dit is niet nodig voor dagelijks gebruik, omdat het oppervlak van  
het deurstation beschermd is tegen dagelijkse weersinvloeden.

## 3.2 Montage op inbouwdoos

### Open behuizing

- Draai de twee schroeven aan de onderzijde van de  
behuizing los.  
Bewaar de schroeven en het bovenstuk veilig tot u  
de onderdelen weer nodig hebt.



Afbeelding 14: Onderzijde behuizing

- Vouw de onderkant voorzichtig open (zie de  
volgende illustratie, punt 1).
- Trek het bovenste deel van de behuizing voorzichtig  
naar boven (zie volgende afbeelding).

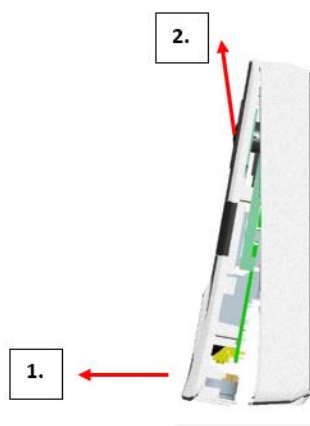

Afbeelding 15: Verwijderen van het bovenste deel van de behuizing

### Plaatsing en montage op de inbouwdoos

- Kies een plaats in het ingangsgebied met vrij zicht op de gewenste camerabeelden (zie ook illustraties Kijkhoek).  
**Belangrijk:** De muur moet vlak zijn.
- Bevestiging 150 tot 155 cm vanaf de vloer. (onderrand van het VIDOORA deurstation).  
Houd u zoveel mogelijk aan deze specificatie, zodat de kijkhoek van de camera optimaal wordt benut.
- Breek de voorgeboorde bevestigingsgaten in de achterklep uit met een geschikt gereedschap

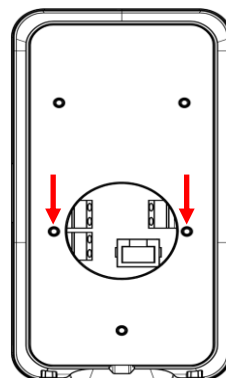

Afbeelding 16: Bevestigingsgaten inbouwdoos

- Monteer de achterkant met geschikte schroeven op de inbouwdoos.

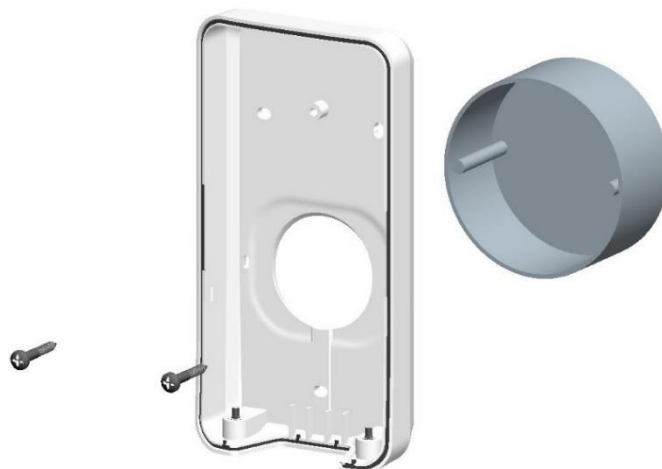

Afbeelding 17: Bevestiging onderste deel

### Sluit de stroomvoorziening aan

Sluit het deurstation aan op de stroomvoorziening.

**BELANGRIJK:** Let op de aansluitingen en spanningsbereiken zoals aangegeven in de tabel.

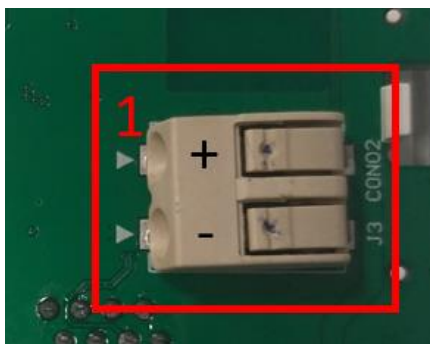

Afbeelding 18: Stroomvoorziening

Aansluiting op de bovenste terminal	~ (+)
Aansluiting op de onderste terminal	~ (-)
Spanningsbereiken voor gelijkspanning	12 V DC
Spanningsbereiken voor wisselspanning	8 - 12 V AC, 50 Hz

## Configureer deurstation

Configureer het deurstation in de CallMe app.  
app (zie hoofdstuk 4).

## Controleer en pas de gezichtshoek aan

Controleer of de geïntegreerde camera personen in de  
ingang correct detecteert.

**Goed om te weten:** Als het resultaat niet bevredigend  
is, kunt u het zichtveld veranderen met behulp van de  
montagebeugels, die optioneel verkrijgbaar zijn.

**Last but not least:** Verwijder nu de beschermfolie. Dit is niet nodig voor dagelijks gebruik, omdat het oppervlak van  
het deurstation beschermd is tegen dagelijkse weersinvloeden.

# 4 Configuratie

## 4.1 Registreer of maak een gebruikersaccount aan op sip.urmet.com

Om het VIDOORA-deurstation te configureren,  
downloadt u eerst de CallMe-app op uw smartphone.  
De app is gratis verkrijgbaar in de App Store (iOS) en  
de Google Play Store (Android).  
Alle volgende afbeeldingen zijn afkomstig uit de  
Android-versie, vergelijkbaar met de iOS-  
menunavigatie.

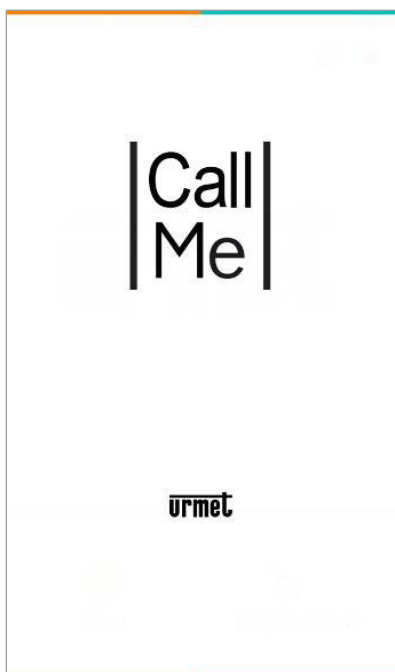

Afbeelding 19: Urmet CallMe App

Start de CallMe app en wacht tot de startpagina (zie  
afbeelding) verschijnt.

Meld u aan bij de CallMe-app met een bestaande  
account of maak een nieuwe gebruikersaccount aan.

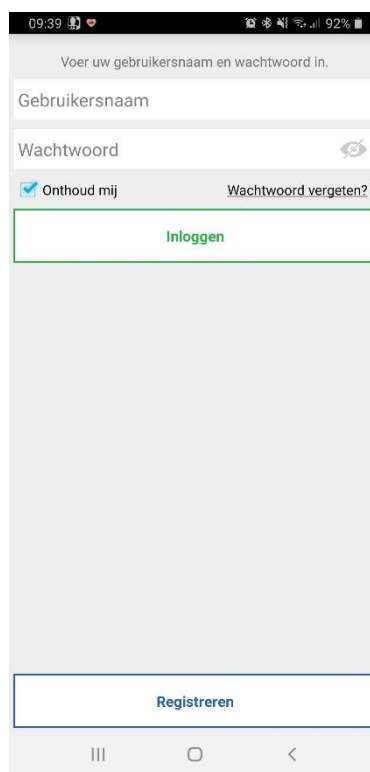

Afbeelding 20: Urmet CallMe App startpagina

## Een nieuw gebruikersaccount maken

Selecteer "**Registreren**" in het menu en het volgende venster verschijnt waarin u uw registratiegegevens kunt invoeren".

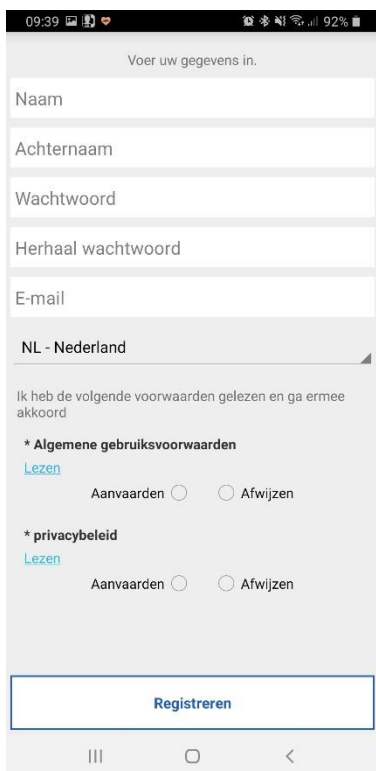

Afbeelding 21: Urmet CallMe App startpagina

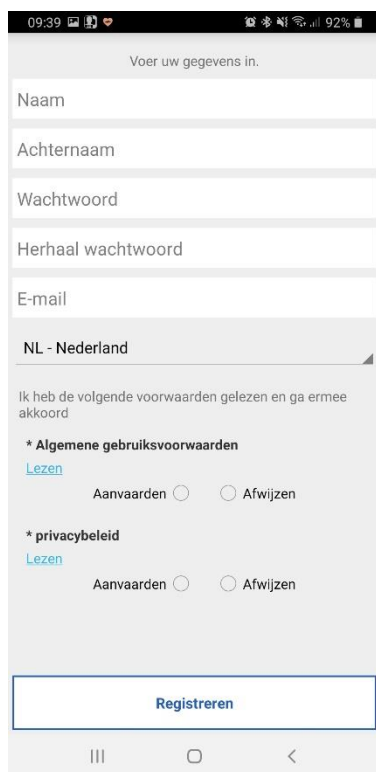

1. U bent een nieuwe gebruiker, voer hier uw persoonlijke gegevens inclusief uw e-mailadres in.
2. Voer het land in waarin u de CallMe-app gebruikt en bevestig het gebruik, evenals de voorschriften voor gegevensbescherming.

Afbeelding 22: Urmet CallMe App startpagina

### HINT:

- Een gebruikersaccount kan op maximaal vier smartphones worden geregistreerd.
- Uw gebruikersaccount kan op meerdere oproepdoorschakelapparaten worden geregistreerd.

## Wachtwoord voor nieuwe gebruikersaccount

Als u een nieuw gebruikersaccount aanmaakt voor de CallMe-app, let dan op de volgende specificaties bij het toewijzen van het wachtwoord:

- Ten minste 6 tekens
- ten minste 1 hoofdletter
- ten minste 1 kleine letter
- ten minste 1 nummer
- ten minste 1 speciaal teken
- De naam van de gebruiker mag niet worden vermeld.

Achteraf:

- vink de selectievakjes "**Algemene gebruiksvoorwaarden**" en "**Privacybeleid**" aan om uw bevestiging/toestemming te bevestigen.
- druk op "**Log in**".
- U ontvangt een e-mail op het door u opgegeven adres. Als u geen e-mail hebt ontvangen, controleer dan ook de spam-map in uw mailbox.
- Activeer de validatielink in de u toegezonden e-mail.
- Beëindig het proces met "End".
- Vanaf nu hebt u toegang tot de CallMe-app via uw gebruikersaccount.

## Toegang tot een bestaande gebruikersaccount

Als u al een gebruikersaccount hebt aangemaakt op sip.urmet.com (bijv. op een andere smartphone), kunt u deze registreren voor de app.

Voer uw inloggegevens in het startmenu in:

- Gebruikersnaam
- Wachtwoord

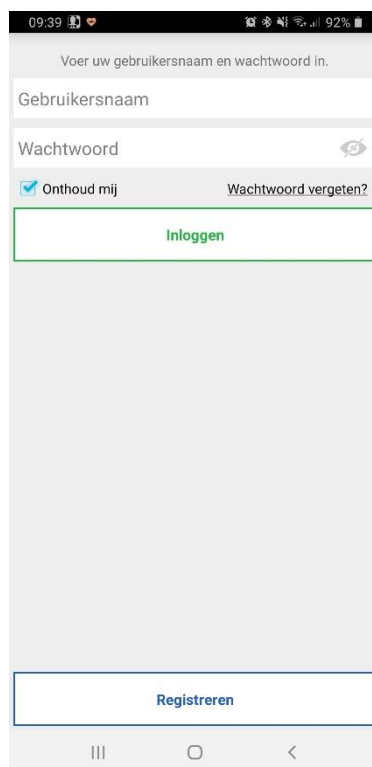

Afbeelding 23: Armet CallMe App startpagina

## Beheer gebruikersaccount

In dit menu kunt u de accountinstellingen controleren en uw wachtwoord wijzigen.

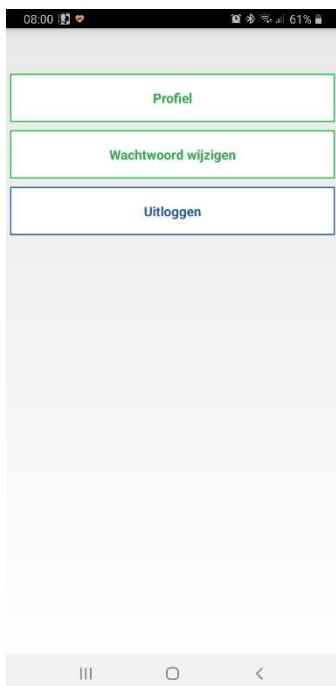

Afbeelding 24: Gebruikersinstellingen

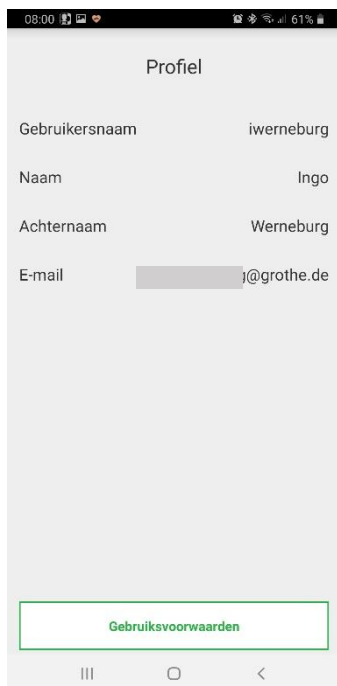

Afbeelding 25: Gebruikersprofiel

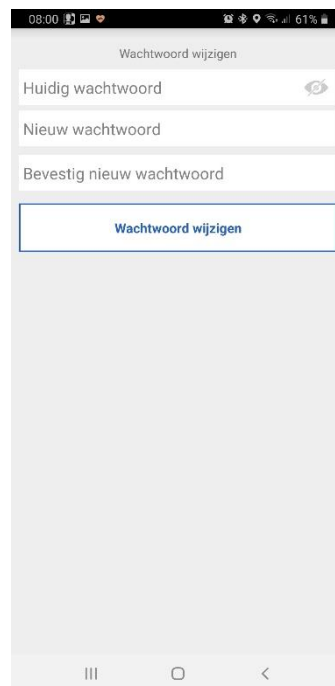

Figuur 26:

Afbeelding 26: Wachtwoord wijzigen

## 4.2 Configuratie in de CallMe-app

U moet geregistreerd zijn in de CallMe app om uw deurstation in de app te kunnen configureren. Lees hierover in hoofdstuk 4.1, hoe u een gebruikersaccount aanmaakt of inlogt in de CallMe app.

**Opgelet: ZORG ERVOOR** dat u reeds bij de configuratie de gebruikersaccount van de eindgebruiker gebruikt! Zodra het deurstation de instellingen heeft geaccepteerd, worden alle oproepen doorgeschakeld naar de gebruikersaccount die tijdens de configuratiefase is gebruikt.



Afbeelding 27: Startmenu CallMe vóór configuratie

Selecteer het menu-item "Instellingen".

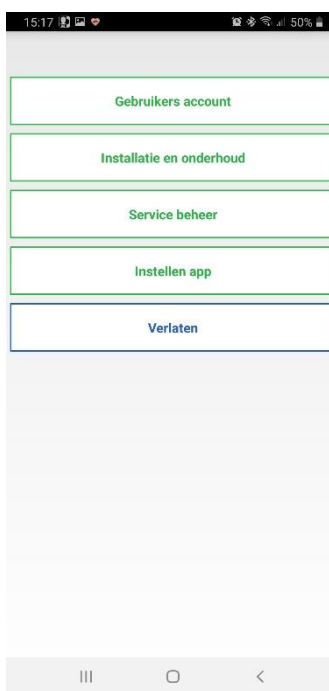

Afbeelding 28: Instellingen menu interface

Selecteer het item "Installatie en onderhoud" in het menu "Instellingen" om de configuratie van het VIDOORA deurstation te starten.  
**Opmerking:** Voor smartphones met het Android-besturingssysteem klikt u op de volgende pagina op het menupunt "Apparaat configuratie".

## Bij het deurstation

Schakel de stroomvoorziening van het deurstation in.

**ATTENTIE:** Wanneer het apparaat voor de eerste keer wordt ingeschakeld, bevindt het zich reeds in de configuratiemodus (na ongeveer 30 seconden begint de blauwe LED-rand van de bedrukknop te knipperen en ziet u "Configuratie" op het display).

**Wanneer het deurstation niet knippert en niet "Configuratie" weergeeft:** Druk 4 keer op de programmeertoets aan de onderzijde van het deurstation om de configuratiemodus te starten. De blauwe LED-rand van de beltoets knippert en u ziet "Configuratie" op het display.



### Start configuratie

Druk in het menu "Installatie en onderhoud" op de toets "**7540x**" (itemnummer VIDOORA) om de configuratie in de app te starten.

Figuur 29: Configuratie van de eenheid

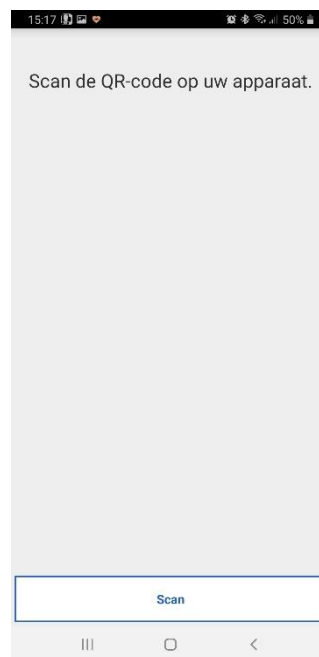

### QR-code scannen

Om de configuratie te starten, scan eerst de QR code op het deurstation. Druk hiervoor op de knop "Scan" in de Android-versie.

De camera van de smartphone is geactiveerd. Scan nu de QR code door de smartphone boven de QR code te houden zodat deze zichtbaar is in het camera gedeelte.

De smartphone scant nu de code van uw VIDOORA om het deurstation aan uw gebruikersaccount toe te wijzen.

Afbeelding 30: QR-code scannen

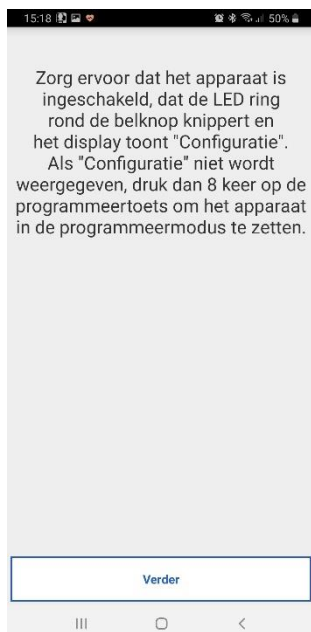

Na het controleren van de instructies, druk op de "**Verder**" knop.

Afbeelding 31: QR-code scannen

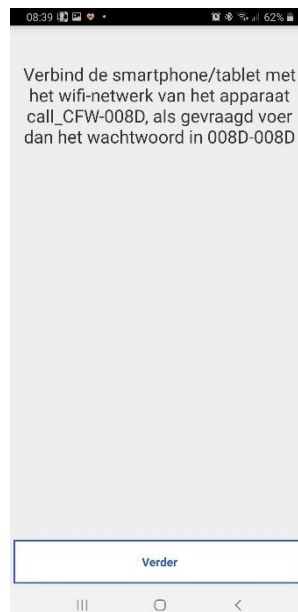

### Hotspot deurstation

1. Activeer de WLAN-verbinding op uw smartphone (als deze niet geactiveerd is).
2. Sluit de app af, maar zonder hem af te sluiten (Android - pijl naar links, iOS via homeknop).
3. VIDOORA creëert een WLAN hotspot "VIDOORA\_CFW-xxxx".
4. Verbind uw smartphone met de WLAN hotspot "VIDOORA\_CFW-xxxx".

Afbeelding 32: Voorbeeld verbinding met de VIDOORA

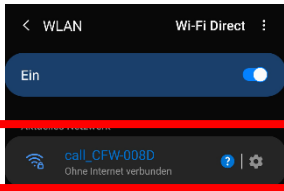

### WLAN wachtwoord

Voer het **WLAN-wachtwoord** in als daarom wordt gevraagd. Het wachtwoord bestaat uit de **laatste vier tekens van de WLAN-naam**, herhaald na het scheidingsteken "-".

**Voorbeeld** (zie figuur 33): 008D-008D

Ga terug naar de reeds geopende app als de verbinding is gelukt.

Afbeelding 33: Hotspot VIDOORA

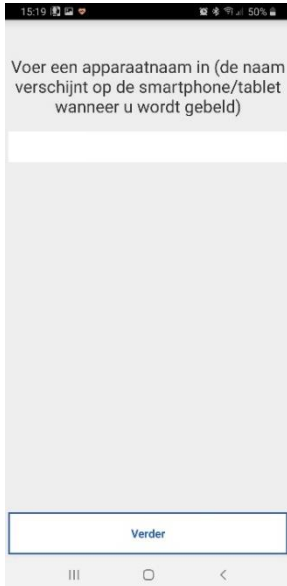

### Set namen

Stel nu de naam van het deurstation in die bij een inkomende oproep op de smartphone moet worden weergegeven.

Druk op "**Verder**".

Afbeelding 34: Naam deurstation

### Optie voor verbindingstype instellen

**Standaard:** Het apparaat is draadloos verbonden met de router.

**Kabel:** selectie wanneer het deurstation is aangesloten met een netwerkkabel.

**Draadloos:** Selecteer het WLAN-toegangspunt en voer het wachtwoord in.

**Geavanceerd (alleen in optie Draadloos):** Hier wijst u het WLAN-toegangspunt en de coderingsmethode handmatig toe.

Ga door met "**Verder**"



Afbeelding 35: Type aansluiting

## WLAN-tijdspannen definiëren

U kunt tot twee tijdsvensters instellen waarin de WLAN-verbinding automatisch wordt gedeactiveerd en weer geactiveerd, bijv. voor de nachtelijke uren.

Druk op "**Verder**".

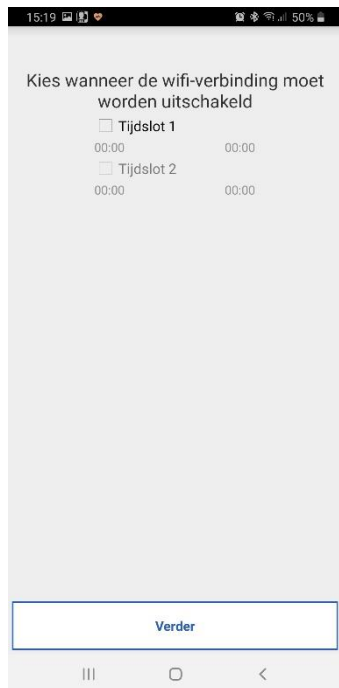

Afbeelding 36: Uitschakeltijden

## Instellen optie voor IP adressering

**Standaard:** het toestel krijgt zijn IP-adres via DHCP

**Geavanceerd:** U wijst het IP-adres handmatig toe.

Ga door met "**Verder**".

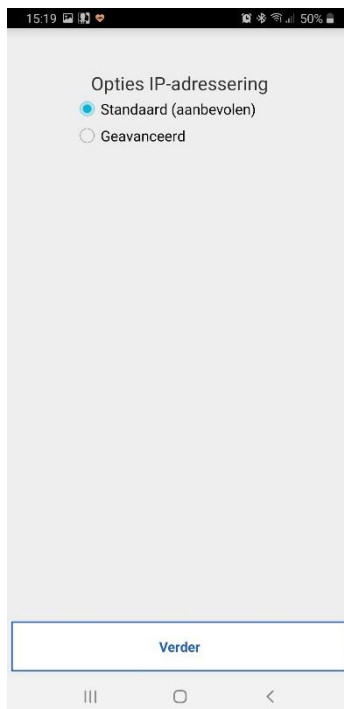

Afbeelding 37: IP-adres optie

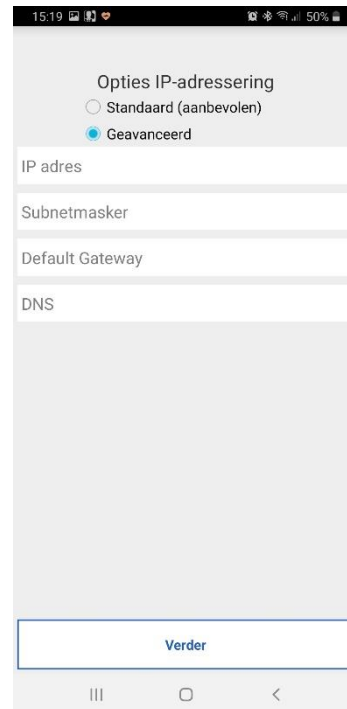

Afbeelding 38: IP-adres optie handleiding

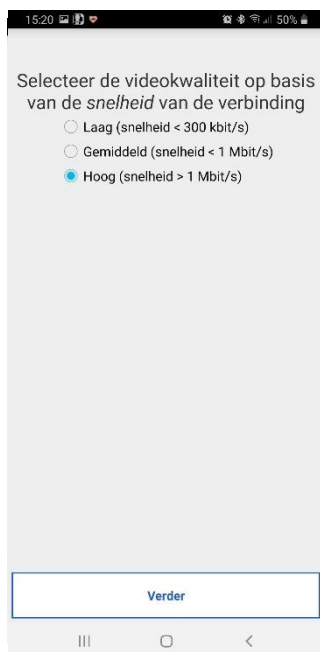

Afbeelding 39: Videokwaliteit

## Videokwaliteit instellen

Stel de videokwaliteit in voor de weergave van de video.

Kies hier een waarde die overeenkomt met uw interconnectie of uw datavolume.

Ga verder met "**Verder**".

## Stel relevante deurstationparameters in

U kunt verschillende extra parameters voor het VIDOORA deurstation instellen.

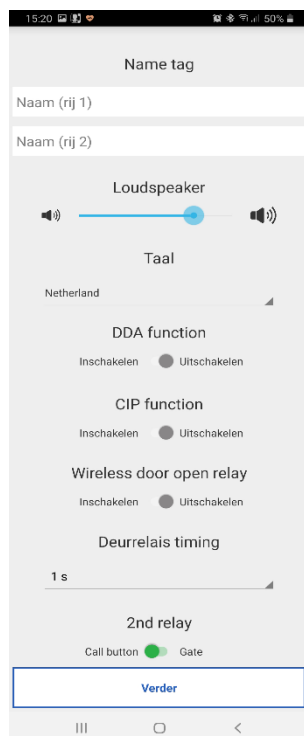

Naamkaartje	Naam die op het display verschijnt (Twee regels, max. 14 tekens per regel)
Luidspreker	Volume van de luidspreker in het deurstation
DDA-functie	Weergave en spraakuitvoer voor de systeemstatus (drempelloze communicatie)
CIP-functie	Bij het aanbellen klinkt een alfa-toon op het deurstation; de bezoeker krijgt zo de bevestiging dat de deuroproep is gedaan.
Radio deuropener relais	Het relais van de Grothe draadloze deuropener (als optie te installeren) wordt geactiveerd wanneer in de App na aanneming van de oproep op "Deur openen" wordt gedrukt.
Relaistijd deur	Tijd voor het activeren van de deuropener
2e estafette	Wanneer de beltoets wordt ingedrukt, activeert het deurstation gelijktijdig met de oproep naar de smartphone het tweede relais, bijv. voor een elektromechanisch belsignaal.

Afbeelding 40: Parameters deurstation

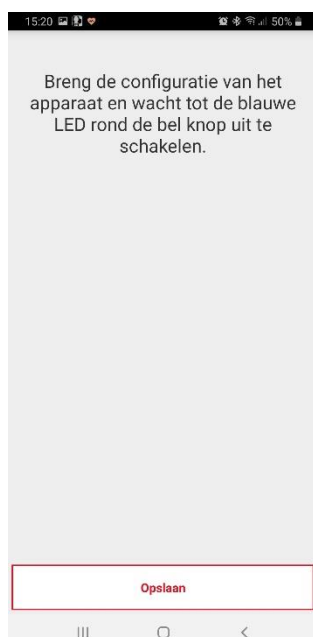

Breng alle ingestelde parameters over naar het deurstation door de configuratie te voltooien met de knop "**Opslaan**" en in het volgende venster met "**Verder**".

Het deurstation start dan opnieuw zodra de gegevens zijn overgedragen en maakt verbinding met het opgegeven netwerk.

**Belangrijk: Het deurstation is pas startklaar nadat de ingevoerde naam is weergegeven.**

Afbeelding 41: Instellingen overdracht

## 5 CallMe

Met de CallMe-app van Urmet (versie 3.0 en hoger) beschikt u als geregistreerde gebruiker over verschillende opties. Dat kun je wel:

- een video-oproep (beeld en geluid) of een oproep met alleen geluid te ontvangen van een deurstation om te zien en te horen of, in het geval van een audio-oproep, alleen te horen wie er heeft gebeld.
- een audiogesprek hebben met de bezoeker aan de voordeur
- open de voordeur
- Activeer de zelfactivering (menupunt Camera's) om automatisch de live-beelden van het deurstation op de smartphone te zien.
- Voer intercomgesprekken met andere smartphones die op dezelfde gebruikersaccount zijn aangesloten
- Gemiste oproepen bekijken
- Bekijk de alarm geschiedenis

---

### Belangrijke eisen

Om oproepen van het deurstation (over het algemeen video-intercoms) op de smartphone te kunnen ontvangen, moet aan de volgende vereisten worden voldaan.

- U moet de CallMe-app installeren op de smartphone waarop de oproepen moeten worden ontvangen.
- Zorg ervoor dat u de ontvangst van meldingen voor de CallMe-app op uw smartphone activeert (zie de hulp bij de app-instellingen van uw smartphone).
- De app moet open zijn.
- Stel de app zo in dat hij altijd actief is op de achtergrond. Deactiveer hiervoor apps die het batterijgebruik van de smartphone optimaliseren of energie besparen, omdat deze de werking van de app kunnen belemmeren wanneer het scherm uit is (achtergrond) of de app in de slaapstand zetten.
- U moet een correct geconfigureerde gebruikersaccount hebben.
- Een correct geïnstalleerd en geconfigureerd VIDOORA deurstation dat in staat is een internetverbinding tot stand te brengen.
- Er moet een internetverbinding van goede kwaliteit beschikbaar zijn.
- De app vereist de volgende permissies:
  - Toegang tot foto's, multimedia-inhoud en bestanden op het toestel
  - Audio opnemen
  - Foto's en video's maken
  - Telefoontjes plegen en beheren.
- Zorg ervoor dat er geen toepassingen, zoals antivirusprogramma's, actief zijn op de smartphone die de werking van de CallMe-toepassing van Urmet kunnen verstoren of die uitzonderingen instellen voor de CallMe-app.
- Controleer of het op de smartphone gebruikte data-contract niet voorziet in het blokkeren van VoIP-streams. Als dit het geval is, neem dan contact op met uw provider of wijzig zo nodig het contract.

## 5.1 Invoer oproep

Op toestellen met IOS/Android systeem versie 10 of hoger

- Uw smartphone rinkelt wanneer u een oproep ontvangt van het deurstation.
- Bovendien ziet u een melding op de smartphone
- Klik op de melding om de inkomende oproep weer te geven in de CallMe app.

Op toestellen met Android systeem versie 9 of lager

- Uw smartphone gaat één minuut over als u wordt gebeld.
- U ziet onmiddellijk de weergave "Inkomende gesprekken".



Afbeelding 42: Oproepinvoer

### Accepteer oproep

Schuif de groene hoorn  op het display van **links naar rechts**.

Als u het gesprek niet direct wilt aannemen, gebruik dan eerst de beeldweergave om te controleren (zie optie xx).

### Goed om te weten:

Als u een Bluetooth-audioapparaat inschakelt (dat al met de smartphone is verbonden) wanneer u een oproep ontvangt, wordt het gesprek automatisch opgenomen.

### Oproep afwijzen

Schuif de rode hoorn  op het display van **rechts naar links**.

### Goed om te weten:

Als de oproep wordt geweigerd met een smartphone,

- de oproep kan worden beantwoord op andere aangesloten apparaten (binnenspraakpost of andere smartphones).
- kan ook worden gebruikt om de functie "Beeldweergave" te activeren. zonder de bezoeker rechtstreeks te antwoorden.



Afbeelding 43: Beeldweergave

### "Picture view" kiezen

Selecteer "**Beeldweergave**" om alleen de foto van de bezoeker te kunnen zien zonder al op hem te antwoorden.

Kijk eerst wie er aanbelt zonder dat de bezoeker het weet.

Als meerdere smartphones via dezelfde gebruikersaccount met VIDOORA zijn verbonden, kan de functie "beeldweergave" op alle smartphones tegelijk worden geactiveerd.

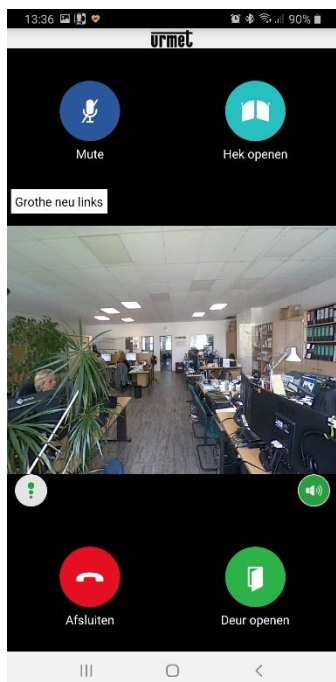

## 5.2 Gesprek voeren

Zodra u de oproep aanneemt, vindt de communicatie met de bezoeker plaats via de luidsprekers en de microfoon van de smartphone.

In de oproepweergave ziet u verschillende selectiemogelijkheden.

Afbeelding 44: Gesprek

### Geluid/spraak kwaliteit

#### Indicator stemkwaliteit

Het symbool geeft de kwaliteit van het gesprek aan, die afhankelijk is van de internetverbinding van de smartphone.

 High  Medium  Laag

### Audio-uitgang Handsfree of via telefoonhoorn

 Knop voor omschakelen tussen handsfree- en handset-modus

- De audio-uitgang wordt altijd gestart via de luidspreker. Stop de handsfree functie door op het luidsprekersymbool te tikken.
- Tik nogmaals om de handsfree functie opnieuw te gebruiken.

#### Goed om te weten:

Als u tijdens het gesprek een Bluetooth-audioapparaat aansluit of een hoofdtelefoon aansluit, wordt het gesprek verzonden via het laatst aangesloten of ingeplugde audioapparaat.

### Audio-uitgang via Bluetooth

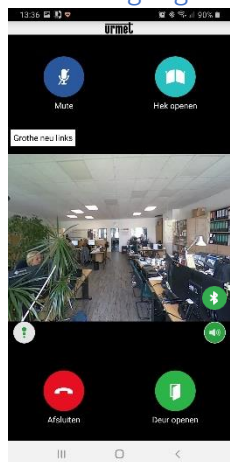

Als u een Bluetooth-audioapparaat aan de smartphone hebt gekoppeld, wordt het gesprek via het Bluetooth-audioapparaat verzonden.

 Symbool voor Bluetooth-overdracht

Om het gesprek via de handset te voeren, hebt u de volgende mogelijkheden:

- Tik op het symbool
- Beëindig de Bluetooth-verbinding
- Schakel het Bluetooth-audioapparaat uit.

Als u het gesprek toch weer via Bluetooth wilt voeren

- tik nogmaals op het symbool
- Heractiveer indien nodig vooraf Bluetooth op de smartphone.
- Schakel zo nodig het Bluetooth-apparaat eerst weer in.

Afbeelding 45: Bluetooth

## Mute

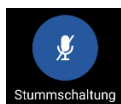

Toets voor het dempen van het eigen audiokanaal.

- De microfoon is standaard actief. Tik op het pictogram om de microfoon op uw smartphone te dempen.
- Tik nogmaals om het geluid weer aan te zetten.

## Open de deur.

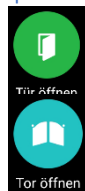

Open **deur** knop opent de toegangsdeur

Knop voor het openen van het **hek** bij de ingang

- Tik op het bijbehorende symbool als u de deur of poort bij de ingang wilt openen.

## Einde gesprek



Knop om het gesprek te beëindigen  
Tik op het pictogram om het gesprek te beëindigen.

### Goed om te weten:

Het gesprek wordt na ca. 2 minuten automatisch beëindigd.

## Speciaal kenmerk Telefoonlijn bezet

Een bezoeker belt aan, zodat er een oproep uitgaat van het deurstation. U voert een telefoongesprek met de smartphone.

- De oproep van het deurstation wordt dan akoestisch en optisch niet aangegeven (is niet succesvol).
- worden de overeenkomstige meldingen niet weergegeven in de Urmet CallMe-app.

Als u een intercomgesprek voert met de Smartphone, wordt dit onderbroken door de telefoonoproep van het deurstation.



## 5.3 Camerabeelden weergeven

Deze functie toont de live-beelden van alle geïntegreerde deurstations op de smartphone.

Om de functie te activeren, tikt u op de knop "**Camera's**" op de startpagina van de CallMe-app.

Afbeelding 46: Camera's

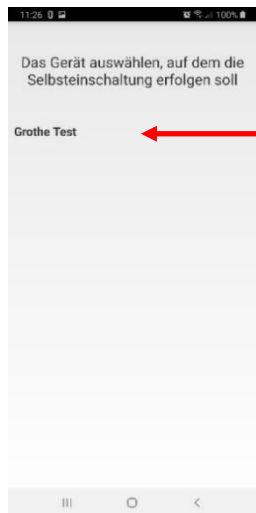

### Deurstation selectie

Selecteer welk deurstation voor de zelfactivering moet worden gebruikt.

Afbeelding 47: Het apparaat selecteren



### Zelfactivering

Als u de functie "Zelfactivering" hebt geactiveerd, ziet u het volgende beeld wanneer het oproepdoor-schakelingstoestel een beeld heeft verzonden.

Afbeelding 48: Het apparaat selecteren

### Zelfactivering

Na de weergave kan niet meer worden overgeschakeld naar de weergave van het volgende deurstation en wordt de toets "Camera's" vervangen door de toets "Geluid uit", waarmee het audiokanaal kan worden uitgeschakeld.

De knop "Deur openen" opent de toegangsdeur, terwijl de knop "Poort openen" de toegangspoort opent. Om het gesprek te beëindigen, drukt u op de toets "Einde".

 Klik op het icoon om de oproep te activeren en de audiocommunicatie met de weergegeven remote unit te starten.

## 5.4 Gemiste oproepen



### "Gemiste oproepen"

Selecteer de knop op de startpagina van de app om de lijst met gemiste oproepen te openen.

Dit menu-item wordt alleen weergegeven als u een oproep hebt gemist.

Het toestel voor het doorschakelen van oproepen en de smartphone synchroniseren de lijst met gemiste oproepen:

- binnen een paar seconden na het openen van de melding
- Na elke start van de app
- Na wijziging van de toegangsgegevens

Afbeelding 49: Gemiste oproepen

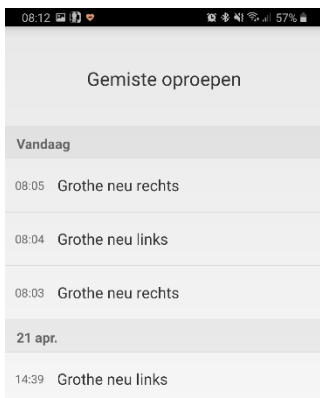

Afbeelding 50: Lijst met gemiste oproepen

De lijst toont de laatste oproep die niet werd beantwoord.

- Via het drop down menu (" ▼ " voor Android en ">" voor IOS) kunt u
- kunt u de chronologie van gemiste oproepen van het deurstation weergeven.
- Er worden maximaal 30 gemiste oproepen weergegeven.
- Als er nog een gemiste oproep is, wordt de oudste oproep in de lijst overschreven.
- Elke gemiste oproep wordt weergegeven met datum en tijd.

**Opmerking:** De lijst met gemiste gesprekken bevat geen gemiste intercomgesprekken tussen afzonderlijke smartphones.

#### Goed om te weten:

- U kunt de geschiedenis van gemiste oproepen niet wissen.
- Als meerdere smartphones zijn geregistreerd en verbonden met dezelfde gebruikersaccount, wordt voor alle smartphones synchroon een identieke geschiedenis van gemiste oproepen weergegeven.



Afbeelding 51: Alarm log

## 5.5 Alarm geschiedenis



Selecteer deze knop op de startpagina van de app om de alarmgeschiedenis te openen.

Alarmeren worden gegenereerd wanneer het sabotagecontact op het deurstation door vandalisme is geactiveerd.

Dit menu wordt alleen weergegeven wanneer een sabotagepoging heeft plaatsgevonden en als gevolg daarvan een alarm is gegenereerd door het deurstation.

Oproepdoorschakelapparaat en smartphone synchroniseren de lijst met alarmeren

- binnen een paar seconden na het openen van de melding
- Na elke start van de app
- Na wijziging van de toegangsgegevens

De lijst toont altijd het laatst ontvangen alarm.

- Gebruik het ▼ vervolgkeuzemenu (" " voor Android en ">" voor IOS) om de chronologie van de ontvangen alarmeren te bekijken.
- Er worden maximaal 30 alarmeren weergegeven.
- Als er nog een alarm is, wordt het oudste alarm in de lijst overschreven.
- Elk alarm wordt weergegeven met datum en tijd.

#### Goed om te weten:

- U kunt de geschiedenis van alarmoproepen niet wissen.
- Als meerdere smartphones zijn geregistreerd en verbonden met dezelfde gebruikersaccount, wordt voor alle smartphones synchroon een identieke alarmhistoriek weergegeven.



Afbeelding 52: Alarm geschiedenis lijst

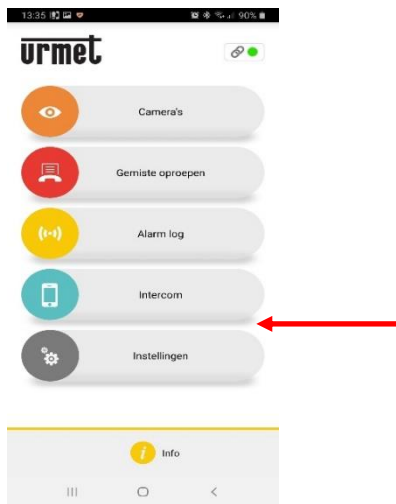

Afbeelding 53: Intercom



Afbeelding 54: Invoer intercomoproep

## 5.6 Intercomfunctie tussen smartphones



### "Intercom"

Selecteer de toets in de app om de intercomfunctie te gebruiken.

- Oproepen worden doorgeschakeld naar smartphones die met dezelfde gebruikersaccount zijn aangemeld bij de CallMe-app.
- De oproep wordt ook in broadcast-modus doorgestuurd naar alle smartphones die met dezelfde gebruikersaccount zijn aangemeld.
- De oproep wordt gedaan via de smartphone die wordt gebruikt om de oproep te beantwoorden.

### Een intercom oproep ontvangen

Schuif de groene handset van links naar rechts om een inkomend gesprek aan te nemen.

Als de oproep wordt beantwoord, kunt u via de smartphone met elkaar communiceren.

Het middelste schermgedeelte van de smartphone heeft een zwarte achtergrond.

De knoppen "**Poort openen**" en "**Deur openen**" zijn aanwezig, maar werken niet.

### Goed om te weten:

Intercomgesprekken worden na ca. 2 minuten automatisch beëindigd.



Afbeelding 55: Instellingen

## 5.7 Instellingen van de CallMe app



### "Instellingen"

U kunt de app aanpassen aan uw wensen. Om dit te doen, tikt u op de knop "Instellingen".

In het volgende menu, tikt u op "App configuration" (zie afbeelding links). (zie illustratie links).

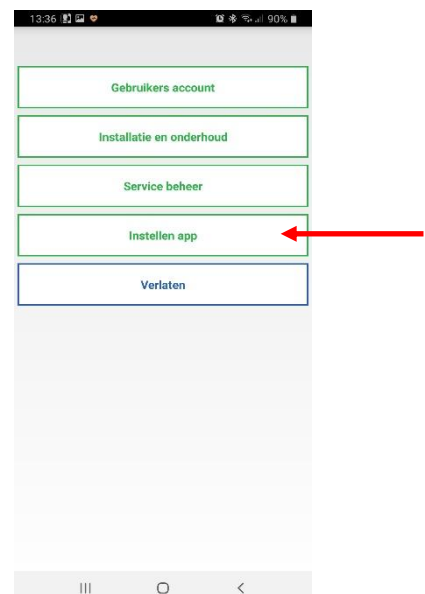

Afbeelding 56: App configuratie

## Ontvang oproepen en meldingen alleen op het Wifi-netwerk

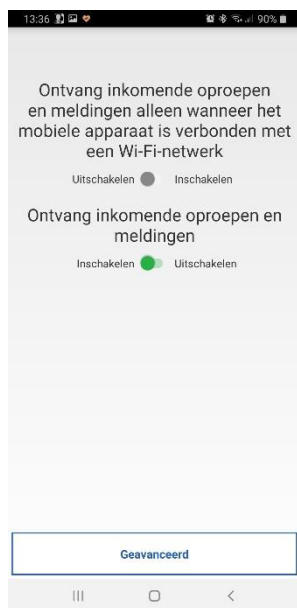

Afbeelding 57: Gesprekken WLAN-netwerk

Om het datavolume van uw smartphone te sparen, stelt u het zo in dat oproepen en meldingen van uw deurstation alleen op de smartphone worden ontvangen wanneer er een actieve verbinding met een Wi-Fi-netwerk is.

Gemiste oproepen en meldingen worden weergegeven zodra de smartphone verbinding heeft met een Wifi-netwerk.

## Oproepen en meldingen handmatig uitschakelen / inschakelen

- Zet de schuifregelaar op "Uitschakelen" om geen oproepen en meldingen meer te ontvangen.
- Zet de schuifregelaar op "Activeren" om weer oproepen en meldingen te ontvangen.
- De functie blijft geactiveerd of gedeactiveerd tot u de instelling wijzigt.
- Gemiste oproepen en meldingen worden weergegeven zodra u de functie weer activeert.

### Goed om te weten:

Ter herinnering: het statusicoon op het beginscherm is geel/oranje terwijl het ontvangen van oproepen en meldingen is uitgeschakeld.

## Voorkomen dat de app in slaapstand gaat

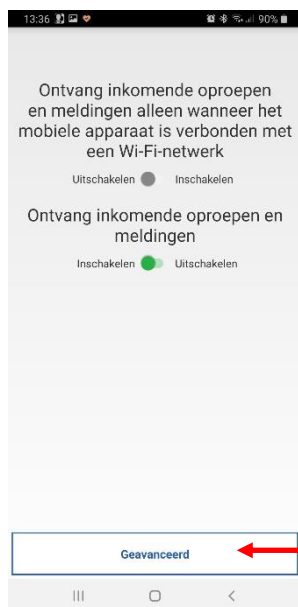

Afbeelding 58: App configuratie, geavanceerd

Tik op de knop "Geavanceerd".

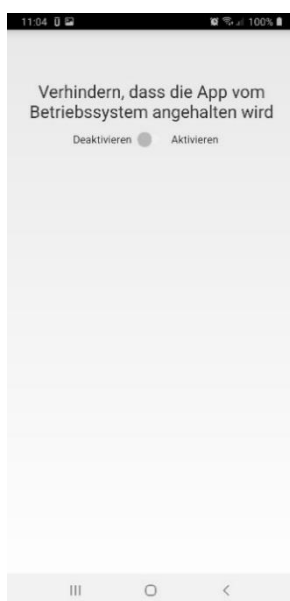

Zet de schuifregelaar op "Activeren".

### Goed om te weten:

- Wanneer deze functie geactiveerd is, draait de app constant op de achtergrond.
- Op deze manier kan het besturingssysteem de app niet in de slaapstand zetten om de batterij te sparen.

Afbeelding 59: De app stoppen

## 5.8 Uitloggen uit de gebruikersaccount (Logout)

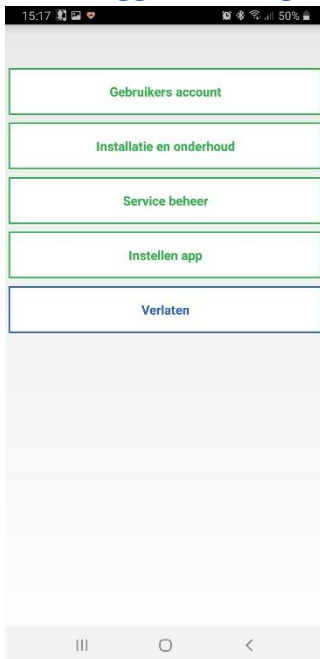

- Tik op de knop "Afsluiten" in het instellingenmenu om uit te loggen uit uw gebruikersaccount.
- Dit beëindigt de verbinding met de CallMe app.
- Als u bent uitgelogd, kunt u geen oproepen meer aannemen en geen meldingen meer ontvangen.
- Zodra u weer bent ingelogd, ziet u de gemiste oproepen en meldingen.

Afbeelding 60: De app afsluiten

## 6 Technische gegevens

<b>Resolutie camera</b>	<b>HD 720p; 1280 x 720 px</b>
<b>Compressie standaard</b>	H.264
<b>Camerastandpunt</b>	120° (H), 93° (V), 160° (D)
<b>Schermgrootte</b>	128 x 32 pixel
<b>WLAN frequentie</b>	2,4 GHz
<b>WLAN-standaard</b>	802.11 b/g/n
<b>Zendfrequentie Mistral/Calima-zender</b>	868,35 MHz.
<b>Mistral/Calima zendbereik</b>	150 m
<b>Maximum volume</b>	80 dBA op 1 m
<b>Aantal infrarode LED's (IR-LED's)</b>	6
<b>Bereik IR-LED's</b>	Ca. 2 m
<b>Relais schakelcapaciteit</b>	12 V AC/DC, max. 2 A
<b>Bedrijfstemperatuur</b>	-20 °C tot +50 °C
<b>Stroomvoorziening</b>	12 V DC of 8 - 12 V AC, 50 Hz
<b>Beschermingsklasse</b>	IP55 (IK04)
<b>Gewicht</b>	210 g
<b>Afmetingen (B x H x D)</b>	80 x 156 x 35 mm

We wensen u veel plezier met uw VIDOORA deurstation!

Als u vragen heeft over het product, neem dan contact op met onze klantenservice.

De fabrikant is op geen enkele wijze aansprakelijk voor schade veroorzaakt door oneigenlijk gebruik van de in deze gebruiksaanwijzing beschreven apparatuur. Bovendien behoudt de fabrikant zich het recht voor om de inhoud van deze handleiding zonder voorafgaande kennisgeving te wijzigen. De informatie in deze gebruiksaanwijzing is zorgvuldig voorbereid en gecontroleerd, maar de fabrikant aanvaardt geen verantwoordelijkheid voor het gebruik ervan. Hetzelfde geldt voor de personen of bedrijven die betrokken waren bij de voorbereiding en het schrijven van deze instructies.

*Technische wijzigingen voorbehouden zonder voorafgaande kennisgeving!*