

7"- SOFT TOUCH-VIDEOSPRECHANLAGE 2VOICE

Sch./Ref. 1719/1 (Weiß)

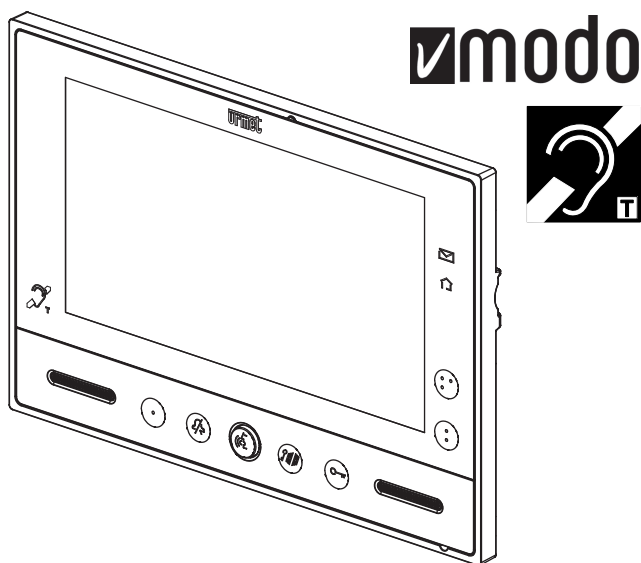

INSTALLATIONS- UND GEBRAUCHSANLEITUNG





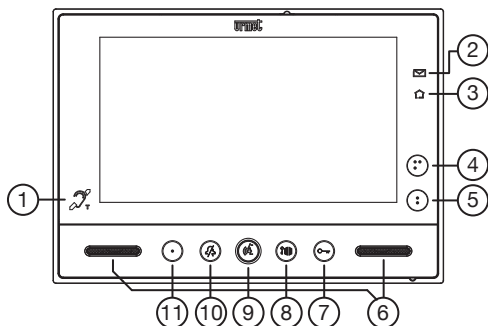



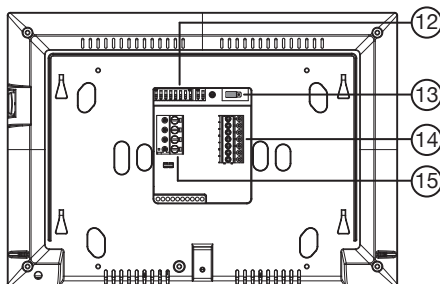

STRUTTURA

VISTA FRONTALE



VISTA POSTERIORE



1. Icona che indica che il videocitofono ha la ripetizione di fonìa per gli audiolesi (ILA) ;
2. Led verde di segnalazione presenza posta nella buca delle lettere (funzione LETTERBOX) ;
3. Led blu di conferma trasmissione comando Yokis ;
4. Pulsante  per:
 - invio comando di attivazione/disattivazione canale 2 del trasmettitore Yokis integrato;
 - e nello stesso tempo chiusura del contatto presente tra i morsetti C, Y2 (max 50 mA @ 24 Vcc).
5. Pulsante  per:
 - invio comando di attivazione/disattivazione canale 1 del trasmettitore Yokis integrato;
 - e nello stesso tempo chiusura del contatto presente tra i morsetti C, Y1 (max 50 mA @ 24 Vcc).
6. Altoparlanti;
7. Pulsante apriporta  (con led verde di retroilluminazione);
8. Pulsante per apertura passo carraio  (con led verde di retroilluminazione);
9. Pulsante di attivazione/disattivazione fonìa  (con led verde di retroilluminazione);
10. Pulsante "MUTE"  (con led rosso di retroilluminazione);
11. Pulsante  (con led verde di retroilluminazione) configurabile per chiamata intercomunicante o per attivare la funzione di autoinserzione;
12. Dip switch di configurazione;
 - n.1 di SW1, definisce la modalità di funzionamento del videocitofono:
OFF "Mani libere" (default) / ON "Push to talk";
 - n.2÷8 di SW1, definiscono il numero dell'appartamento nella colonna;
 - n.1÷2 di SW2, definiscono il numero del posto interno all'interno dell'appartamento.

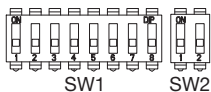

 Per le impostazioni dei dip-switch fare riferimento al libretto di sistema.

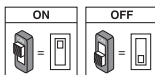

13. Ponticello per terminazione video;
14. Morsettiera "A";
15. Morsettiera "B".

INSTALLAZIONE

- Fissare la staffa alla parete utilizzando una scatola Mod. 503 e le viti in dotazione o una scatola Ø 60 mm con viti adeguate.
- Programmare i dip-switch e collegare alle morsettiere i conduttori dell'impianto.
- Agganciare il videocitofono alla staffa in corrispondenza dei 4 ganci posti sui lati.
- Rimuovere la pellicola di protezione dal display.

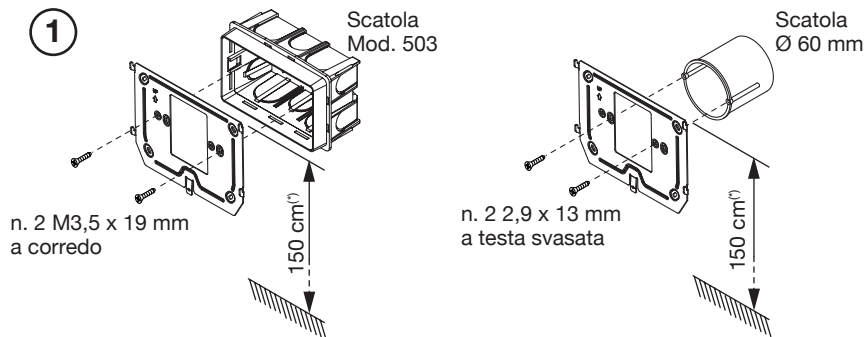

(*) Nel caso di persone con disabilità o specifiche necessità di tipo D1 (con età avanzata), D2 (con difficoltà motoria degli arti inferiori) e D3 (con difficoltà motoria degli arti superiori), **il centro del dispositivo** dovrà essere posizionato ad una altezza compresa tra 110 cm e 130 cm rispetto al piano di calpestio. Per ulteriori dettagli vedere la Norma tecnica CEI 64-21:2016-12 – Ambienti residenziali. Impianti adeguati all'utilizzo da parte di persone con disabilità o specifiche necessità.

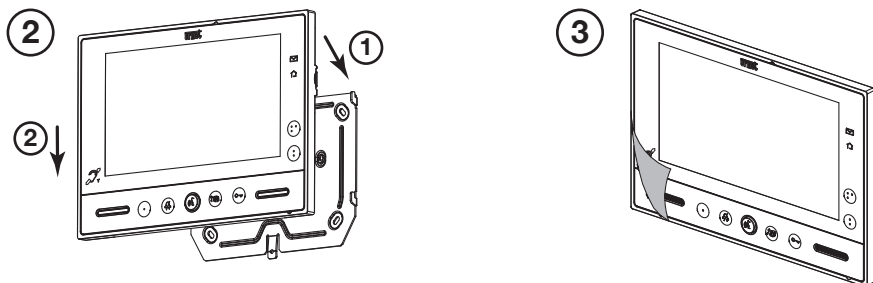

DESCRIZIONE DEI MORSETTI

Morsettiera	Nome morsetto	Descrizione	
A	⊗ ⊗	CP	Chiamata al piano
	⊗	S+	Positivo per suoneria supplementare
	⊗	S-	Negativo per suoneria supplementare
	⊗	C	Comune dei contatti Y1 e Y2
	⊗	Y1	Uscita contatto 1 (pulsante ●●)
	⊗	Y2	Uscita contatto 2 (pulsante ●●●)
B	⊗ ⊗	LINE IN	Ingresso Bus alimentazione
	⊗ ⊗	LINE OUT	Uscita Bus alimentazione

SOSTITUZIONE DEL VIDEOCITOFONO

Per la sostituzione del dispositivo occorre procedere secondo le seguenti indicazioni:





- Sganciare il videocitofono dalla staffa di fissaggio, applicando una leva sulla linguetta posta nella parte inferiore per mezzo di cacciavite;
- Rimuovere il videocitofono;
- Agganciare il nuovo dispositivo alla staffa per mezzo dei gancetti posti alle estremità.

FUNZIONE PULSANTI

Stato Pulsante	RIPOSO	ATTESA SGANCIO (ricezione chiamata)	IN FONIA	RIPOSO E TASTO  PREMUTO	STATO DI PROGRAMMAZIONE (SOLO CON VIDEOCITOFONO A RIPOSO)
●	Autoinserzione	Palleggiamento video	- Funzione Speciale 8 (se premuto brevemente). - Accesso al menu OSD (se premuto per un tempo prolungato).	Chiamata intercomunicante programmabile (default: non programmato)	Acquisizione dell'indirizzo di destinazione intercomunicante
●●	Funzioni Yokis (*)	Funzioni Yokis (*)	- Funzioni Yokis(*) - (All'interno del menu OSD muove la barra di regolazione verso sinistra.)	Funzioni Yokis (*)	Scelta suoneria chiamata al piano (5 suonerie diverse)
●●●	Funzioni Yokis	Funzioni Yokis	- Funzioni Yokis - (All'interno del menu OSD muove la barra di regolazione verso destra.)	Funzioni Yokis	Scelta suoneria chiamata citofonica (5 suonerie diverse)
	Funzione "MUTE"	Funzione "MUTE"	Funzione "MUTE"	Funzione "MUTE"	Cambia/riproduce il livello della suoneria (MIN, MED, MAX)
	---	Attivazione della fonia	Se premuto nella modalità di funzionamento: A) "Mani libere" termina la conversazione; B) in "Push to talk": - se premuto a lungo abilita la fonia verso il posto esterno; - se premuto brevemente attiva o termina la conversazione.	---	---
	Apriporta passo carraio	Apriporta passo carraio	Apriporta passo carraio	Chiamata a centralino (default) oppure chiamata intercomunicante programmabile	Acquisizione dell'indirizzo di destinazione intercomunicante
	Apriporta pedonale	Apriporta pedonale	Apriporta pedonale	Apriporta pedonale	Abilita/disabilita apriporta automatico

(*) Con la prestazione di ripetizione di chiamata attiva il pulsante ●● viene disabilitato, non sarà possibile ottenere la funzione.

SEGNALAZIONE STATO LED

Stato Pulsante	RIPOSO	ATTESA SGANCIO (ricezione chiamata)	IN FONIA	RIPOSO E TASTO  PREMUTO	STATO DI PROGRAMMAZIONE (SOLO CON VIDEOCITOFONO A RIPOSO)
•	Led spento	Led acceso verde fisso	Led acceso verde fisso	Led acceso verde fisso	Led spento
••	Led spento	Led spento	Led spento	Led spento	Led spento
•••	Led spento	Led spento	Led spento	Led spento	Led spento
	Led rosso lampeggiante: MUTE 8h Led rosso acceso fisso: MUTE	Led rosso lampeggiante: MUTE 8h Led rosso acceso fisso: MUTE	Led rosso lampeggiante: MUTE 8h Led rosso acceso fisso: MUTE	Led rosso lampeggiante: MUTE 8h Led rosso acceso fisso: MUTE	Led rosso lampeggiante
	Led spento	Led acceso verde fisso	Led acceso verde lampeggiante	Led acceso verde fisso	Led spento
	Led spento	Led acceso verde fisso	Led acceso verde fisso	Led acceso verde fisso	Led spento
	Led acceso verde lampeggiante (solo quando la funzione apriporta automatica è attiva)	Led acceso verde fisso	Led acceso verde fisso	Led acceso verde lampeggiante (solo quando la funzione apriporta automatica è attiva)	Led acceso verde lampeggiante (solo quando la funzione apriporta automatica è attiva)

REGOLAZIONI SU MENU OSD (ON SCREEN DISPLAY)

Per accedere al menu OSD, premere e tenere premuto il pulsante • per un tempo prolungato (maggiore di 5 secondi) durante una chiamata video o in autoinserzione.

Ripremendo il pulsante • per un tempo breve è possibile scorrere in sequenza i 3 parametri :

1) LUMINOSITÀ 

2) COLORE 

3) VISUALIZZAZIONE DELLE IMMAGINI IN 4:3 O 16:9 

La regolazione di questi parametri avviene tramite i pulsanti •• e ••• che spostano la barra di regolazione del singolo parametro rispettivamente verso destra e verso sinistra (per ulteriori dettagli consultare la tabella sopracitata "FUNZIONE PULSANTI").

FUNZIONE MUTE

Questa funzione permette di escludere la suoneria di chiamata sul videocitofono e le eventuali suonerie supplementari connesse. La funzione può essere attivata in 2 diverse modalità:

- MUTE 8h: premendo il pulsante  per un tempo prolungato il videocitofono sarà silenziato per un massimo di 8 ore.

 In seguito ad eventuale black out, la funzione MUTE 8h ripartirà da zero come fosse appena stata attivata.

- MUTE (senza limiti di tempo): premendo il pulsante  per un tempo breve il videocitofono sarà silenziato sino ad una successiva pressione sullo stesso pulsante.

 In seguito ad eventuale black out la funzione manterrà lo stato che aveva prima dell'evento.

Quando la funzione "MUTE" è attiva anche tutte le segnalazioni acustiche (beep) sono disabilitate.

ACCESSO ALLA MODALITÀ DI PROGRAMMAZIONE

Per accedere alla modalità di programmazione del dispositivo, premere e tenere premuto il pulsante ● per un tempo prolungato (maggiore di 5 secondi) quando il dispositivo è a riposo.



L'accesso alla modalità di programmazione è confermato da un suono di tre beep e dalla segnalazione visiva dell'icona MUTE  che inizia a lampeggiare.

L'uscita dalla modalità di programmazione è possibile premendo il pulsante ● per un tempo prolungato, e sarà quindi confermata da 2 beep e dall'icona MUTE  che smetterà di lampeggiare e riassumerà lo stato in cui si trovava prima (vedi capitolo "Segnalazione stato led").

 Il dispositivo lascia automaticamente lo stato di programmazione dopo 10 minuti dall'accesso.

ACQUISIZIONE DELL'INDIRIZZO DI DESTINAZIONE INTERCOMUNICANTE

Per l'acquisizione di un indirizzo intercom, l'utente deve procedere come segue:

- Accedere alla modalità di programmazione;
 - Premere il pulsante da programmare (● o ) fino a quando il dispositivo emette un suono (beep) per un tempo breve.
 - Il dispositivo è quindi predisposto alla chiamata intercomunicante.
 - Recarsi presso il videocitofono (B) che dovrà essere chiamato da quel pulsante e premere  per confermare l'acquisizione.
- Oppure, in alternativa, recarsi presso una postazione di chiamata e premere il pulsante di chiamata dell'utente associato al videocitofono (B).

 Per maggiori informazioni seguire le indicazioni presenti sul manuale di sistema.

FUNZIONAMENTO CON PROTESI ACUSTICA (MODALITÀ ILA)

Il videocitofono è dotato di un dispositivo che consente alle persone audiolese, dotate di apposito auricolare, di poter sentire chi sta parlando dalla postazione di chiamata o da altri videocitofoni in caso di chiamate da centralino.

Il dispositivo è in grado di interfacciarsi con apparecchi acustici per audiolesi con funzione "T".

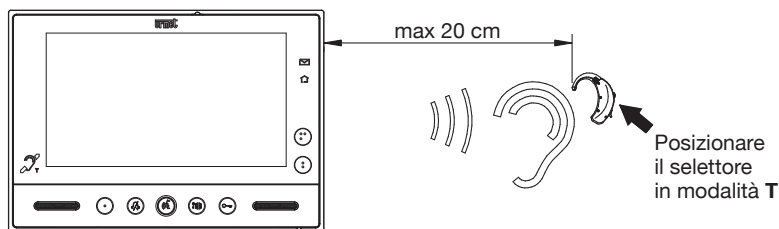



ATTIVAZIONE FONIA CON PRESSIONE DEL TASTO (MODALITÀ PUSH TO TALK)

Se la comunicazione tra la postazione di chiamata e il videocitofono risulta disturbata è possibile attivare i due canali di fonia (verso l'interno e verso l'esterno) singolarmente.

Dopo aver ricevuto una chiamata, premere brevemente per attivare la fonia dal posto esterno, in seguito se viene mantenuto premuto il tasto  si attiva il canale audio verso l'esterno e si può parlare al chiamante.

Per ascoltare occorre rilasciare il tasto .

RESET IMPOSTAZIONI

Per ripristinare i parametri di default del dispositivo, dopo l'ingresso in programmazione, premere contemporaneamente i tasti  e  per più di 3 secondi; la conferma del comando avviene con l'emissione di 2 beep lunghi e l'uscita del dispositivo dallo stato di programmazione.

CONFIGURAZIONE DEI DUE PULSANTI YOKIS

CONFIGURAZIONE TRAMITE APP YOKIS PRO

Il videocitofono VMODO Sch. 1719/1 o Sch. 1719/2 è perfettamente integrato nell'App installatore YOKIS PRO.

È quindi possibile configurare i suoi due pulsanti Yokis per mezzo dell'App e poi scaricare la configurazione sul videocitofono, seguendo la procedura standard (doppia pressione su uno dei due pulsanti).

 Il pulsante  corrisponde al canale 1, il pulsante  al canale 2.

CONFIGURAZIONE SENZA APP YOKIS PRO

In alternativa è comunque possibile configurare i due pulsanti Yokis senza l'ausilio dell'App YOKIS PRO: i due pulsanti sono configurabili come un telecomando Yokis a 2 pulsanti.

MODALITÀ DIRETTA

1 - Sul pulsante che si desidera connettere, fare 5 pressioni(**) brevi (E5).

Il led del videocitofono inizierà a lampeggiare, per 30 secondi, indicando così l'attesa di una connessione.

(**) Ogni pressione deve essere inferiore a 0,7 secondi.

2 - Mentre il led del videocitofono lampeggia, fare una breve pressione con la punta di una matita nel foro "connect" del ricevitore (R) (situato nella parte anteriore o posteriore del ricevitore).

Il led del videocitofono smetterà di lampeggiare.

Attenzione! È indispensabile che il ricevitore sia alimentato.

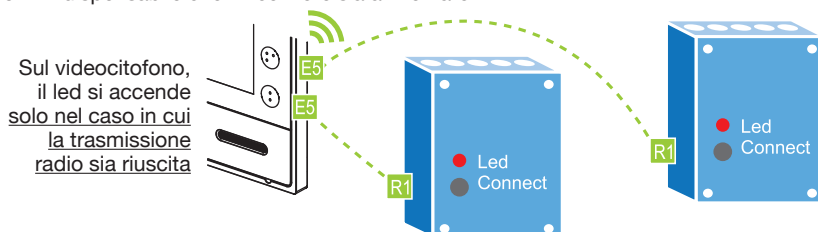

Per sopprimere una connessione, è sufficiente ripetere la stessa procedura.

CENTRALIZZAZIONE IN MODALITÀ DIRETTA

È possibile centralizzare un comando ripetendo la stessa procedura su di un massimo di 4 ricevitori per ogni pulsante. Oltre, utilizzare il Bus Radio.

MODALITÀ BUS RADIO



È possibile collegare un numero illimitato di ricevitori tra loro, definendo un "Bus Radio". Ciò consente di:

- inviare comandi a "Gruppi" di ricevitori facenti parte del "Bus Radio" (vedi "Promemoria Radio" Yokis);
- trasmettere un comando dal videocitofono ad un ricevitore fuori portata diretta;
- centralizzare il pilotaggio di tutte le luci o di tutte le tapparelle o di luci e tapparelle insieme.

Tutti i ricevitori Yokis sono compatibili con il "Bus Radio".

I comandi per le tapparelle possono esseri inoltrati anche attraverso moduli di illuminazione e viceversa. Per maggiori informazioni sul Bus Radio fare riferimento al 'Promemoria Radio' Yokis o al sito www.yokis.com.

COME CREARE IL BUS RADIO TRA VARI RICEVITORI

Esercitare una pressione rapida su "connect" sul ricevitore 1. Il suo LED inizia quindi a lampeggiare . Mentre il LED lampeggia, premere su "connect" sul ricevitore 2 .

Per confermare il collegamento, il LED del ricevitore 2 lampeggia una sola volta e il LED del ricevitore 1 smette di lampeggiare; a collegamento avvenuto i relè dei due ricevitori commutano una volta.



AUMENTO DELLA PORTATA PER MEZZO DI UN RICEVITORE INTERMEDIO

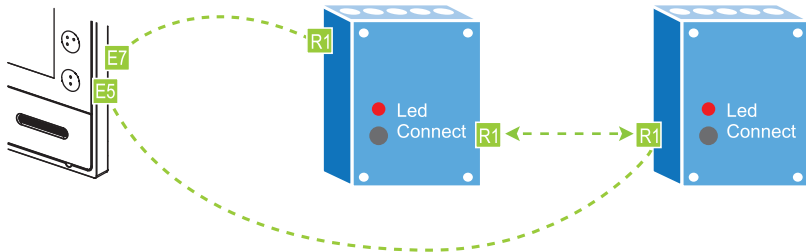

1. Definire il “Bus Radio” tra i ricevitori come descritto in precedenza.
2. Connettere il videocitofono al ricevitore che si desidera pilotare, esercitando 5 pressioni brevi sul pulsante prescelto del videocitofono (E5). Mentre il led del videocitofono lampeggia, fare una pressione nel foro “connect” del ricevitore (R).
3. Creare un punto d’accesso sul ricevitore più vicino al videocitofono, esercitando 7 pressioni sul pulsante del videocitofono (E7), lo stesso già programmato al punto precedente; il led del videocitofono inizierà a lampeggiare rapidamente. Fare allora 1 pressione nel foro “connect” del ricevitore (R): il led del videocitofono e del ricevitore smetteranno di lampeggiare.

CENTRALIZZAZIONE VIA BUS RADIO

Per realizzare una centralizzazione occorre eseguire i 5 passi seguenti:

1. **Creare il ‘Bus radio’ tra i ricevitori**
Seguire la procedura descritta in precedenza.
2. **Collegare il pulsante del videocitofono sul ricevitore più vicino**
(si consiglia di connettere il videocitofono al ricevitore più vicino, per evitare problemi di portata)
 1. Esercitare **5** pressioni brevi sul pulsante prescelto del videocitofono.
 2. Mentre il led del videocitofono lampeggia, fare una breve pressione con la punta di una matita nel foro “connect” del ricevitore.
 3. Il ricevitore commuta brevemente il relè ed il led del videocitofono si spegne.
3. **Impostare il pulsante come centralizzato**
 1. Fare **10** pressioni rapide sul pulsante del videocitofono lampeggerà rapidamente. Il led del videocitofono lampeggerà rapidamente.
 2. Mentre il led lampeggia, fare **6** pressioni sul pulsante prescelto.
 3. Alla fine delle pressioni, il led lampeggerà **6** volte per confermare la configurazione.
4. **Definire se la centralizzazione si applica a: ‘luci’ (default), ‘tapparelle’ oppure ‘luci e tapparelle’.**
Per default il pulsante centralizzato agirà sui moduli illuminazione (MTR2000ERP e MTV500ERP). Saltare questo passo.
Nel caso in cui si desideri invece che il comando centralizzato piloti dei moduli tapparella MVR500ERP, oppure contemporaneamente luci e tapparelle, occorre:
 1. Fare **10** pressioni rapide su un pulsante qualunque del videocitofono (Menu Configurazione Yokis). Il led del videocitofono lampeggerà velocemente.
 2. Mentre il led lampeggia, fare **11** oppure **20** pressioni sul pulsante prescelto.
 3. Alla fine delle pressioni, il led lampeggerà **1** (o **10**) volte per confermare la configurazione.
5. **Definire la funzionalità del pulsante**
Seguire le istruzioni del paragrafo seguente per stabilire l’effetto che il pulsante centralizzato dovrà avere:

FUNZIONALITÀ DEL PULSANTE

FUNZIONALITÀ	MTR2000ERP	MTV500ERP	MVR500ERP
Funzionalità 1*	Accensione / spegnimento	Variazione / spegnimento	Salita / arresto / discesa
Funzionalità 2	-	Memoria accensione	Posizione intermedia
Funzionalità 3	Accensione	Accensione	Salita / Arresto
Funzionalità 4	Spegnimento	Spegnimento	Discesa / Arresto

* Configurazione di fabbrica

Per modificare la funzionalità di un pulsante:

- 1 - Fare **10** pressioni rapide su di un pulsante qualunque del videocitofono (Menu Configurazione Yokis). Il led del videocitofono lampeggerà velocemente.
- 2 - Mentre il led lampeggia, fare da **1 a 4** pressioni sul pulsante prescelto e selezionare così la funzionalità desiderata: da **1 a 4**, vedi sopra.
- 3 - Il led lampeggerà da **1 a 4** volte, per confermare la configurazione.

Ripristino della configurazione di fabbrica di un pulsante Yokis del videocitofono

Configurazione di fabbrica = cancellazione delle connessioni del pulsante, ritorno alla funzionalità 1 (bistabile), ritorno alla modalità diretta.

- 1 - Fare **10** pressioni rapide su uno qualunque dei due pulsanti Yokis (Menu Configurazione Yokis). Il led del videocitofono lampeggerà velocemente.
- 2 - Mentre il led lampeggia, sul pulsante che si desidera far ritornare alla configurazione di fabbrica, fare **15** pressioni rapide.
- 3 - Alla fine delle **15** pressioni il led lampeggia 5 volte per conferma.

Ripristino completo della configurazione di fabbrica dei due pulsanti Yokis del videocitofono



- 1 - Fare **10** pressioni rapide su uno qualunque dei due pulsanti Yokis (Menu Configurazione Yokis). Il led del videocitofono lampeggerà velocemente.
- 2 - Mentre il led lampeggia, fare **25** pressioni su uno dei due pulsanti Yokis.
- 3 - Alla fine dei **25** impulsi il led lampeggia per confermare il ripristino della configurazione di fabbrica.

Per ulteriori informazioni e configurazioni di dettaglio, consultare sul sito www.yokis.com la documentazione relativa ai telecomandi a due pulsanti.

FUNZIONE DI RIPETIZIONE DI CHIAMATA PER NON UIDENTI CON MODULO YOKIS





Il videocitofono, collegato ad un modulo relè Yokis MTR2000ERP, permette di ripetere una chiamata commutando il relè (ad esempio facendo lampeggiare una lampadina) quando il videocitofono riceve una chiamata da posto esterno, da centralino, da altro videocitofono (intercomunicante) o da chiamata al piano. Seguire i seguenti capitoli per configurare e attivare la prestazione.

1. COLLEGAMENTO RADIO TRA IL VIDEOCITOFONO E IL MODULO YOKIS

- Sul pulsante , fare 5 pressioni(*) brevi.
Il led Yokis  del videocitofono inizierà a lampeggiare, per 30 secondi, indicando così l'attesa di un collegamento.
(* Ogni pressione deve essere inferiore a 0,7 secondi.
- Mentre il led Yokis  del videocitofono lampeggia, fare una breve pressione con un attrezzo appuntito e adeguatamente isolato nel foro "connect" del ricevitore (situato nella parte posteriore del ricevitore). Il led del videocitofono smetterà di lampeggiare.

Attenzione! È indispensabile che il ricevitore sia alimentato.

2. PROGRAMMAZIONE DEL LAMPEGGIO

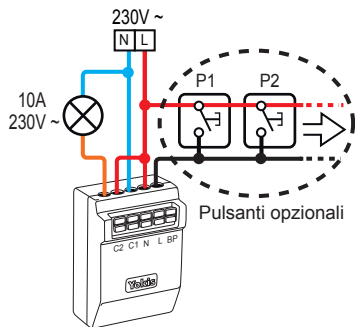

- Sul pulsante , fare 10 pressioni.
Il led Yokis  del videocitofono inizierà a lampeggiare velocemente.
- Mentre il led Yokis  del videocitofono lampeggia, fare 19 pressioni sul tasto .
- Il led Yokis del videocitofono lampeggerà 9 volte per confermare la programmazione.



Prima di effettuare la programmazione, premere brevemente il pulsante P1 o P2 per 23 volte per sbloccare il relè, il modulo emetterà 3 lampeggi.

Premere brevemente il pulsante P1 o P2 per 22 volte per programmare la modalità lampeggio, il modulo emetterà 2 lampeggi.

3. ATTIVAZIONE DELLA FUNZIONE DI RIPETIZIONE DI CHIAMATA

- Accedere alla modalità di programmazione del dispositivo premendo e tenendo premuto il pulsante ● per un tempo prolungato (maggiore di 5 secondi) quando il dispositivo è a riposo. L'accesso alla modalità di programmazione è confermato da un suono di tre beep e dalla segnalazione visiva dell'icona MUTE  che inizia a lampeggiare.
- Tenere premuto per 3 secondi il pulsante ● fino all'accensione di colore verde del led .
- Uscire dalla modalità di programmazione premendo il pulsante ● per un tempo prolungato, l'uscita dalla modalità di programmazione sarà confermata da 2 beep e dall'icona MUTE  che smetterà di lampeggiare.

Quando la prestazione ripetizione di chiamata è attiva il led verde  risulta acceso in modalità di programmazione.

Una volta attivata la funzione il pulsante ● verrà disabilitato. Premendo il pulsante ● fuori dalla modalità di programmazione non sarà possibile quindi attivare nessuna funzione associata precedentemente al pulsante.

 La prestazione risulterà attiva anche se sul videocitofono è abilitata la funzione MUTE.



Per disattivare la prestazione ripetere la stessa procedura usata per l'attivazione.

CARATTERISTICHE TECNICHE

Tensione di alimentazione:	36 ÷ 48 V⁻⁻⁻
Assorbimento	@ 48 V⁻⁻⁻
Riposo:	< 3,5 mAcc
A regime:	< 245 mAcc
Banda di frequenza:	2400 ÷ 2480 MHz
Potenza di uscita (Max):	10 dBm

 I cavi impiegati devono rispondere alla norma IEC 60332-1-2 se di sezione 0,5 mm² o superiore, oppure alla norma IEC 60332-2-2 se di sezione inferiore a 0,5 mm².

LEGENDA SIMBOLI

Simbolo	Spiegazione
	Tensione di alimentazione continua
	Riferirsi al manuale d'installazione del dispositivo

DICHIARAZIONE DI CONFORMITÀ UE SEMPLIFICATA

Il fabbricante, URMET S.p.A., dichiara che il tipo di apparecchiatura radio:

VIDEOCITOFONO 7" SOFT TOUCH 2VOICE Sch. 1719/1 o 1719/2

è conforme alla direttiva 2014/53/UE.

Il testo completo della dichiarazione di conformità UE è disponibile al seguente indirizzo Internet:

www.urmet.com

ENGLISH

CONTENTS

DESCRIPTION	12
STRUCTURE	13
INSTALLATION.....	14
DESCRIPTION OF TERMINALS	14
REPLACING A VIDEO DOOR PHONE	15
BUTTON FUNCTIONS.....	15
LED INDICATING STATE.....	16
OSD (ON SCREEN DISPLAY) MENU SETTINGS.....	16
MUTE FUNCTION	16
HOW TO ACCESS PROGRAMMING MODE.....	17
INTERCOM DESTINATION ADDRESS ACQUISITION	17
OPERATION WITH HEARING AIDS (ILA MODE).....	17
AUDIO ACTIVATION BY PRESSING  BUTTON (“PUSH-TO-TALK” MODE).....	17
RESET SETTINGS	18
CONFIGURATION OF THE TWO YOKIS BUTTONS.....	18
CONFIGURATION VIA THE YOKIS PRO APP.....	18
CONFIGURATION WITHOUT THE YOKIS PRO APP.....	18
CALL REPEAT FUNCTION FOR HEARING-IMPAIRED USERS WITH YOKIS MODULE.....	20
TECHNICAL SPECIFICATIONS.....	21
KEY TO SYMBOLS	21
SIMPLIFIED EU DECLARATION OF CONFORMITY	21
WIRING DIAGRAM	52

DESCRIPTION

The VMODO video door phones Sch. 1719/1 and 1719/2 are dedicated to be used in 2Voice video door phone systems.

The main features are:

- 7” (Wide Angle) LCD colour screen
- Backlit touch buttons (*)
- Video adjustment (brightness and colour) via OSD menu
- Possibility of changing the image viewing format from 4:3 to 16:9
- Possibility of customising the ring tone with a choice of five different types
- Possibility of adjusting the ring tone volume: minimum, medium, maximum
- Possibility of directly activating Yokis radio receiver modules (because the video door phone has a built-in 2-channel Yokis remote control)
- Call repeat function for hearing-impaired users with Yokis module
- Hands-free or push-to-talk mode:
 - Hands-free: press the audio button once to start the conversation and once again to end it.
 - Push-to-talk: press the audio button to speak to the door unit, release the button to listen.

(*) *Auditory feedback (a beep) is provided after a button is pressed. This signal is disabled when the “MUTE” function is active.*

STRUCTURE

FRONT VIEW

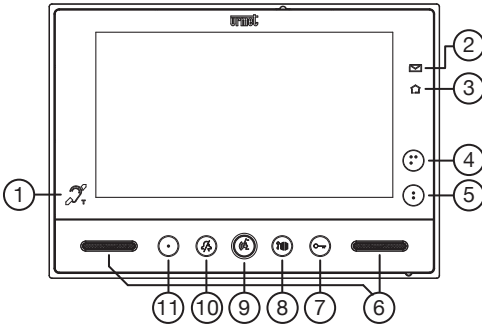

REAR VIEW

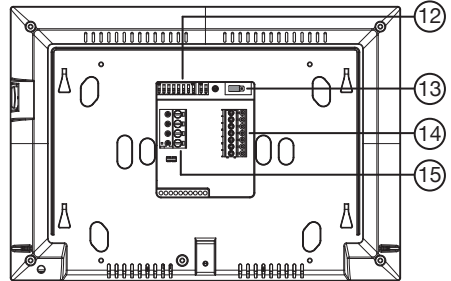

1. Icon indicating that the video door phone is hearing-aid compatible (ILA)
2. Green mail in letterbox indication LED (LETTERBOX function)
3. Blue Yokis command transmission confirmation LED
4. Button for:
 - sending activation/deactivation command channel 2 of the integrated Yokis transmitter
 - and at the same time closing the contact between terminals C, Y2 (max 50 mA @ 24 Vdc)
5. Button for:
 - sending activation/deactivation command channel 1 of the integrated Yokis transmitter
 - and at the same time closing the contact between terminals C, Y1 (max 50 mA @ 24 Vdc)
6. Speakers
7. Door lock release button (with green backlighting LED)
8. Garage door opening button (with green backlighting LED)
9. Audio on/off button (with green backlighting LED)
10. "MUTE" button (with red backlighting LED)
11. Button (with green backlighting LED) configurable for intercom call or to activate the auto-on function;
12. Configuration dip-switches:
 - 1 of SW1, defines the operating mode of the video door phone: OFF "Hands free" (default) / ON "Push to talk"
 - 2-8 of SW1, to define the apartment number in the column
 - 1-2 of SW2, to define the station number in the apartment

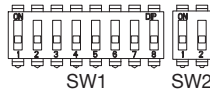

Refer to the system booklet for how to set the dip switches.

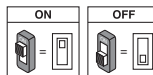

13. Video termination jumper;
14. Terminal board "A"
15. Terminal board "B"

INSTALLATION

- Fix the bracket to the wall using a box Mod. 503 and the screws provided or a Ø 60 mm box with suitable screws.
- Program the dip-switches and connect the system wires to the terminal boards.
- Couple the video door phone to the bracket at the four hooks on the sides.
- Remove the protective film from the display.

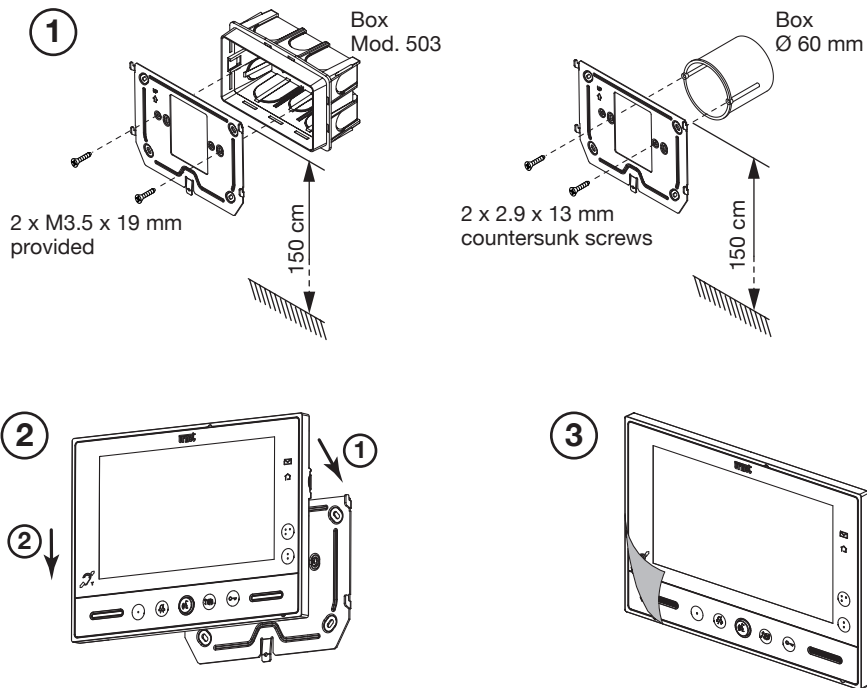

DESCRIPTION OF TERMINALS





Terminal board	Terminal name	Description	
A	⊗ ⊗	CP	Floor call
	⊗	S+	Positive for supplementary ringer
	⊗	S-	Negative for supplementary ringer
	⊗	C	Common for Y1 and Y2 contacts
	⊗	Y1	Contact 1 output (button ●●)
	⊗	Y2	Contact 2 output (button ●●●)
B	⊗ ⊗	LINE IN	Power input bus
	⊗ ⊗	LINE OUT	Power output bus

REPLACING A VIDEO DOOR PHONE

Proceed as follows to replace a device:





- Release the video door phone from the fixing bracket, by levering on the tongue on the lower part by means of the screwdriver.
- Remove the video door phone.
- Couple the new device to the bracket by means of the hooks on the ends.

BUTTON FUNCTIONS

State Button	STAND-BY	RINGING ON-HOOK (receiving call)	DURING AUDIO OPERATION	STAND-BY AND BUTTON  PRESSED	PROGRAMMING STATE (WITH VIDEO DOOR PHONE ON STAND-BY)
•	Auto power-on	Video switching	- Special 8 function (if pressed briefly). - Open OSD menu (if held pressed for longer).	Programmable intercom call (Default: not programmed)	Intercom destination address acquisition
••	Yokis functions (*)	Yokis functions (*)	- Yokis functions (*) - (In the OSD menu, moves the adjustment bar leftwards)	Yokis functions (*)	Floor call ring tone (5 different ring tones)
•••	Yokis functions	Yokis functions	- Yokis functions - (in the OSD menu, moves the adjustment bar rightwards)	Yokis functions	Video door phone call ring tone (5 different ring tones)
	"MUTE" function	"MUTE" function	"MUTE" function	"MUTE" function	Change/play ringer volume (MIN, MED, MAX)
	---	Activate audio	If pressed: A) in "hands-free" operating mode, ends conversation B) in "Push to talk" operating mode: - hold pressed to enable audio with door unit - press briefly to start or end conversation.	---	---
	Garage door opener	Garage door opener	Garage door opener	Call to switchboard (default) or programmable intercom call	Intercom destination address acquisition
	Open pedestrian door	Open pedestrian door	Open pedestrian door	Open pedestrian door	Enable/disable automatic door opening system

(*) Once the function has been activated, the button  will be disabled. Pressing the button not in programming mode will not activate any function.

LED INDICATING STATE

State Button	STAND-BY	RINGING ON-HOOK (receiving call)	DURING AUDIO OPERATION	STAND- BY AND BUTTON  PRESSED	PROGRAMMING STATE (WITH VIDEO DOOR PHONE ON STAND-BY)
●	LED off	Green LED on fixed	Green LED on fixed	Green LED on fixed	LED off
●●	LED off	LED off	LED off	LED off	LED off
●●●	LED off	LED off	LED off	LED off	LED off
	Red LED blinking MUTE 8h Red LED on fixed: MUTE	Red LED blinking MUTE 8h Red LED on fixed: MUTE	Red LED blinking MUTE 8h Red LED on fixed: MUTE	Red LED blinking MUTE 8h Red LED on fixed: MUTE	Red LED blinking
	LED off	Green LED on fixed	Green LED on blinking	Green LED on fixed	LED off
	LED off	Green LED on fixed	Green LED on fixed	Green LED on fixed	LED off
	Green LED on blinking (only when the automatic door opening function is on)	Green LED on fixed	Green LED on fixed	Green LED on blinking (only when the automatic door opening function is on)	Green LED on blinking (only when the automatic door opening function is on)

OSD (ON SCREEN DISPLAY) MENU SETTINGS

To access the OSD menu, press and hold the ● button for an extended period (longer than 5 seconds) during a video call or self-plugging.

Press the ● button briefly to scroll in sequence through the three parameters in sequence:

1) BRIGHTNESS 

2) COLOUR 

3) SHOW IMAGES IN 4:3 OR 16:9 FORMAT 

These parameters are adjusted using the ●● and ●●● buttons that move the control bar of the single parameter to the right and left respectively (for further details see the "BUTTON FUNCTION" table mentioned above).

MUTE FUNCTION

This function can be used to mute the ring tone on the video door phone and any connected supplementary ringers. The function can be activated in two different ways:

- MUTE 8h: Hold button  pressed to mute the video door phone for up to 8 hours.

 In the event of a power failure, the MUTE 8h function will restart from zero as if it had just been activated.

- MUTE (no time limit): by pressing the  button for a short time the video door phone will be muted until the button is pressed again.

 After any power failure the function will keep the state it had before the event.

When the “MUTE” function is active all beeps are also disabled.

HOW TO ACCESS PROGRAMMING MODE

To enter device programming mode, press and hold the ● button for an extended period (more than 5 seconds) while the device is in stand-by.

Access to the programming mode is confirmed by a sound of three beeps and by the visual signal of the  MUTE icon that starts flashing.



Exit programming mode by holding the ● button pressed.

It will be confirmed by 2 beeps and by the  MUTE icon which will stop blinking and will resume the status it had before ((see “LED state signalling” chapter).

 The device automatically closes programming mode after 10 minutes from access.

INTERCOM DESTINATION ADDRESS ACQUISITION

To acquire an intercom address, the user must proceed as follows:

- Enter programming mode.
- Press the button to program (● or ) until the device beeps for a short time.
- The device is then set for intercom call.
- Go to the video door phone (B) to be called from that button and press  to confirm the acquisition.
- Or, alternatively, go to a calling station and press the call button of the user associated with the video door phone (B).

 For further information, follow the instructions in the system manual.

OPERATION WITH HEARING AIDS (ILA MODE)

The video door phone is equipped with a device to allows people with hearing impairments, equipped with a special headset, to hear who is speaking from the call station or other video door phones in case of calls from the switchboard.

The device can interface with hearing aids by means of the “T” function.

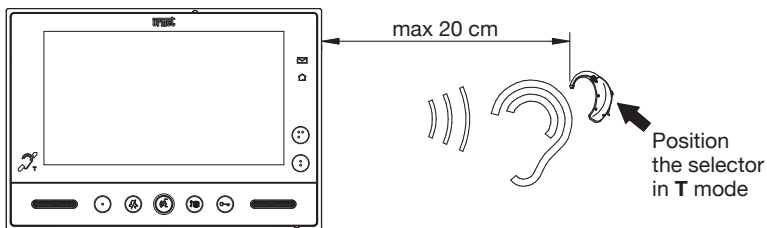



AUDIO ACTIVATION BY PRESSING BUTTON (“PUSH-TO-TALK” MODE)

If communication between calling station and video door phone is disturbed, the two audio channels (from the outside in and from the inside out) can be activated one at a time.

After having received a call, briefly press to activate the control panel audio; afterwards, hold the  button pressed to activate the audio channel towards the outside and speak to the caller.

Release the  button to listen.

RESET SETTINGS

To restore default parameters of the device after entering programming mode, hold buttons  and  pressed for longer than 3 seconds. The system will beep twice times to confirm and exit programming.

CONFIGURATION OF THE TWO YOKIS BUTTONS

CONFIGURATION VIA THE YOKIS PRO APP

The VMODO video door phone Ref. 1719/1 or 1719/2 is perfectly integrated in the YOKIS PRO Installer App.

It is possible to configure its two Yokis buttons using the app and download the configuration to the video door phone, following the standard procedure (pressing one of the two buttons twice).

  Button corresponds to channel 1,  button to channel 2.

CONFIGURATION WITHOUT THE YOKIS PRO APP

Alternatively, the two Yokis buttons can be configured without using the YOKIS PRO app: the two buttons can be set up as a two-button Yokis remote control.

DIRECT MODE

- 1 - Briefly press the button you want to connect 5 times (**) (E5).
The LED on the video door phone will start flashing for 30 seconds, indicating that a connection is waiting.
(**) *Each pressure must be faster than 0.7 seconds long.*
- 2 - While the video door phone LED is flashing, press briefly with the tip of a pencil into the “connect” hole of the receiver (R) (located at the front or back of the receiver).
The LED on the video door phone will stop blinking.

Important: The receiver must be powered.

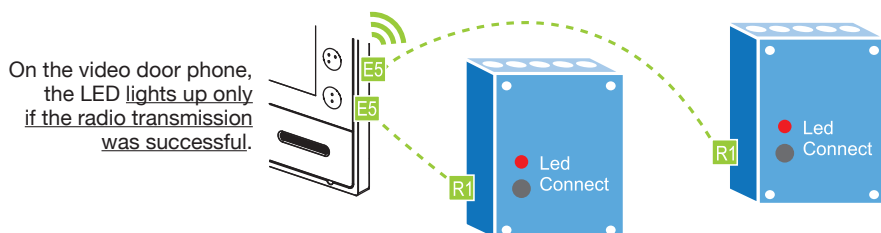

To cancel a connection, simply repeat the same procedure.

CENTRALISATION IN DIRECT MODE

A control can be centralised by repeating the same procedure on up to four receivers per button. In addition, use the Radio Bus.



RADIO BUS MODE

It is possible to connect an unlimited number of receivers to each other, thus creating a “Bus Radio”. This can be used to:

- send controls to groups of receivers on the radio bus (see “Yokis Radio Quick Installation Guide”)
- send a control from the video door phone to a receiver which is out of direct range
- centralise the control of all lights or of all shutters or of all lights and shutters together. All Yokis receivers are Bus Radio compatible.

The window shutter controls may also be sent via lighting modules and vice versa. For further information on the Radio Bus, refer to the “Yokis Radio Quick Installation Guide” or the www.yokis.com website.

HOW TO CREATE THE RADIO BUS BETWEEN DIFFERENT RECEIVERS

Quickly press “connect” on receiver 1. Its LED will start blinking . While the LED is blinking, press “connect” on receiver 2 .

To confirm the connection, the LED of receiver 2 will blink once and the LED of receiver 1 will stop blinking. The relays of the two receivers will switch once when the connection has been established.



INCREASING THE RANGE BY MEANS OF AN INTERMEDIATE RECEIVER

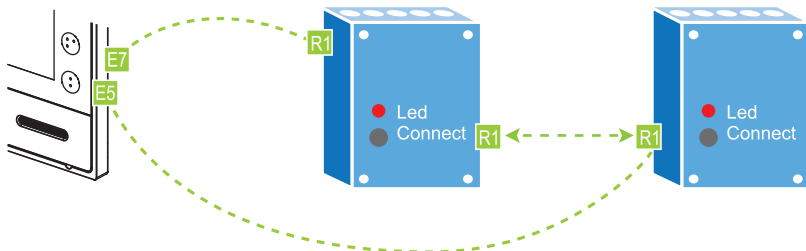

1. Connect the “Bus Radio” between the receivers as described above.
2. Connect the video door phone to the receiver to be controlled by quickly pressing the chosen video door phone button 5 times (E5). While the LED of the video door phone is blinking, press in the “connect” hole of the receiver (R).
3. Create an access point on the receiver closest to the video door phone, by pressing the video door phone button (E7) 7 times (the same which was programmed in the previous step); the LED of the video door phone will start blinking rapidly. Then press in the “connect” hole of the receiver (R) once: the LED on the video door phone and the LED on the receiver will stop blinking.

CENTRALISATION VIA RADIO BUS

The following five steps must be taken to create a centralisation:

1. **Create ‘Bus radio’ between receivers**
Follow the procedure described above.
2. **Connect the video door phone button to the nearest receiver**
(It is recommended to connect the video door phone to the nearest receiver to avoid range problems).
 1. Briefly press and hold the selected button of the video door phone **5** times.
 2. While the video door phone LED is flashing, press briefly with the tip of a pencil into the “connect” hole of the receiver.
 3. The receiver will briefly switches the relay and the LED of the video door phone will switch off.
3. **Set the button as centralised**
 1. Briefly press the video door phone button (Yokis Configuration Menu) **10** times. The video door phone LED will blink rapidly.
 2. While the LED is flashing, press the chosen button **6** times.
 3. At the end of the pressures, the LED will blink 6 times to confirm the calibration.
4. **Define whether centralisation applies to: ‘lights’ (default), ‘shutters’ or ‘lights and shutters’.**
By default the central button is set to operate the lighting modules (MTR2000ERP and MTV500ERP). Skip this step.
Proceed as follows to control the MVR500ERP shutter modules centrally or operate lights and shutters at the same time:
 1. Briefly press any button on the video door phone (Yokis Configuration Menu) **10** times. The video door phone LED will blink rapidly.
 2. While the LED is flashing, press the chosen button **11** or **20** times.
 3. At the end of the pressing sequence, the LED will flash **1** (o **10**) times to confirm calibration.
5. **Define the button function**
Follow the instructions in the following paragraph to determine the effect that the centralised button should have:

BUTTON FUNCTION

FUNCTIONS	MTR2000ERP	MTV500ERP	MVR500ERP
Function 1*	Power on / off	Change / off	Up / stop / down
Function 2	-	Memory on	Intermediate position
Function 3	On	On	Up / Stop
Function 4	Off	Off	Down / Stop

* Default configuration

To changing the function of a button:

- 1 - Briefly press any button on the video door phone (Yokis Configuration Menu) 10 times. The video door phone LED will blink rapidly.
- 2 - While the LED is blinking, press the chosen button from 1 to 4 and select the desired function: from 1 to 4, see above.
- 3 - The LED will blink from 1 (or 4) times to confirm calibration.

Restoring a video door phone Yokis Button to default settings

Default setting = delete button connections, return to function 1 (bistable), return to direct mode.

- 1 - Briefly press either Yokis button (Yokis Configuration Menu) 10 times. The video door phone LED will blink rapidly.
- 2 - While the LED is blinking, rapidly press the button that you want to return to default setting 15 times.
- 3 - After pressing 15 times, the LED will blink 5 times to confirm.

Complete restore of the two video door phone Yokis buttons to default settings

- 1 - Briefly press either Yokis button (Yokis Configuration Menu) 10 times. The video door phone LED will blink rapidly.
- 2 - While the LED is flashing, press either of the two Yokis buttons 25 times.
- 3 - After pressing 25 times, the LED will flash to confirm that default settings have been restored.



For more information and detailed configurations, consult the documentation on the two-button remote controls on the www.yokis.com website.

CALL REPEAT FUNCTION FOR HEARING-IMPAIRED USERS WITH YOKIS MODULE

The video door phone, connected to a Yokis MTR2000ERP relay module, can be used to repeat a call by switching the relay (e.g. by making a light bulb blink) when the video door phone receives a call from the door unit, from the switchboard, from another video door phone (intercom) or from the floor.





Follow the instructions in the chapters below to configure and activate this function.

1. WIRELESS CONNECTION BETWEEN VIDEO DOOR PHONE AND YOKIS MODULE

- Press the button  briefly 5 times (*).
- The Yokis LED  on the video door phone will start blinking for 30 seconds, indicating that the device is waiting for a connection.
(* Each touch must be less than 0.7 seconds long.
- While the Yokis  LED is blinking, briefly press in the “Connect” hole of the receiver (located at the front or back of the receiver) with a pointed, adequately insulated tool. The LED on the video door phone will stop blinking.

Important: The receiver must be powered.

2. PROGRAMMING THE BLINKING

- Press the button  10 times.
The Yokis LED  on the video door phone will start blinking quickly.
- While the Yokis LED  on the video door phone is blinking, press the button  19 times.
- The Yokis LED on the video door phone will flash 9 times to confirm programming.

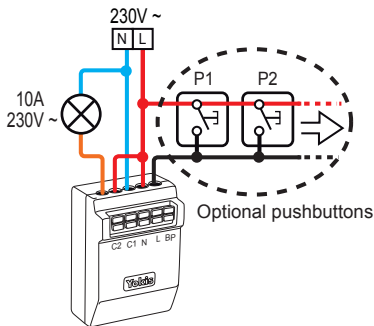

Before programming, briefly press button P1 or P2 23 times to unlock the relay. The module will blink 3 times. Briefly press button P1 or P2 22 times to program the blinking mode. The module will blink twice.

3. REPEAT FUNCTION ACTIVATION

- Enter device programming mode, hold the button ● pressed for a long time (longer than 5 seconds) while the device is in stand-by. Access to the programming mode is confirmed by a sound of three beeps and by the visual signal of the MUTE icon 🔇 that starts blinking.
- Hold the button ● pressed for 3 seconds until the green LED ✉ lights up.
- Exit programming mode by holding the button ● pressed for a long time. Two beeps will confirm closing the programming mode and the MUTE 🔇 icon will stop blinking.

When the call repeat service is active, the green LED ✉ will light up in programming mode.

Once the function has been activated, the button ● will be disabled. Pressing the button ● not in programming mode will not activate any function previously associated with the button.

The function will be active even if the MUTE function is enabled on the video door phone.

To deactivate the function, repeat the same procedure used for activating it.

TECHNICAL SPECIFICATIONS

Power voltage:.....	36 ÷ 48 V⁼⁼
Consumption:.....	@ 48 V⁼⁼
Standby:.....	< 3,5 mAcc
Full rate:.....	< 245 mAcc
Frequency band:	2400 ÷ 2480 MHz
Output power (Max):.....	10 dBm

Wires with cross-section area of 0.5 mm² or larger must comply with IEC 60332-1-2; wires with cross section area smaller than 0.5 mm² must comply with IEC 60332-2-2.

KEY TO SYMBOLS

Symbol	Description
	Direct input voltage
	See the installation manual of the device

SIMPLIFIED EU DECLARATION OF CONFORMITY

Hereby, URMET S.p.A. declares that the radio equipment type:

2 VOICE VIDEO 7" SOFT TOUCH Ref. 1719/1 or 1719/2

is in compliance with Directive 2014/53/EU.

The full text of the EU declaration of conformity is available at the following internet address:

www.urmet.com

FRANÇAIS

SOMMAIRE

DESCRIPTION	22
STRUCTURE	23
INSTALLATION.....	24
DESCRIPTION DES BORNES	24
REPLACEMENT DU MONITEUR.....	25
FONCTION DES BOUTONS.....	25
SIGNALISATION ETAT PAR LED	26
REGLAGES SUR LE MENU OSD (ON SCREEN DISPLAY)	26
FONCTION MUTE	26
ACCES AU MODE DE PROGRAMMATION	27
ACQUISITION DE L'ADRESSE DE DESTINATION D'INTERCOM	27
FONCTIONNEMENT AVEC PROTHESE AUDITIVE (MODE ILA).....	27
ACTIVATION DE LA PHONIE EN APPUYANT SUR LA TOUCHE  (MODE PUSH TO TALK).....	27
REMISE A ZERO DES PARAMETRES	28
CONFIGURATION DES DEUX BOUTONS YOKIS	28
CONFIGURATION PAR APP YOKIS PRO	28
CONFIGURATION SANS APP YOKIS PRO.....	28
FONCTION DE RÉPÉTITION D'APPEL POUR MALENTENDANTS AVEC MODULE YOKIS	30
CARACTERISTIQUES TECHNIQUES.....	31
LÉGENDES SYMBOLES	31
DECLARATION UE DE CONFORMITE SIMPLIFIEE	31
SCHEMA DE RACCORDEMENT	52

DESCRIPTION

Les moniteurs VMODO Réf. 1719/1 et 1719/2 sont conçus pour être utilisés dans les installations de vidéophonie du système 2Voice.

Principales caractéristiques :

- Afficheur couleur LCD 7" (Wide Angle) ;
- Touches touch rétro-éclairées (*) ;
- Réglage de la vidéo (luminosité et couleur) par le menu OSD ;
- Modification du rapport d'affichage de l'image de 4:3 à 16:9 ;
- Personnalisation de la sonnerie entre 5 différentes options ;
- Réglage du volume de la sonnerie : minimum, moyen, maximum ;
- Activation directe des modules récepteurs radio Yokis (le moniteur dispose d'une télécommande Yokis à 2 canaux intégrée) ;
- Fonction de répétition d'appel pour malentendants avec module Yokis ;
- Mode de conversations mains-libres ou par impulsion de la touche (mode « Push to talk ») :
 - Mains-libres : la conversation est activée par une impulsion de la touche, alors qu'une deuxième impulsion la désactive ;
 - Push to talk : quand la touche de phonie est enfoncée, il est possible de parler depuis le poste interne ; pour écouter, il suffit de relâcher la touche.

(*) *L'impulsion d'un bouton comporte l'émission d'un signal sonore (bip). Ce signal est désactivé lorsque la fonction « MUTE » est active.*





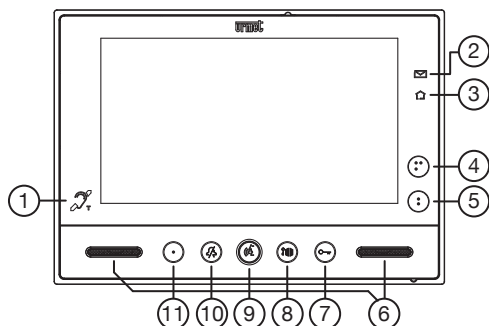



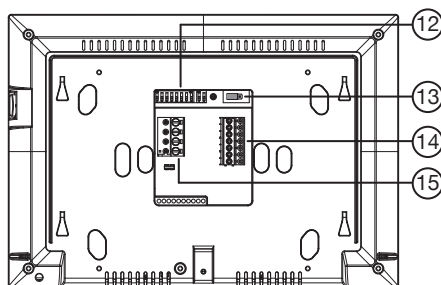

STRUCTURE

VUE AVANT



VUE ARRIERE



1. Icône indiquant que le moniteur est pourvu de la fonction de répétition de phonie pour les malentendants (ILA)  ;
2. LED verte indiquant la présence de courrier dans la boîte aux lettres (fonction LETTERBOX)  ;
3. LED bleue confirmant la transmission de la commande Yokis  ;
4. Bouton  pour :
 - l'envoi de la commande d'activation/désactivation du canal 2 de l'émetteur Yokis intégrée ;
 - et en même temps, pour la fermeture du contact entre les bornes C, Y2 (maxi 50 mA à 24 Vcc).
5. Bouton  pour :
 - l'envoi de la commande d'activation/désactivation du canal 1 de l'émetteur Yokis intégrée ;
 - et en même temps, pour la fermeture du contact entre les bornes C, Y1 (maxi 50 mA à 24 Vcc).
6. Haut-parleurs ;
7. Bouton d'ouvre-porte  (avec LED verte de rétro-éclairage) ;
8. Bouton d'ouverture du passage pour véhicules  (avec LED verte de rétro-éclairage) ;
9. Bouton d'activation/désactivation de phonie  (avec LED verte de rétro-éclairage) ;
10. Bouton « MUTE »  (avec LED rouge de rétro-éclairage) ;
11. Bouton  (avec LED verte de rétro-éclairage) pouvant être configuré pour les appels intercom ou pour activer la fonction d'auto-activation ;
12. Commutateurs de configuration ;
 - n° 1 de SW1, définit le mode de fonctionnement du moniteur : OFF « Mains-libres » (par défaut)/ ON « Push to talk » ;
 - n° 2-8 de SW1, définissent le numéro d'appartement dans la colonne ;
 - n° 1÷2 de SW2, définissent le numéro du poste interne dans l'appartement.

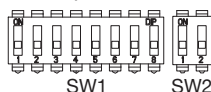

 Pour les réglages des commutateurs, se reporter à la notice de système.

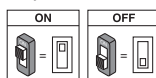

13. Cavalier pour la terminaison vidéo ;
14. Bornier « A » ;
15. Bornier « B ».

INSTALLATION

- Fixer l'étrier à la paroi à l'aide d'un boîtier Mod. 503 et des vis fournies ou d'un boîtier Ø 60 mm avec des vis appropriées.
- Régler les commutateurs et brancher les conducteurs de l'installation aux borniers.
- Fixer le moniteur à l'étrier en correspondance des 4 crochets situés sur les côtés.
- Retirer le film de protection de l'afficheur.

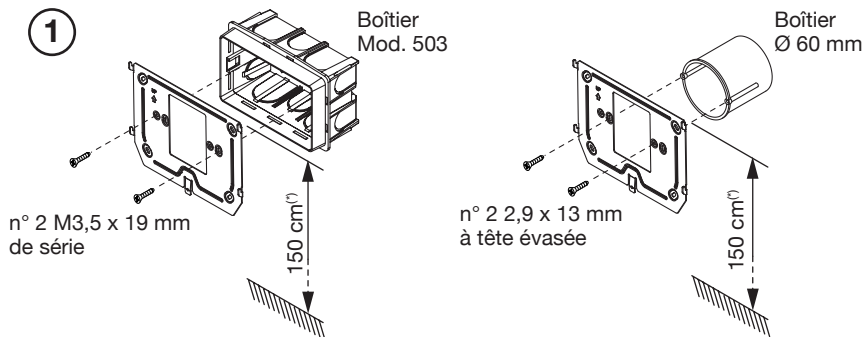

(*) Pour garantir le respect de la Directive de référence pour les personnes handicapées (par exemple, en France, voir la Loi 2005-102 du 11/02/2005, le Décret 2006-555 du 17/05/2006 et ses amendements ultérieurs des 1/08/2006, 26/02/2007 et 21/03/2007), l'écran du moniteur devra être mis en place à une hauteur comprise entre 90 et 130 cm.

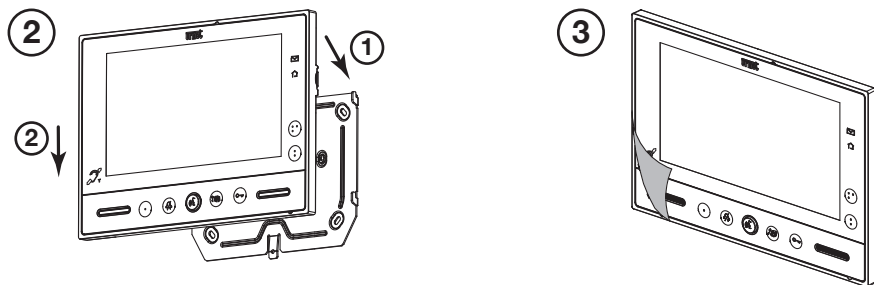

DESCRIPTION DES BORNES

Bornier	Nom de la borne	Description	
A	⊗ ⊗	CP	Appel à l'étage
	⊗	S+	Positif pour sonnerie supplémentaire
	⊗	S-	Négatif pour sonnerie supplémentaire
	⊗	C	Point commun des contacts Y1 et Y2
	⊗	Y1	Sortie contact 1 (bouton ●)
	⊗	Y2	Sortie contact 2 (bouton ●●)
B	⊗ ⊗	LINE IN	Entrée Bus d'alimentation
	⊗ ⊗	LINE OUT	Sortie Bus d'alimentation

REEMPLACEMENT DU MONITEUR

Pour le remplacement du dispositif, procéder selon les instructions suivantes :





- Pour décrocher le moniteur de l'étrier de fixation, introduire la pointe d'un tournevis en faisant levier sur la languette située dans la partie inférieure ;
- Retirer le moniteur ;
- Accrocher le nouveau dispositif à l'étrier à l'aide des crochets situés aux extrémités.

FONCTION DES BOUTONS

Etat Bouton	REPOS	ATTENTE DECROCHAGE (réception appel)	PHONIE	REPOS ET TOUCHE  ENFONCEE	ETAT DE PROGRAMMATION (UNIQUEMENT SI MONITEUR AU REPOS)
•	Activation automatique	Renvoi vidéo	- Fonction Spéciale 8 (brève pression). - Accès au menu OSD (pression prolongée).	Appel intercom programmable (par défaut : non programmé)	Acquisition de l'adresse de destination d'intercom
••	Fonctions Yokis (*)	Fonctions Yokis (*)	- Fonctions Yokis (*) - (Au sein du menu OSD déplace la barre de réglage à gauche).	Fonctions Yokis (*)	Sélection sonnerie d'appel à l'étage (5 sonneries différentes)
•••	Fonctions Yokis	Fonctions Yokis	- Fonctions Yokis - (Au sein du menu OSD déplace la barre de réglage à droite).	Fonctions Yokis	Sélection sonnerie d'appel à l'étage (5 sonneries différentes)
	Fonction " MUTE "	Fonction " MUTE "	Fonction " MUTE "	Fonction " MUTE "	Modifie/reproduit le niveau de sonnerie (MINI, MOYEN, MAXI)
	---	Activation de la phonie	Si enfoncé en mode de fonctionnement: A) " Mains-libres " met fin à la conversation ; B) dans " Push to talk " : - si enfoncé de manière prolongée, habilite la phonie vers le poste externe ; - si enfoncé brièvement, active ou met fin à la conversation.	---	---
	Ouverture passage pour véhicules	Ouverture passage pour véhicules	Ouverture passage pour véhicules	Appel au standard (par défaut) ou appel d'intercom programmable	Acquisition de l'adresse de destination d'intercom
	Ouvre-porte piétons	Ouvre-porte piétons	Ouvre-porte piétons	Ouvre-porte piétons	Habilitation/exclusion ouvre-porte automatique

(*) Après avoir activé la fonction, le bouton •• sera désactivé, aucune fonction ne pourra être activée.

SIGNALISATION ETAT PAR LED

Etat Bouton	REPOS	ATTENTE DECROCHAGE (réception appel)	PHONIE	REPOS ET TOUCHE  ENFONCEE	ETAT DE PROGRAMMATION (UNIQUEMENT SI MONITEUR AU REPOS)
●	LED éteinte	LED verte allumée fixe	LED verte allumée fixe	LED verte allumée fixe	LED éteinte
⋮	LED éteinte	LED éteinte	LED éteinte	LED éteinte	LED éteinte
⋯	LED éteinte	LED éteinte	LED éteinte	LED éteinte	LED éteinte
	LED rouge clignotante : MUTE 8h LED rouge allumée fixe : MUTE	LED rouge clignotante : MUTE 8h LED rouge allumée fixe : MUTE	LED rouge clignotante : MUTE 8h LED rouge allumée fixe : MUTE	LED rouge clignotante : MUTE 8h LED rouge allumée fixe : MUTE	LED rouge clignotante
	LED éteinte	LED verte allumée fixe	LED verte allumée clignotante	LED verte allumée fixe	LED éteinte
	LED éteinte	LED verte allumée fixe	LED verte allumée fixe	LED verte allumée fixe	LED éteinte
	LED verte allumée clignotante (uniquement lorsque la fonction d'ouvre-porte automatique est active)	LED verte allumée fixe	LED verte allumée fixe	LED verte allumée clignotante (uniquement lorsque la fonction d'ouvre-porte automatique est active)	LED verte allumée clignotante (uniquement lorsque la fonction d'ouvre-porte automatique est active)

REGLAGES SUR LE MENU OSD (ON SCREEN DISPLAY)

Pour accéder au menu OSD, maintenir le bouton ● enfoncé (plus de 5 secondes) lors d'un appel vidéo ou de l'activation automatique.

En appuyant de nouveau brièvement sur le bouton ●, il est possible de faire défiler les 3 paramètres en séquence :

1) LUMINOSITE 

2) COULEUR 

3) AFFICHAGE DES IMAGES EN 4:3 OU 16:9 

Le réglage de ces paramètres se fait à l'aide des boutons ⋮ et ⋯ qui déplacent la barre de réglage de chaque paramètre vers la droite et vers la gauche (*pour plus de détails, se reporter au tableau ci-dessus « FONCTION DES BOUTONS »*).

FONCTION MUTE

Cette fonction permet d'exclure la sonnerie d'appel sur le moniteur ainsi que les éventuelles sonneries supplémentaires raccordées. La fonction peut être activée en 2 modes différents :

- MUTE 8h : en appuyant longuement sur le bouton , le moniteur est mis en mode silencieux pendant 8 heures maximum.

 Suite à une coupure d'électricité, la fonction MUTE 8h est remise à zéro comme si elle venait d'être activée.

- MUTE (sans limite de temps) : en appuyant brièvement sur le bouton , le moniteur est mis en mode silencieux jusqu'à ce que le même bouton est enfoncé une deuxième fois.

 Suite à une coupure d'électricité, la fonction maintient toujours le même état.

Lorsque la fonction « MUTE » est active, tous les signaux sonores (bips) sont également désactivés.

ACCES AU MODE DE PROGRAMMATION

Pour accéder au mode de programmation du dispositif, maintenir le bouton ● enfoncé (plus de 5 secondes) lorsque le dispositif est au repos.



L'accès au mode de programmation est confirmé par un signal sonore de trois bips et par la signalisation visuelle de l'icône MUTE  qui commence à clignoter.

Il est possible de quitter le mode de programmation en appuyant longuement sur le bouton ●, et sa confirmation est donnée par 2 bips sonores et par l'icône MUTE  qui cesse de clignoter et qui revient à son état précédent (se reporter au chapitre « Signalisation état LED »).

 Le dispositif quitte automatiquement l'état de programmation après 10 minutes de l'accès.

ACQUISITION DE L'ADRESSE DE DESTINATION D'INTERCOM

Pour acquérir une adresse d'intercom, l'utilisateur doit procéder comme suit :

- Accéder au mode de programmation ;
- Appuyer sur le bouton à programmer (● ou ) jusqu'à ce que le dispositif émet un signal sonore (bip) bref.
- Le dispositif est donc configuré pour un appel d'intercom.
- Aller au moniteur (B) qui doit être appelé par ce bouton et appuyer sur  pour confirmer l'acquisition.
- Ou, alternativement, aller à un poste d'appel et appuyer sur le bouton d'appel de l'utilisateur associé au moniteur (B).

 Pour plus d'informations, suivre les instructions fournies sur le manuel de système.

FONCTIONNEMENT AVEC PROTHESE AUDITIVE (MODE ILA)

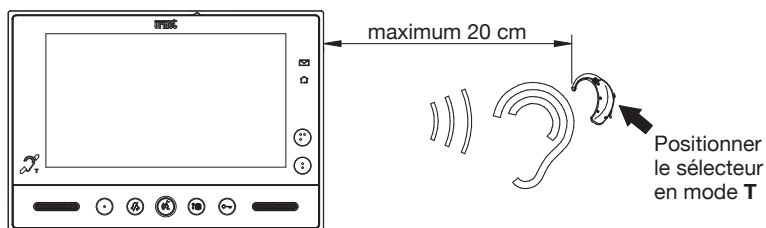

Le moniteur est équipé d'un dispositif permettant aux malentendants, pourvus d'un appareil auditif spécifique, d'entendre leur interlocuteur depuis le poste d'appel ou d'autres moniteurs en cas d'appels en provenance de la centrale.

Ce dispositif est en mesure de s'interfacer avec des appareils auditifs pour malentendants avec fonction « T ».





ACTIVATION DE LA PHONIE EN APPUYANT SUR LA TOUCHE (MODE PUSH TO TALK)

Si la communication entre le poste d'appel et le moniteur est perturbée, il est possible d'activer individuellement les deux canaux de phonie (vers l'intérieur et vers l'extérieur).

Après avoir reçu un appel, appuyer brièvement pour activer la phonie depuis le poste externe ; ensuite, si la touche  est maintenue enfoncée, le canal audio vers l'extérieur sera activé et la communication avec l'appelant pourra être établie. Pour écouter, il est nécessaire de relâcher la touche .

REMISE A ZERO DES PARAMETRES

Pour rétablir les paramètres par défaut du dispositif, après l'accès à la programmation, appuyer en même temps sur les touches  et  pendant plus de 3 secondes ; la commande sera confirmée par l'émission de 2 bips sonores prolongés et par la sortie du dispositif de l'état de programmation.

CONFIGURATION DES DEUX BOUTONS YOKIS

CONFIGURATION PAR APP YOKIS PRO

Le moniteur VMODO Réf. 1719/1 ou 1719/2 est parfaitement intégré dans l'app d'installateur YOKIS PRO. Il est donc possible de configurer ses deux boutons Yokis à l'aide de l'app et de télécharger la configuration sur le moniteur, en suivant la procédure standard (double impulsion sur l'un des deux boutons).

 Le bouton  correspond au canal 1, alors que le bouton  correspond au canal 2.

CONFIGURATION SANS APP YOKIS PRO

Alternativement, il est possible de configurer les deux boutons Yokis sans utiliser l'application YOKIS PRO : les deux boutons peuvent être configurés comme une télécommande Yokis à 2 boutons.

MODE DIRECTE

- 1 - Sur le bouton qu'on souhaite connecter, effectuer 5 brèves impulsions (**) (E5).
La LED du moniteur clignote pendant 30 secondes, indiquant ainsi l'attente d'une connexion.
(**) *Chaque impulsion doit durer moins de 0,7 secondes.*
- 2 - Pendant que la LED du moniteur clignote, faire un appui court avec la pointe d'un crayon dans le trou « connect » du récepteur (R) (situé sur la face avant ou arrière du récepteur).
La LED du moniteur s'arrête de clignoter.

Attention !! Il faut que le récepteur soit sous tension.

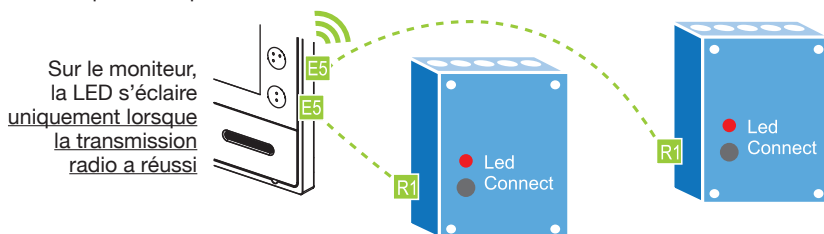

Pour supprimer une connexion, il suffit de refaire la procédure ci-contre.

CENTRALISATION EN MODE DIRECT

Il est possible de centraliser une commande en répétant la même procédure sur jusqu'à 4 récepteurs par bouton. En outre, utiliser le Bus Radio.

MODE BUS RADIO

Il est possible de connecter un nombre illimité de récepteurs l'un à l'autre, en définissant un « Bus Radio ». Cela permet de :

- envoyer des commandes aux « Groupes » de récepteurs appartenant au « Bus Radio » (se reporter à « Mémento Radio » de Yokis) ;
- transmettre une commande du moniteur à un récepteur hors portée directe ;
- centraliser le pilotage de l'éclairage ou des volets roulants ou de l'éclairage et des volets roulants ensemble. Tous les récepteurs Yokis sont compatibles avec le « Bus Radio ».

Les commandes pour les volets roulants peuvent également être envoyées par les modules d'éclairage et vice versa. Pour plus d'informations sur le Bus Radio, se reporter au « Mémento Radio » de Yokis ou au site www.yokis.com.

COMMENT CREER LE BUS ENTRE DIFFERENTS RECEPTEURS RADIO

Appuyer rapidement sur « connect » sur le récepteur 1. Sa LED se met donc à clignoter .

Pendant que la LED clignote, appuyer sur « connect » sur le récepteur 2 .

Pour confirmer la connexion, la LED du récepteur 2 clignote une seule fois et la LED du récepteur 1 arrête de clignoter ; une fois la connexion établie, les relais des deux récepteurs commutent une fois.



AUGMENTATION DE LA PORTEE AU MOYEN D'UN RECEPTEUR INTERMEDIAIRE

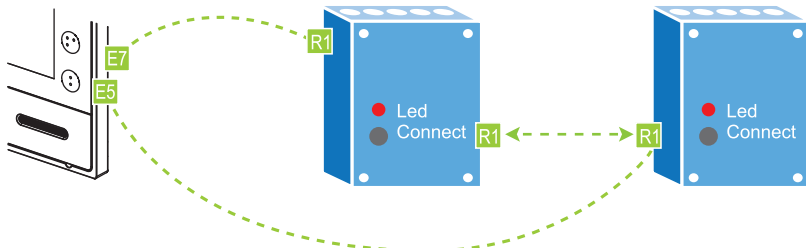

1. Créer le « Bus Radio » entre les récepteurs tel que décrit ci-dessus.
2. Connecter le moniteur au récepteur qu'on souhaite piloter, en effectuant 5 brèves impulsions sur le bouton choisi du moniteur (E5). Pendant que la LED du moniteur clignote, faire 1 impulsion dans le trou « connect » du récepteur (R).
3. Créer un point d'entrée sur le récepteur le plus proche du moniteur, en effectuant 7 impulsions sur le bouton du moniteur (E7) déjà programmé au point précédent ; la LED du moniteur se met donc à clignoter rapidement. Ensuite, effectuer 1 impulsion dans le trou « connect » du récepteur (R) : la LED du moniteur et du récepteur s'arrête alors de clignoter.

CENTRALISATION VIA BUS RADIO

Pour réaliser la centralisation, suivre les 5 étapes suivantes :

1. Créer le « Bus radio » entre les récepteurs

Suivre la procédure décrite ci-dessus.

2. Connecter le bouton du moniteur au récepteur le plus proche

(Il est conseillé de connecter le moniteur au récepteur le plus proche, pour éviter tout problème de portée)

1. Faire 5 impulsions rapides sur le bouton choisi du moniteur.
2. Pendant que la LED du moniteur clignote, faire 1 impulsion dans le trou « connect » du récepteur.
3. Le récepteur commute brièvement le relais et la LED du moniteur s'éteint.

3. Définir le bouton tel que centralisé

1. Faire 10 impulsions rapides sur le bouton du moniteur (menu de configuration Yokis). La LED du moniteur se met alors à clignoter rapidement.
2. Pendant que la LED clignote, faire 6 impulsions sur le bouton choisi.
3. A la fin des impulsions, la LED clignote 6 fois pour confirmer la configuration.

4. Définir si la centralisation s'applique à : « éclairage » (par défaut), « volets roulants » ou « éclairage et volets roulants ».

Par défaut, le bouton centralisé agit sur les modules d'éclairage (MTR2000ERP et MTV500ERP). Passer cette étape. En revanche, si on souhaite que la commande centralisée pilote les modules des volets roulants MVR500ERP, ou qu'elle pilote en même temps l'éclairage et les volets roulants, il faut :

1. Faire 10 impulsions rapides sur un bouton quelconque du moniteur (Menu Configuration Yokis). La LED du moniteur se met alors à clignoter rapidement.
2. Pendant que la LED clignote, faire de 11 à 20 impulsions sur le bouton choisi.
3. A la fin des impulsions, la LED clignote 1 (ou 10) fois pour confirmer la configuration.

5. Définir la fonction du bouton

Suivre les instructions du paragraphe suivant pour déterminer l'effet que le bouton centralisé doit comporter :

FONCTIONS DU BOUTON

FONCTION	MTR2000ERP	MTV500ERP	MVR500ERP
Fonction 1*	Mise sous / hors tension	Variation / mise hors tension	Montée / Arrêt / Descente
Fonction 2	-	Mémoire mise sous tension	Position intermédiaire
Fonction 3	Mise sous tension	Mise sous tension	Montée / Arrêt
Fonction 4	Mise hors tension	Mise hors tension	Descente / Arrêt

* Réglage d'usine

Pour modifier la fonction d'un bouton :

- 1 - Faire **10** impulsions rapides sur un bouton quelconque du moniteur (Menu Configuration Yokis). La LED du moniteur se met alors à clignoter rapidement.
- 2 - Pendant que la LED clignote, faire de **1 à 4** impulsions sur le bouton choisi et sélectionner la fonction souhaitée : de **1 à 4**, voir ci-dessus.
- 3 - La LED clignote **1 à 4** fois pour confirmer la configuration.

Remise à zéro du réglage d'usine d'un bouton Yokis du moniteur

Réglage d'usine = effacement des connexions du bouton, retour à la fonction 1 (bistable), retour au mode direct.

- 1 - Faire **10** impulsions rapides sur l'un des deux boutons Yokis (Menu Configuration Yokis). La LED du moniteur se met alors à clignoter rapidement.
- 2 - Pendant que la LED clignote, faire **15** impulsions rapides sur le bouton qu'on souhaite retourner au réglage d'usine.
- 3 - A la fin des **15** impulsions, la LED clignote 5 fois pour confirmer la configuration.

Remise à zéro totale du réglage d'usine des deux boutons Yokis du moniteur

- 1 - Faire **10** impulsions rapides sur l'un des deux boutons Yokis (Menu Configuration Yokis). La LED du moniteur se met alors à clignoter rapidement.
- 2 - Pendant que la LED clignote, faire **25** impulsions sur l'un des deux boutons choisis.
- 3 - A la fin des **25** impulsions, la LED clignote pour confirmer la remise à zéro du réglage d'usine.



Pour plus d'informations et de configurations détaillées, se reporter au site web www.yokis.com pour la documentation relative aux télécommandes à deux boutons.

FONCTION DE RÉPÉTITION D'APPEL POUR MALENTENDANTS AVEC MODULE YOKIS

Le vidéophone, branché à un module relais Yokis MTR2000ERP, permet de répéter un appel en commutant le relais (par exemple en faisant clignoter une ampoule) lorsque le visiophone reçoit un appel d'un poste externe, de la centrale, d'un autre vidéophone (intercom) ou d'un appel à l'étage.





Suivre les chapitres suivants pour configurer et activer la fonction.

1. CONNEXION RADIO ENTRE LE VIDÉOPHONE ET LE MODULE YOKIS

- Effectuer 5 appuis(*) courts sur le bouton .
- La LED Yokis  du vidéophone clignote pendant 30 secondes, indiquant ainsi l'attente d'une connexion.
- (*) Chaque appui doit durer moins de 0,7 secondes.
- Pendant que la LED du vidéophone clignote, enfoncer brièvement la pointe d'un outil pointu et dûment isolé dans le trou « connect » du récepteur (situé sur la face arrière du récepteur). La LED du vidéophone arrête de clignoter.

Attention ! Il est essentiel que le récepteur soit alimenté.

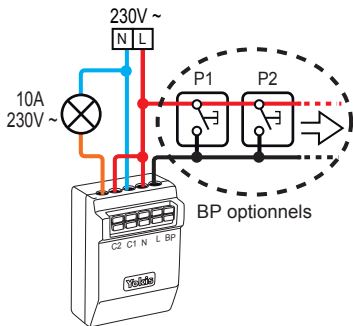

2. PROGRAMMATION DU CLIGNOTEMENT

- Effectuer 10 appuis sur le bouton .
- La LED Yokis  du vidéophone clignotera rapidement.
- Pendant que la LED Yokis  du vidéophone clignote, effectuer 19 appuis sur la touche .
- La LED Yokis du vidéophone clignotera 9 fois pour confirmer la programmation



Avant d'effectuer la programmation, appuyer brièvement 23 fois sur le bouton P1 ou P2 pour déverrouiller le relais ; le module clignotera 3 fois.
Appuyer brièvement 22 fois sur le bouton P1 ou P2 pour programmer le mode de clignotement ; le module clignotera 2 fois.

3. ACTIVATION DE LA FONCTION DE RÉPÉTITION D'APPEL

- Pour accéder au mode de programmation du dispositif, appuyer et maintenir le bouton ● enfoncé pendant plus de 5 secondes lorsque le dispositif est au repos. L'accès au mode de programmation est confirmé par un signal sonore de trois bips et par la signalisation visuelle de l'icône MUTE  qui commence à clignoter.
- Appuyer sur le bouton ● pendant 3 secondes jusqu'à ce que la LED verte  s'allume.
- Quitter le mode de programmation en appuyant longuement sur le bouton ●. La sortie du mode de programmation est confirmée par 2 bips sonores et par l'icône MUTE  qui cesse de clignoter.

Lorsque la fonction de répétition d'appel est active, la LED verte  est allumée en mode de programmation. **Après avoir activé la fonction, le bouton ● sera désactivé. En appuyant sur le bouton ● en dehors du mode de programmation, il sera impossible d'activer aucune fonction précédemment associée au bouton.**

 La fonction sera active même si l'option MUTE est activée sur le vidéophone.



Pour désactiver cette fonction, répéter la procédure effectuée pour l'activation.

CARACTERISTIQUES TECHNIQUES

Tension d'alimentation :	36 ÷ 48 V $\overline{\text{---}}$
Absorption :	@ 48 V $\overline{\text{---}}$
Au repos :	< 3,5 mAcc
A plein régime :	< 245 mAcc
Bande de fréquence :	2400 ÷ 2480 MHz
Puissance de sortie (Max) :	10 dBm

 Les câbles utilisés doivent satisfaire la norme IEC 60332-1-2 si la section mesure au moins 0,5 mm², ou la norme IEC 60332-2-2 si la section mesure moins de 0,5 mm².

LÉGENDES SYMBOLES

Symbole	Explication
$\overline{\text{---}}$	Tension d'alimentation continue
 	Se reporter au manuel d'installation du dispositif

DECLARATION UE DE CONFORMITE SIMPLIFIEE

Le soussigné, URMET S.p.A., déclare que l'équipement radioélectrique du type **MONITEUR 7" SOFT TOUCH 2VOICE** Réf. 1719/1 ou 1719/2 est conforme à la directive 2014/53/UE.

Le texte complet de la déclaration UE de conformité est disponible à l'adresse internet suivante:

www.urmet.com

ÍNDICE

DESCRIPCIÓN	32
ESTRUCTURA	33
INSTALACIÓN	34
DESCRIPCIÓN DE LOS BORNES	34
SUSTITUCIÓN DEL VIDEOINTERFONO	35
FUNCIÓN DE LOS PULSADORES	35
INDICACIÓN ESTADO LED	36
REGULACIONES EN EL MENÚ OSD (ON SCREEN DISPLAY)	36
FUNCIÓN MUTE	36
ACCESO AL MODO DE PROGRAMACIÓN	37
ADQUISICIÓN DE LA DIRECCIÓN DE DESTINO INTERCOMUNICANTE	37
FUNCIONAMIENTO CON AUDÍFONOS (MODO ILA)	37
ACTIVACIÓN DE LA FONÍA ACCIONANDO EL PULSADOR  (MODO PUSH TO TALK)	37
RESTABLECIMIENTO DE LAS CONFIGURACIONES	37
CONFIGURACIÓN DE LOS DOS PULSADORES YOKIS	38
CONFIGURACIÓN USANDO LA APLICACIÓN YOKIS PRO	38
CONFIGURACIÓN SIN LA APLICACIÓN YOKIS PRO	38
FUNCIÓN DE REPETICIÓN DE LLAMADA PARA SORDOS CON MÓDULO YOKIS	40
CARACTERÍSTICAS TÉCNICAS	41
LEYENDA DE LOS SÍMBOLOS	41
DECLARACIÓN UE DE CONFORMIDAD SIMPLIFICADA	41
ESQUEMA DE CONEXIÓN	52

DESCRIPCIÓN

Los videointerfonos VMODO Ref. 1719/1 y 1719/2 están destinados al uso en instalaciones videointerfónicas del sistema 2Voice.

Las características principales son:

- Pantalla color LCD de 7" (Wide Angle);
- Pulsadores touch iluminados en la cara posterior (*);
- Posibilidad de regulación vídeo (brillo y color) mediante menú OSD;
- Posibilidad de cambiar la relación de visualización de la imagen de 4:3 a 16:9;
- Posibilidad de personalizar el timbre escogiendo entre 5 tipos diferentes;
- Posibilidad de regulación del volumen del timbre: mínimo, medio, máximo;
- Posibilidad de activar directamente módulos receptores radio Yokis (ya que el videointerfono tiene un mando a distancia Yokis de 2 canales integrado);
- Función de repetición de llamada para sordos con módulo Yokis;
- Modo de conversación en manos libres o mediante el accionamiento del pulsador (modo "Push to talk"):
 - Manos libres: accionando el pulsador de fonía se activa la conversación y, accionándolo una segunda vez, ésta se desactiva;
 - Push to talk: desde el aparato interior, manteniendo accionado el pulsador de fonía se puede hablar, mientras que soltando el pulsador se puede escuchar.

(*) Después de accionar un pulsador está prevista una indicación acústica (un bip). Esa indicación se desactiva cuando está activada la función "MUTE".





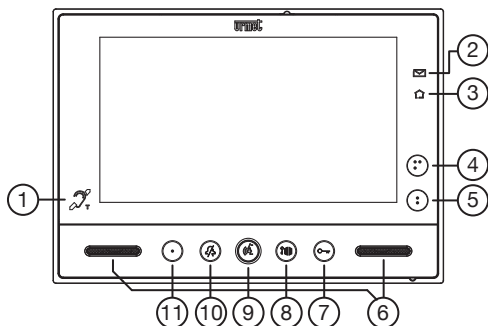



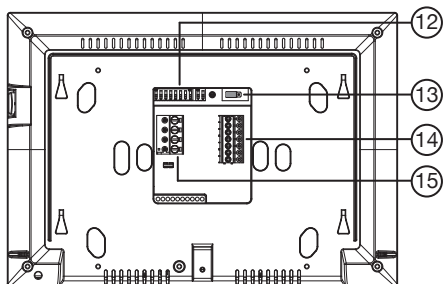

ESTRUCTURA

VISTA DELANTERA



VISTA TRASERA



1. Icono que indica que el videointerfono tiene la repetición de fonía para hipoacúsicos (ILA) ;
2. Led verde de indicación de presencia de correspondencia en el buzón (función LETTERBOX) ;
3. Led azul de confirmación de transmisión de mando Yokis ;
4. Pulsador  para:
 - envío del mando de activación/desactivación del canal 2 del transmisor Yokis integrado;
 - y, al mismo tiempo, cierre del contacto presente entre los bornes C, Y2 (máx. 50 mA @ 24 Vcc).
5. Pulsador  para:
 - envío del mando de activación/desactivación del canal 1 del transmisor Yokis integrado;
 - y, al mismo tiempo, cierre del contacto presente entre los bornes C, Y1 (máx. 50 mA @ 24 Vcc).
6. Altavoces;
7. Pulsador de apertura de la puerta  (con led verde de iluminación en la cara posterior);
8. Pulsador de apertura del pasaje para vehículos  (con led verde de iluminación en la cara posterior);
9. Pulsador de activación/desactivación de fonía  (con led verde de iluminación en la cara posterior);
10. Pulsador de "MUTE"  (con led rojo de iluminación en la cara posterior);
11. Pulsador  (con led verde de iluminación en la cara posterior) que se puede configurar para llamada intercomunicante o para activar la función de autoactivación;
12. Interruptor dip de configuración;
 - nº 1 de SW1, define el modo de funcionamiento del videointerfono: OFF "Manos libres" (predeterminado) / ON "Push to talk" (pulsar para hablar);
 - nº de 2 a 8 de SW1, definen el número del apartamento en la columna;
 - nº 1 y 2 de SW2, definen el número del aparato interior dentro del apartamento.

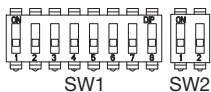

 Para las configuraciones de los interruptores dip, consultar el manual de sistema.

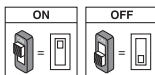

13. Puente para extremo de línea vídeo;
14. Tablero de bornes "A";
15. Tablero de bornes "B".

INSTALACIÓN

- Fijar el soporte en la pared utilizando una caja Mod. 503 y los tornillos entregados con el equipo, o una caja \varnothing 60 mm con los tornillos adecuados.
- Programar los interruptores dip y conectar a los tableros de bornes los conductores del sistema.
- Enganchar el videointerfono en el soporte en coincidencia con los 4 ganchos presentes sobre los lados.
- Retirar la película de protección de la pantalla.

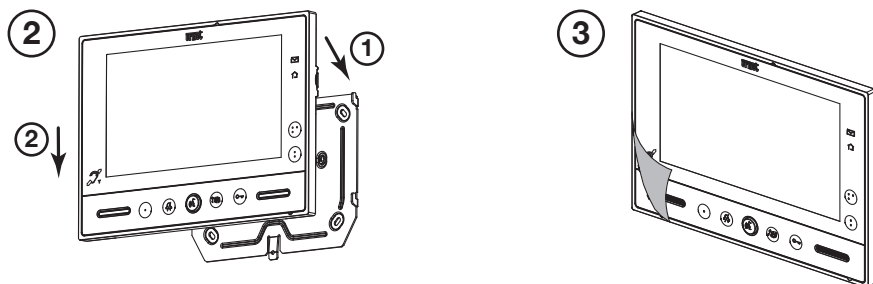
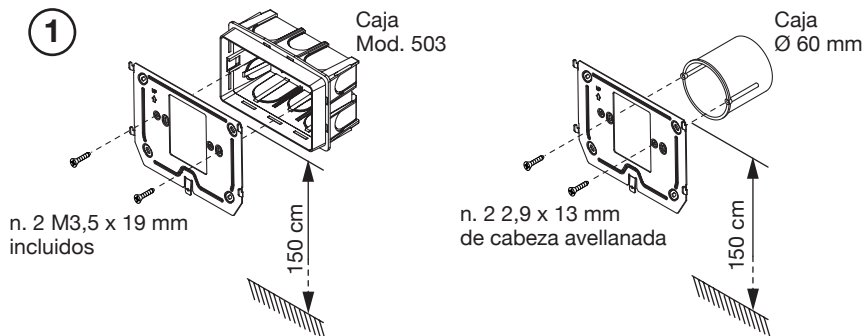

DESCRIPCIÓN DE LOS BORNES

Tablero de bornes	Nombre del borne	Descripción	
A		CP	Llamada al piso
		S+	Positivo para timbre adicional
		S-	Negativo para timbre adicional
		C	Común de los contactos Y1 y Y2
		Y1	Salida contacto 1 (pulsador
		Y2	Salida contacto 2 (pulsador
B		LINE IN	Entrada Bus de alimentación
		LINE OUT	Salida Bus de alimentación

SUSTITUCIÓN DEL VIDEOINTERFONO

Para reemplazar el dispositivo se deben seguir estas indicaciones:

- Descolgar el videointerfono del soporte de fijación, haciendo palanca con un destornillador en la lengüeta presente en la parte inferior;
- Retirar el videointerfono;
- Enganchar el dispositivo nuevo en el soporte utilizando los ganchos presentes en los extremos.

FUNCIÓN DE LOS PULSADORES

Estado Pulsador	REPOSO	ESPERA DE RESPUESTA (recepción de llamada)	EN FONÍA	REPOSO Y PULSADOR ACCIONADO	ESTADO DE PROGRAMACIÓN (SÓLO CON VIDEOINTERFONO EN REPOSO)
●	Autoactivación	'Rebote vídeo'	- Función Especial 8 (pulsando brevemente). - Acceso al menú OSD (pulsando de forma prolongada).	Llamada intercomunicante programable (valor predeterminado: no programado)	Adquisición de la dirección de destino intercomunicante
●●	Funciones Yokis (*)	Funciones Yokis (*)	- Funciones Yokis (*) - (Dentro del menú OSD mueve la barra de regulación hacia la izquierda.)	Funciones Yokis (*)	Selección del timbre de llamada al piso (5 timbres distintos)
●●●	Funciones Yokis	Funciones Yokis	- Funciones Yokis - (Dentro del menú OSD mueve la barra de regulación hacia la derecha.)	Funciones Yokis	Selección del timbre de llamada interfónica (5 timbres distintos)
	Función "MUTE"	Función "MUTE"	Función "MUTE"	Función "MUTE"	Cambia/reproduce el nivel del timbre (MÍN, MED, MÁX)
	---	Activación de la fonía	Si se pulsa en el modo de funcionamiento: A) "Manos libres" termina la conversación; B) en "Push to talk": - si se pulsa de modo prolongado activa la fonía hacia el aparato exterior; - si se pulsa brevemente, activa o termina la conversación.	---	---
	Apertura de la puerta del pasaje de vehículos	Apertura de la puerta del pasaje de vehículos	Apertura de la puerta del pasaje de vehículos	Llamada a la centralita (valor predeterminado) o llamada intercomunicante programable	Adquisición de la dirección de destino intercomunicante
	Apertura de la puerta para peatones	Apertura de la puerta para peatones	Apertura de la puerta para peatones	Apertura de la puerta para peatones	Activa/desactiva la apertura automática de la puerta

(*) Al activar la función, el pulsador ● se desactiva. Presionando el pulsador fuera del modo de programación no se puede activar ninguna función.

INDICACIÓN ESTADO LED

Estado Pulsador	REPOSO	ESPERA DE RESPUESTA (recepción de llamada)	EN FONÍA	REPOSO Y PULSADOR ACCIONADO	ESTADO DE PROGRAMACIÓN (SÓLO CON VIDEOINTERFONO EN REPOSO)
●	Led apagado	Led encendido verde fijo	Led encendido verde fijo	Led encendido verde fijo	Led apagado
●●	Led apagado	Led apagado	Led apagado	Led apagado	Led apagado
●●●	Led apagado	Led apagado	Led apagado	Led apagado	Led apagado
	Led rojo parpadeante: MUTE 8h Led rojo encendido fijo: MUTE	Led rojo parpadeante: MUTE 8h Led rojo encendido fijo: MUTE	Led rojo parpadeante: MUTE 8h Led rojo encendido fijo: MUTE	Led rojo parpadeante: MUTE 8h Led rojo encendido fijo: MUTE	Led rojo parpadeante
	Led apagado	Led encendido verde fijo	Led encendido verde parpadeante	Led encendido verde fijo	Led apagado
	Led apagado	Led encendido verde fijo	Led encendido verde fijo	Led encendido verde fijo	Led apagado
	Led encendido verde parpadeante (solo cuando la función de apertura automática de la puerta está activa)	Led encendido verde fijo	Led encendido verde fijo	Led encendido verde parpadeante (solo cuando la función de apertura automática de la puerta está activa)	Led encendido verde parpadeante (solo cuando la función de apertura automática de la puerta está activa)

REGULACIONES EN EL MENÚ OSD (ON SCREEN DISPLAY)

Para acceder al menú OSD, presionar y mantener accionado el pulsador ● durante un tiempo prolongado (más de 5 segundos) durante una llamada vídeo o en autoactivación.

Presionando otra vez brevemente el pulsador ● es posible recorrer en secuencia los 3 parámetros:

1) BRILLO 

2) COLOR 

3) VISUALIZACIÓN DE LAS IMÁGENES EN 4:3 O 16:9 

La regulación de estos parámetros se produce mediante los pulsadores ●● y ●●● que mueven la barra de regulación de cada parámetro hacia la derecha o hacia la izquierda, respectivamente (*para mayores detalles consultar la tabla citada más arriba "FUNCIÓN DE LOS PULSADORES"*)

FUNCIÓN MUTE

Esta función permite excluir el timbre de llamada en el videointerfono y los posibles timbres adicionales conectados. La función se puede activar de dos maneras distintas:

- MUTE 8h: presionando el pulsador  de forma prolongada, el videointerfono quedará en silencio durante un máximo de 8 horas.

 Después de un posible corte de luz, la función MUTE 8h comienza nuevamente de cero, como si estuviera apenas activada.

- MUTE (sin límite de tiempo): presionando brevemente el pulsador , el videointerfono quedará en silencio hasta que se presione nuevamente el mismo pulsador.

 Después de un posible corte de luz, la función conservará el estado que tenía antes del evento.

Cuando la función “MUTE” está activa, también se desactivan todas las otras indicaciones acústicas (bips).

ACCESO AL MODO DE PROGRAMACIÓN

Para acceder al modo de programación del dispositivo, presionar y mantener accionado el pulsador ● durante un tiempo prolongado (más de 5 segundos) cuando el dispositivo está en reposo.



El acceso al modo de programación se confirma con un sonido de tres bips y con la indicación visual del icono MUTE  que comienza a parpadear.

La salida del modo de programación es posible presionando el pulsador ● de forma prolongada, y se confirmará con 2 bips y con el icono MUTE  que deja de parpadear y vuelve al estado en el que se encontraba antes (consultar el capítulo “Indicación estado led”).

 El dispositivo abandona automáticamente el estado de programación después de 10 minutos desde el acceso.

ADQUISICIÓN DE LA DIRECCIÓN DE DESTINO INTERCOMUNICANTE

Para adquirir una dirección intercom, el usuario debe actuar de la siguiente manera:

- Acceder al modo de programación;
- Presionar el pulsador a programar (● o ) hasta que el dispositivo emita un sonido (bip) breve.
- De esta forma, el dispositivo estará preparado para la llamada intercomunicante.
- Dirigirse hasta el videointerfono (B) que deberá ser llamado por ese pulsador y presionar  para confirmar la adquisición.
- O bien, en alternativa, dirigirse hasta un puesto de llamada y presionar el pulsador de llamada del usuario asociado al videointerfono (B).

 Para mayor información, seguir las indicaciones presentes en el manual del sistema.

FUNCIONAMIENTO CON AUDÍFONOS (MODO ILA)

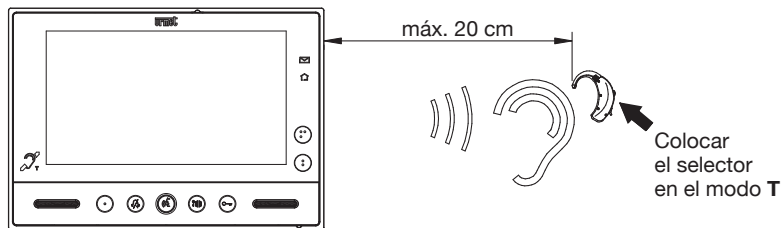

El videointerfono cuenta con un dispositivo que permite a las personas con déficit auditivo, que llevan audífono, oír quién está hablando desde el puesto de llamada o desde otros videointerfonos en caso de llamadas de la centralita.

El dispositivo está en condiciones de conectarse con los audífonos con la función “T”.





ACTIVACIÓN DE LA FONÍA ACCIONANDO EL PULSADOR (MODO PUSH TO TALK)

Si la comunicación entre el puesto de llamada y el videointerfono tiene disturbios, es posible activar los dos canales de fonía (hacia el interior y hacia el exterior) de forma individual.

Después de recibir una llamada, presionar brevemente para activar la fonía del microaltavoz, luego, si se mantiene presionado el pulsador , se activa el canal audio hacia el exterior y se puede hablar con la persona que llama. Para escuchar se debe soltar el pulsador .



REESTABLECIMIENTO DE LAS CONFIGURACIONES

Para restablecer los parámetros predeterminados del dispositivo, después de entrar en programación, accionar simultáneamente los pulsadores  y  durante más de 3 segundos; la confirmación del mando se produce con la emisión de 2 bips prolongados y la salida del dispositivo del estado de programación.

CONFIGURACIÓN DE LOS DOS PULSADORES YOKIS

CONFIGURACIÓN USANDO LA APLICACIÓN YOKIS PRO

El videointerfono VMODO Ref. 1719/1 o 1719/2 está perfectamente integrado en la Aplicación instalador YOKIS PRO. Por lo tanto, es posible configurar sus dos pulsadores Yokis utilizando la aplicación, y luego descargar la configuración en el videointerfono, siguiendo el procedimiento estándar (presionando dos veces uno de los dos pulsadores).

 El pulsador  corresponde al canal 1, el pulsador  al canal 2.

CONFIGURACIÓN SIN LA APLICACIÓN YOKIS PRO

En alternativa, es posible configurar los dos pulsadores Yokis sin la ayuda de la aplicación YOKIS PRO: los dos pulsadores se pueden configurar como un mando a distancia Yokis de 2 pulsadores.

MODO DIRECTO

- 1 - En el pulsador que se quiere conectar, presionar brevemente 5 veces (**) (E5).
El led del videointerfono comienza a parpadear durante 30 segundos, indicando así la espera de una conexión.
(**) Cada accionamiento debe durar menos de 0,7 segundos.
- 2 - Mientras el led del videointerfono parpadea, accionar brevemente con la punta de un lápiz el orificio “connect” del receptor (R) (situado en la parte delantera o trasera del receptor).
El led del videointerfono deja de parpadear.

¡Atención! Es indispensable que el receptor esté alimentado.

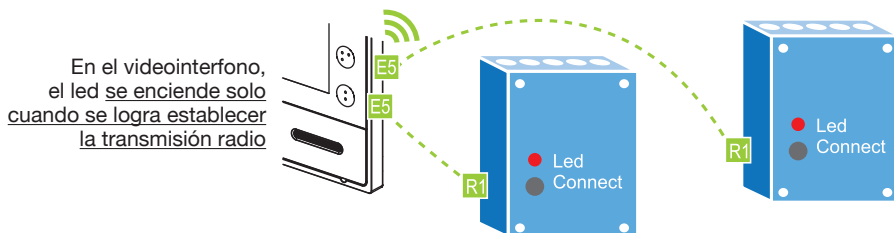

Para suprimir una conexión es suficiente repetir el mismo procedimiento.

CENTRALIZACIÓN EN MODO DIRECTO

Es posible centralizar un mando, repitiendo el mismo procedimiento, en un máximo de 4 receptores por cada pulsador. Además, utilizar el Bus Radio.

MODO BUS RADIO

- Es posible conectar un número ilimitado de receptores entre sí, definiendo un “Bus Radio”. Eso permite:
- enviar mandos a “Grupos” de receptores que forman parte del “Bus Radio” (consultar “Memorándum Radio” Yokis);
 - transmitir un mando del videointerfono a un receptor fuera de alcance directo;
 - centralizar el control de todas las luces o de todas las persianas, o de luces y persianas juntas. Todos los receptores Yokis son compatibles con el “Bus Radio”.

Los mandos para las persianas también se pueden enviar a través de módulos de iluminación, y viceversa. Para mayor información sobre el Bus Radio, consultar el ‘Memorándum Radio’ Yokis o el sitio www.yokis.com.

CÓMO CREAR EL BUS RADIO ENTRE VARIOS RECEPTORES

Ejercer una presión rápida en “connect”, en el receptor 1. Su LED comienza a parpadear . Mientras el LED parpadea, accionar “connect” en el receptor 2 .

Para confirmar la conexión, el LED del receptor 2 parpadea una sola vez y el LED del receptor 1 deja de parpadear; cuando se produce la conexión, los relés de los dos receptores se conmutan una vez.



AUMENTO DEL ALCANCE MEDIANTE UN RECEPTOR INTERMEDIO

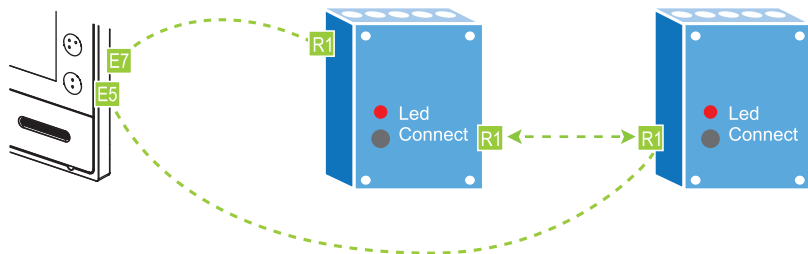

1. Definir el “Bus Radio” entre los receptores como se describió más arriba.
2. Conectar el videointerfono al receptor que se quiere controlar, presionando brevemente 5 veces el pulsador seleccionado del videointerfono (E5). Mientras el led del videointerfono parpadea, presionar una vez el orificio “connect” del receptor (R).
3. Crear un punto de acceso en el receptor más cercano al videointerfono, presionando 7 veces el pulsador del videointerfono (E7), el mismo que se programó en el punto anterior; el led del videointerfono comienza a parpadear rápidamente. Entonces, presionar 1 vez el orificio “connect” del receptor (R): el led del videointerfono y del receptor dejan de parpadear.

CENTRALIZACIÓN MEDIANTE BUS RADIO

Para realizar una centralización se deben seguir estos 5 pasos:

1. **Crear el ‘Bus radio’ entre los receptores**
Seguir el procedimiento descrito más arriba.
2. **Conectar el pulsador del videointerfono en el receptor más cercano**
(se recomienda conectar el videointerfono al receptor más cercano, para evitar problemas de alcance)
 1. Presionar brevemente **5** veces el pulsador escogido del videointerfono.
 2. Mientras el led del videointerfono parpadea, accionar brevemente con la punta de un lápiz el orificio “connect” del receptor.
 3. El receptor conmuta brevemente el relé y el led del videointerfono se apaga.
3. **Configurar el pulsador como centralizado**
 1. Presionar rápidamente **10** veces el pulsador del videointerfono (Menú Configuración Yokis). El led del videointerfono parpadea rápidamente.
 2. Mientras el led parpadea, presionar **6** veces el pulsador escogido.
 3. Al final de los accionamientos, el led parpadeará **6** veces para confirmar la configuración.
4. **Definir si la centralización se aplica a: ‘luces’ (predeterminado), ‘persianas’ o ‘luces y persianas’.**
Como configuración predeterminada, el pulsador centralizado actuará sobre los módulos de iluminación (MTR2000ERP y MTV500ERP). Omitir este paso.
En cambio, si se quiere que el mando centralizado controle módulos de persianas MVR500ERP, o luces y persianas simultáneamente, es necesario:
 1. Presionar rápidamente **10** veces un pulsador cualquiera del videointerfono (Menú Configuración Yokis). El led del videointerfono parpadea rápidamente.
 2. Mientras el led parpadea, presionar **11** o **20** veces el pulsador escogido.
 3. Al final de los accionamientos, el led parpadeará **1** (o **10**) veces para confirmar la configuración.
5. **Definir la función del pulsador**
Seguir las instrucciones del apartado a continuación para establecer el efecto que deberá tener el pulsador centralizado:

FUNCIÓN DEL PULSADOR

FUNCIÓN	MTR2000ERP	MTV500ERP	MVR500ERP
Función 1*	Encendido / apagado	Variación / apagado	Subida / parada / bajada
Función 2	-	Memoria de encendido	Posición intermedia
Función 3	Encendido	Encendido	Subida / Parada
Función 4	Apagado	Apagado	Bajada / Parada

* Configuración de fábrica

Para modificar la función de un pulsador:

- 1 - Presionar rápidamente **10** veces un pulsador cualquiera del videointerfono (Menú Configuración Yokis). El led del videointerfono parpadea rápidamente.
- 2 - Mientras el led parpadea, presionar de **1 a 4** veces el pulsador escogido y seleccionar así la función deseada: de la **1** a la **4**, ver más arriba.
- 3 - El led parpadeará de **1 a 4** veces para confirmar la configuración.

Restablecimiento de la configuración de fábrica de un pulsador Yokis del videointerfono

Configuración de fábrica = cancelación de las conexiones del pulsador, retorno a la función 1 (biestable), retorno al modo directo.

- 1 - Presionar rápidamente **10** veces uno cualquiera de los dos pulsadores Yokis (Menú Configuración Yokis). El led del videointerfono parpadea rápidamente.
- 2 - Mientras el led parpadea, en el pulsador que se quiere llevar nuevamente a la configuración de fábrica, presionar **15** veces rápidamente.
- 3 - Al final de las **15** presiones, el led parpadeará 5 veces para confirmar.

Restablecimiento de la configuración de fábrica de los dos pulsadores Yokis del videointerfono

- 1 - Presionar rápidamente **10** veces uno cualquiera de los dos pulsadores Yokis (Menú Configuración Yokis). El led del videointerfono parpadea rápidamente.
- 2 - Mientras el led parpadea, presionar **25** veces uno de los dos pulsadores Yokis.
- 3 - Al final de las **25** pulsaciones, el led parpadea para confirmar el restablecimiento de la configuración de fábrica.



Para mayor información y las configuraciones detalladas, consultar en el sitio www.yokis.com la documentación correspondiente a los mandos a distancia de dos pulsadores.

FUNCIÓN DE REPETICIÓN DE LLAMADA PARA SORDOS CON MÓDULO YOKIS

El videointerfono, conectado a un módulo relé Yokis MTR2000ERP, permite repetir una llamada conmutando el relé (por ejemplo, haciendo parpadear un testigo) cuando el videointerfono recibe una llamada del microaltavoz, de la centralita, de otro videointerfono (intercomunicante) o de llamada al piso.





Seguir las instrucciones de estos capítulos para configurar y activar la función.

1. CONEXIÓN RADIO DEL VIDEOINTERFONO CON EL MÓDULO YOKIS

- Presionar brevemente 5 veces(*) el pulsador .
El led Yokis  del videointerfono comienza a parpadear durante 30 segundos, indicando así la espera de una conexión.
- (*) Cada accionamiento debe durar menos de 0,7 segundos.
- Mientras el led Yokis  del transmisor parpadea, presionar brevemente con un objeto con punta y debidamente aislado el orificio "connect" del receptor (presente en la parte trasera del mismo). El led del videointerfono deja de parpadear.

¡Atención! Es indispensable que el receptor esté alimentado.

2. PROGRAMACIÓN DEL PARPADEO

- Presionar **10** veces el pulsador .
El led Yokis  del videointerfono comienza a parpadear rápidamente.
- Mientras el led Yokis  del videointerfono parpadea, presionar **19** veces el pulsador .
- El led Yokis del videointerfono parpadea **9** veces para confirmar la programación.

DEUTSCH

INHALTSVERZEICHNIS

BESCHREIBUNG	42
STRUKTUR.....	43
INSTALLATION.....	44
BESCHREIBUNG DER ANSCHLUSSKLEMMEN	44
ERSETZEN DER VIDEOSPRECHANLAGE	45
TASTENFUNKTION	45
LED-STATUS- ANZEIGE	46
EINSTELLUNGEN IM OSD- MENÜ (ON SCREEN DISPLAY).....	46
MUTE-FUNKTION	46
ZUGRIFF AUF DEN PROGRAMMIERMODUS.....	47
ERFASSUNG DER INTERCOM- ZIELADRESSE.....	47
BETRIEB MIT HÖRGERÄTEN (ILA-MODUS)	47
AKTIVIEREN DES GESPRÄCHS DURCH BETÄTIGEN DER TASTE  (MODUS PUSH TO TALK)	47
RESET DER EINSTELLUNGEN	47
KONFIGURATION DER BEIDEN YOKIS- TASTEN.....	48
KONFIGURATION ÜBER APP YOKIS PRO.....	48
KONFIGURATION OHNE APP YOKIS PRO	48
RUFWIEDERHOLUNGSFUNKTION FÜR GEHÖRLOSE MIT YOKIS-MODUL.....	50
TECHNISCHE EIGENSCHAFTEN	51
ZEICHENERKLÄRUNG SYMBOLE	51
VEREINFACHTE EU-KONFORMITÄTSERKLÄRUNG	51
ANSCHLUSSPLÄNE	52

BESCHREIBUNG

Die Videoanlagen 1719/1 und 1719/2 der Serie VMODO sind speziell für den Einsatz in 2Voice-Videoanlagen konzipiert.

Die Hauptmerkmale sind Folgende:

- 7 Zoll-LCD-Farbbildschirm (Wide Angle);
- Touch-Tasten mit Hintergrundbeleuchtung (*);
- Möglichkeit der Videoeinstellung (Helligkeit und Farbe) über OSD-Menü;
- Möglichkeit der Änderung des Seitenverhältnisses des Bildes von 4:3 auf 16:9;
- Möglichkeit der individuellen Einstellung des Lautwerks durch Auswahl unter 5 verschiedenen Typen;
- Möglichkeit der Lautstärkeregelung des Lautwerks: Minimum, Mittel, Maximum
- Möglichkeit der direkten Aktivierung von Yokis-Funkempfängermodulen (da die Videosprechanlage über eine integrierte Yokis-Fernbedienung mit 2 Kanälen verfügt);
- Rufwiederholungsfunktion für Gehörlose mit Yokis-Modul;
- Freihand-Kommunikationsmodus oder durch Tastenbetätigung (Modus „Push to talk“):
 - Freihand: Durch Betätigen der Gesprächstaste wird die Unterhaltung aktiviert und durch erneutes Betätigen deaktiviert;
 - Push to talk: wird die Gesprächstaste gedrückt gehalten, kann mit der Innenstelle gesprochen werden, während bei losgelassener Taste die Hörfunktion aktiv ist.

(*) *Im Anschluss an das Betätigen einer Taste ist ein akustischer Warnton vorgesehen (Beep). Dieser Warnton wird deaktiviert, wenn die „MUTE“- Funktion aktiv ist.*





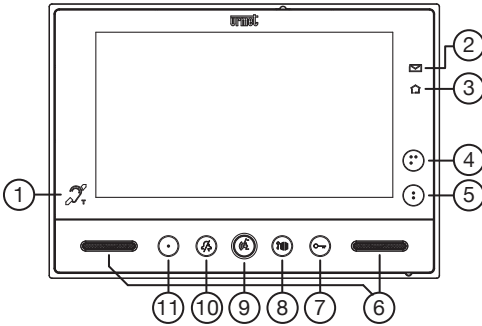



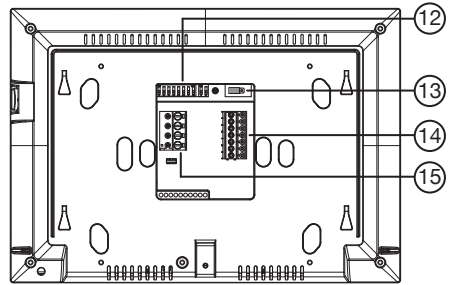

STRUKTUR

VORDERANSICHT



RÜCKANSICHT



1. Symbol, das darauf hinweist, dass die Videosprechanlage mit der Gesprächsverstärkung für Hörbehinderte ausgestattet ist (ILA) ;
2. Grüne Led zur Anzeige des Vorliegens von Post im Briefkasten (LETTERBOX-Funktion) ;
3. Blaue Led zur Bestätigung der Übertragung des Yokis-Befehls ;
4. Taste  für:
 - die Übertragung des Befehls zur Aktivierung/Deaktivierung von Kanal 2 des eingebauten Yokis-Senders;
 - und das gleichzeitige Schließen des Kontakts zwischen den Klemmen C, Y2 (max. 50 mA @ 24 Vcc).
5. Taste  für:
 - die Übertragung des Befehls zur Aktivierung/Deaktivierung von Kanal 1 des eingebauten Yokis-Senders;
 - und das gleichzeitige Schließen des Kontakts zwischen den Klemmen C, Y1 (max. 50 mA @ 24 Vcc).
6. Lautsprecher;
7. Türöffner-Taste  (mit grüner Led als Hintergrundbeleuchtung);
8. Taste zum Öffnen der Einfahrt  (mit grüner Led als Hintergrundbeleuchtung);
9. Taste zum Freischalten des Sprechkanals  (mit grüner Led als Hintergrundbeleuchtung);
10. „MUTE“-Taste  (mit roter Led als Hintergrundbeleuchtung);
11. Taste  (mit grüner Led als Hintergrundbeleuchtung) konfigurierbar für Ruf an Intercom-Anruf oder um die Selbsteinschaltung-Funktion zu aktivieren;
12. Konfigurations-Dip-Switch;
 - 1 von SW1, definiert die Betriebsart der Videosprechanlage: OFF „Freihand“ (Standard) / ON „Push to talk“;
 - 2÷8 von SW1, definieren die Nummer der Wohnung in der Steigleitung;
 - 1÷2 von SW2, definieren die Nummer der Innenstelle im Inneren der Wohnung.

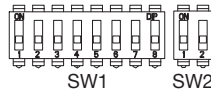

 Für die Einstellungen der Dip-Schalter Bezug auf die Systemanleitung nehmen.

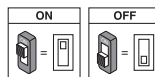

13. Polbrücke für Video-Abschluss;
14. Klemmenleiste „A“;
15. Klemmenleiste „B“.

INSTALLATION

- Die Halterung an der Wand befestigen und dazu ein Gehäuse Mod. 503 und die im Lieferumfang enthaltenen Schrauben oder ein Gehäuse Ø 60 mm mit den entsprechenden Schrauben verwenden.
- Den Dip-Schalter programmieren und die Leiter der Anlage an die Klemmenleisten anschließen.
- Die Videosprechanlage an der Halterung auf den 4 Haken an den Seiten befestigen.
- Die Schutzfolie vom Display entfernen.

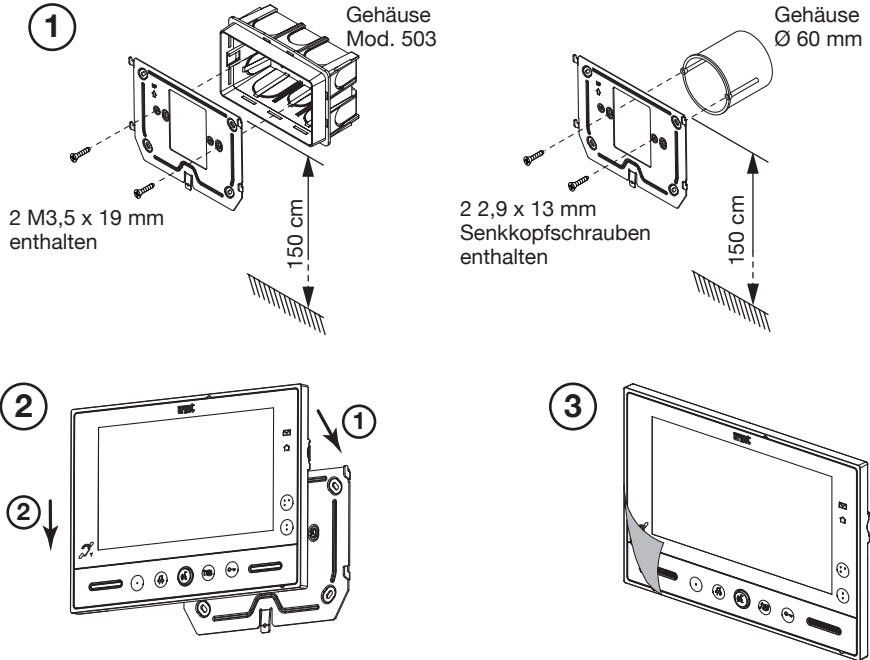

BESCHREIBUNG DER ANSCHLUSSKLEMMEN





Klemmenleiste	Name Klemme	Beschreibung
A	CP	Etageruf
	S+	Pluspol für zusätzliches Läutwerk
	S-	Minuspol für zusätzliches Läutwerk
	C	Gemeinsamer Kontakt der Kontakte Y1 und Y2
	Y1	Ausgang Kontakt 1 (Taste ●●)
	Y2	Ausgang Kontakt 2 (Taste ●●●)
B	LINE IN	Bus-Eingang Versorgung
	LINE OUT	Bus-Ausgang Versorgung

ERSETZEN DER VIDEOSPRECHANLAGE

Zum Ersetzen des Geräts muss wie folgt vorgegangen werden:





- Die Videosprechanlage aus der Halterung lösen, indem an der Lamelle im unteren Teil mit Hilfe eines Schraubendrehers gehebelt wird;
- Die Videosprechanlage entfernen;
- Das neue Gerät mit Hilfe der Haken an den Enden an der Halterung sichern.

TASTENFUNKTION

Status Taste	RUHEMODUS	WARTEZEIT ABHEBEN (Rufeingang)	GESPRÄCH IM GANG	RUHEMODUS UND TASTE  GEDRÜCKT	PROGRAMMIERSTATUS (NUR MIT VIDEOSPRECHANLAGE IM RUHEMODUS)
•	Selbsteinschaltung	Videobildübertragung	- Sonderfunktion 8 (wenn kurz betätigt). - Zugang zum OSD- Menü (wenn längere Zeit betätigt).	Programmierbarer Intercom-Anruf (Standard: nicht programmiert)	Erfassung der Intercom- Zieladresse
••	Yokis-Funktionen (*)	Yokis-Funktionen (*)	- Yokis-Funktionen (*) - (Im Inneren des OSD-Menüs wird die Einstelleiste nach links verschoben.)	Yokis-Funktionen (*)	Auswahl Läutwerk Etagenruf (5 verschiedene Läutwerke)
•••	Yokis-Funktionen	Yokis-Funktionen	- Yokis-Funktionen (Im Inneren des OSD-Menüs wird die Einstelleiste nach rechts verschoben.)	Yokis-Funktionen	Auswahl Läutwerk Sprechanlagenruf (5 verschiedene Läutwerke)
	"MUTE"-Funktion:	"MUTE"-Funktion:	"MUTE"-Funktion:	"MUTE"-Funktion:	Änderung/Wiedergabe der Läutwerklautstärke (MIN, MED, MAX)
	---	Gesprächsaktivierung	Bei Betätigung in Betriebsart: A) "Freihand" wird das Gespräch beendet; B) in "Push to talk": - bei langer Betätigung wird das Gespräch mit der Außenstelle aktiviert; - bei kurzer Betätigung wird das Gespräch aktiviert oder beendet.	---	---
	Türöffner der Einfahrt	Türöffner der Einfahrt	Türöffner der Einfahrt	Ruf an die Zentrale (Standard) oder programmierbarer Intercom-Anruf	Erfassung der Intercom- Zieladresse
	Türöffnerbefehl	Türöffnerbefehl	Türöffnerbefehl	Türöffnerbefehl	Automatischen Türöffner ein/ ausschalten

(*) Sobald die Funktion aktiviert ist, wird die Taste •• deaktiviert. Durch Betätigen der Taste außerhalb des Programmiermodus können keinerlei Funktionen aktiviert werden.

LED-STATUS- ANZEIGE

Status Taste	RUHEMODUS	WARTEZEIT ABHEBEN (Rufeingang)	GESPRÄCH IM GANG	RUHEMODUS UND TASTE  GEDRÜCKT	PROGRAMMIERSTATUS (NUR MIT VIDEOSPRECHANLAGE IM RUHEMODUS)
•	Led ausgeschaltet	Led durchgehend grün eingeschaltet	Led durchgehend grün eingeschaltet	Led durchgehend grün eingeschaltet	Led ausgeschaltet
••	Led ausgeschaltet	Led ausgeschaltet	Led ausgeschaltet	Led ausgeschaltet	Led ausgeschaltet
•••	Led ausgeschaltet	Led ausgeschaltet	Led ausgeschaltet	Led ausgeschaltet	Led ausgeschaltet
	Rote Led blinkt: MUTE 8h Rote Led durchgehend eingeschaltet: MUTE	Rote Led blinkt: MUTE 8h Rote Led durchgehend eingeschaltet: MUTE	Rote Led blinkt: MUTE 8h Rote Led durchgehend eingeschaltet: MUTE	Rote Led blinkt: MUTE 8h Rote Led durchgehend eingeschaltet: MUTE	Led rosso lampeggiante
	Led ausgeschaltet	Led durchgehend grün eingeschaltet	Led grün blinkend eingeschaltet	Led durchgehend grün eingeschaltet	Led ausgeschaltet
	Led ausgeschaltet	Led durchgehend grün eingeschaltet	Led durchgehend grün eingeschaltet	Led durchgehend grün eingeschaltet	Led ausgeschaltet
	Led grün blinkend eingeschaltet (nur wenn die automatische Türöffner- Funktion aktiviert ist)	Led durchgehend grün eingeschaltet	Led durchgehend grün eingeschaltet	Led grün blinkend eingeschaltet (nur wenn die automatische Türöffner-Funktion aktiviert ist)	Led grün blinkend eingeschaltet (nur wenn die automatische Türöffner-Funktion aktiviert ist)

EINSTELLUNGEN IM OSD- MENÜ (ON SCREEN DISPLAY)

Zum Einschalten des OSD-Menüs die Taste • betätigen und während eines Videoanrufs oder bei Selbststeinschaltung länger gedrückt halten.

Durch erneutes kurzes Betätigen der Taste • können der Reihenfolge nach die 3 Parameter durchlaufen werden:

1) HELLIGKEIT 

2) FARBE 

3) ANZEIGE DER BILDER IN 4:3 ODER 16:9 

Die Einstellung dieser Parameter erfolgt über die Tasten •• und •••, die die Einstellleiste des einzelnen Parameters jeweils nach rechts und links verschieben (*wegen weiterer Einzelheiten die oben genannte Tabelle "TASTENFUNKTION" einsehen*).

MUTE-FUNKTION

Diese Funktion gestattet das Ausschließen des Ruflätwerks auf der Videosprechanlage und der eventuellen zusätzlichen Lautsprechen, die auf die Anlage verbunden sind. Die Funktion kann in zwei unterschiedlichen Betriebsarten eingeschaltet werden:

- MUTE 8h: durch Betätigen der Taste  für längere Zeit wird die Videosprechanlage maximal 8 Stunden stummgeschaltet.

 *Im Anschluss an einen eventuellen Stromausfall beginnt die Funktion MUTE 8h wieder ab null, als ob sie gerade erst aktiviert worden wäre.*

- MUTE (ohne zeitliche Begrenzung): durch Betätigen der Taste  für kurze Zeit wird die Videosprechanlage bis zum anschließenden Betätigen derselben Taste stummgeschaltet.

 *Im Anschluss an einen eventuellen Stromausfall behält die Funktion den Status bei, in dem sie sich vor dem Ereignis befand.*

Bei aktivierter „MUTE“-Funktion sind auch alle akustischen Warntöne (Beep) deaktiviert.

ZUGRIFF AUF DEN PROGRAMMIERMODUS

Um in den Programmiermodus zu gelangen, die Taste ● betätigen und längere Zeit gedrückt halten (länger als 5 Sekunden), wenn das Gerät sich im Ruhemodus befindet.

Der Zugriff auf den Programmiermodus wird von einem Ertönen von drei Beeps und der visuellen Signalisierung des MUTE-Symbols  bestätigt, das zu blinken beginnt.

Das Verlassen des Programmiermodus ist durch Betätigen der Taste ● für einen längeren Zeitraum möglich und wird dann durch 2 Beeps und das MUTE-Symbol bestätigt , das zu blinken aufhört und wieder in den Status zurückkehrt, in dem es sich zuvor befand (siehe Kapitel „Led- Status- Anzeige“).

 *Das Gerät verlässt den Programmierstatus automatisch zehn Minuten nach dem erfolgten Zugang*

ERFASSUNG DER INTERCOM- ZIELADRESSE

Zum Erfassen einer Intercom-Adresse muss der Benutzer wie folgt vorgehen:

- Zugriff auf den Programmiermodus;
- Betätigen der zu programmierenden Taste (● oder ), bis das Gerät einen kurzen Ton (Beep) aussendet.
- Das Gerät ist dann für den Intercom-Anruf bereit.
- Dann zu der Videosprechanlage (B) begeben, die von der Taste angerufen werden soll und bestätigen, um die Erfassung zu bestätigen.
Oder sich alternativ dazu zu einer Rufstelle begeben und die Ruftaste des mit der Videosprechanlage (B) verknüpften Benutzers betätigen.

 *Für weitere Informationen die Anweisungen in dem jeweiligen Systemhandbuch befolgen.*

BETRIEB MIT HÖRGERÄTEN (ILA-MODUS)

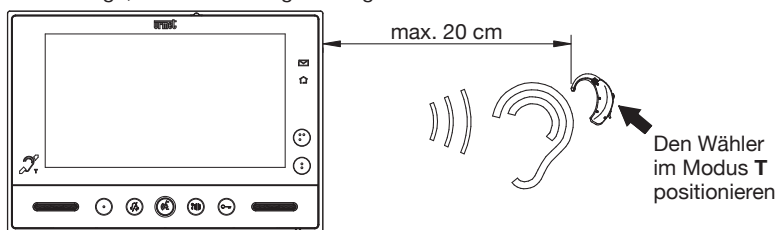

Die Videoanlage ist mit einer Vorrichtung ausgestattet, die es Hörgeschädigten gestattet, die von der Rufeinheit oder - bei Anrufen von der Zentrale - von anderen Videoanlagen sprechende Person mit einem entsprechend ausgerüsteten Hörgerät zu hören.

Das Gerät ist in der Lage, eine Verbindung zu Hörgeräten für Hörbehinderte mit T-Funktion aufzubauen.



AKTIVIEREN DES GESPRÄCHS DURCH BETÄTIGEN DER TASTE (MODUS PUSH TO TALK)

Ist die Kommunikation zwischen Ruf- und Videosprechstelle gestört, können die beiden Sprechkanäle (nach innen und nach außen) einzeln freigeschaltet werden.

Nach der Rufannahme kurz betätigen, um das Gespräch von der Außenstelle zu aktivieren. Durch Gedrückthalten der Taste  wird der Audiokanal nach außen zum Sprechen freigeschaltet. Für die Hörfunktion die Taste  loslassen.

RESET DER EINSTELLUNGEN

Um die werkseitigen Parameter des Geräts nach dem Zugriff auf die Programmierung wieder herzustellen, gleichzeitig die Tasten ● und  länger als 3 Sekunden betätigen. Die Bestätigung des Befehls erfolgt durch Aussenden von 2 langen Beeps und das Verlassen des Programmierstatus von Seiten des Geräts.

KONFIGURATION DER BEIDEN YOKIS- TASTEN

KONFIGURATION ÜBER APP YOKIS PRO

Die Videosprechanlage VMODO BN 1719/1 oder 1719/2 ist vollständig in die Installateur-App YOKIS PRO integriert. Es ist daher möglich, ihre beiden Yokis-Tasten über die App zu konfigurieren und dann die Konfiguration gemäß dem Standardvorgang auf die Videosprechanlage zu laden (doppeltes Betätigen einer der beiden Tasten).

 Die Taste  entspricht dem Kanal 1, die Taste  dem Kanal 2.

KONFIGURATION OHNE APP YOKIS PRO

Alternativ ist es in jedem Fall möglich, die beiden Yokis-Tasten ohne Hilfe der App YOKIS PRO zu konfigurieren: die beiden Tasten können wie eine Yokis-Fernbedienung mit 2 Tasten konfiguriert werden.

DIREKTMODUS

1 - 5 Mal kurz (**) die zu verbindende Taste (**) betätigen (E5).

Die Led der Videosprechanlage beginnt, 30 Sekunden lang zu blinken, um so die Wartezeit auf eine Verbindung anzuzeigen.

(**) *Jeder Druck muss weniger als 0,7 Sekunden betragen.*

2 - Während die Led der Videosprechanlage blinkt, einmal kurz mit der Spitze eines Bleistifts in die Öffnung „connect“ des Empfängers (R) drücken (im vorderen oder hinteren Teil des Empfängers).

Die Led der Videosprechanlage hört auf zu blinken.

Achtung! Der Empfänger muss unbedingt mit Strom versorgt werden.

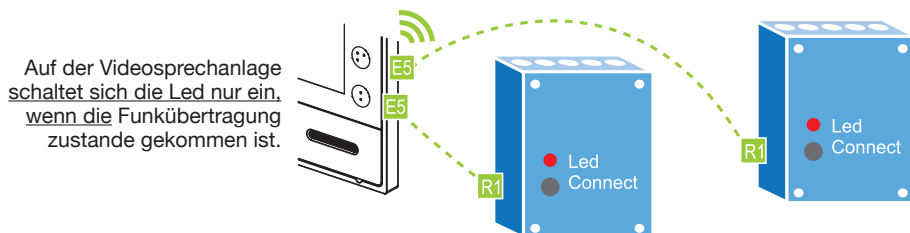

Um eine Verbindung zu unterdrücken, muss nur der gleiche Vorgang ausgeführt werden

ZENTRALISIERUNG IM DIREKTMODUS

Eine Steuerung kann durch Wiederholen des gleichen Vorgangs auf höchstens 4 Empfängern für jede Taste zentralisiert werden. Bei mehr als 4 Empfängern den Funk-Bus verwenden.



FUNKBUSMODUS

Es kann eine unbegrenzte Anzahl von Empfängern miteinander verbunden werden, indem ein „Funkbus“ definiert wird. Dies gestattet Folgendes:

- das Senden von Steuerungen an „Gruppen“ von Empfängern, die Teil des „Funkbusses“ sind (siehe „Funkinformationen“ Yokis);
- das Übertragen einer Steuerung von der Videosprechanlage an einen Empfänger außerhalb der direkten Reichweite;
- die Zentralisierung aller Leuchten oder aller Rollläden oder aller Leuchten und Rollläden zusammen. Alle Yokis-Empfänger sind mit dem „Funkbus“ kompatibel.

Die Steuerungen für die Rollläden können auch über die Beleuchtungsmodule weitergeleitet werden und umgekehrt. Beziehen Sie sich wegen weiterer Informationen zum Funkbus auf die „Funkinformationen“ oder besuchen Sie die Website www.yokis.com.

ERSTELLUNG DES FUNKBUSSES MIT MEHREREN EMPFÄNGERN

Drücken Sie auf dem Empfänger 1 einmal schnell auf „connect“. Seine LED beginnt nun zu blinken . Während die LED blinkt, auf dem Empfänger 2 auf „connect“ drücken .

Um die Verbindung zu bestätigen, blinkt die LED des Empfängers 2 nur einmal und die LED des Empfängers 1 hört auf zu blinken. Nach der erfolgten Verbindung schalten die Relais der beiden Empfänger einmal.



ERHÖHUNG DER REICHWEITE MIT HILFE EINES ZWISCHENEMPFÄNGERS

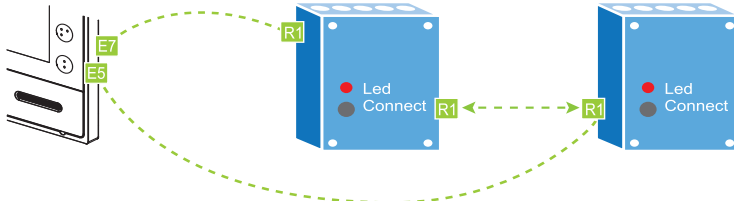

1. Definieren Sie den „Funkbus“ unter den Empfängern, wie zuvor beschrieben.
2. Verbinden Sie die Videosprechanlage mit dem Empfänger, der gesteuert werden soll, indem 5 Mal kurz auf die gewählte Taste der Videosprechanlage gedrückt wird (E5). Drücken Sie, während die Led der Videosprechanlage blinkt, einmal in die Öffnung „connect“ des Empfängers (R).
3. Richten Sie einen Zugangspunkt auf dem Empfänger ein, der sich am nächsten an der Videosprechanlage befindet, indem Sie 7 Mal auf die Taste der Videosprechanlage drücken (E7), dieselbe, die bereits unter dem vorangegangenen Punkt programmiert wurde. Die Led der Videosprechanlage beginnt schnell zu blinken. Drücken Sie nun 1 Mal in die Öffnung „connect“ des Empfängers (R): die Led der Videosprechanlage und des Empfängers hören auf zu blinken.

ZENTRALISIERUNG ÜBER FUNKBUS

Für eine Zentralisierung sind die folgenden 5 Schritte erforderlich:

1. **Erstellung des „Funkbusses“ zwischen den Empfängern**
Beachten Sie die zuvor beschriebene Vorgehensweise.
2. **Verbinden Sie die Taste der Videosprechanlage auf dem am nächsten liegenden Empfänger**
(es wird empfohlen, die Videosprechanlage an den am nächsten liegenden Empfänger anzuschließen, um Probleme mit der Reichweite zu vermeiden)
 1. Drücken Sie 5 Mal kurz auf die zuvor gewählte Taste der Videosprechanlage.
 2. Während die Led der Videosprechanlage blinkt, drücken Sie einmal mit der Spitze eines Bleistifts in die Öffnung „connect“ des Empfängers.
 3. Der Empfänger nimmt eine kurze Schaltung des Relais vor und die Led der Videosprechanlage schaltet sich aus.
3. **Einstellung der Taste als Zentralisiert**
 1. Drücken Sie 10 Mal schnell auf die Taste der Videosprechanlage (Konfigurationsmenü Yokis). Die Led der Videosprechanlage blinkt schnell.
 2. Während die Led blinkt, 6 Mal auf die zuvor gewählte Taste drücken.
 3. Danach blinkt die Led 6 Mal, um die Konfiguration zu bestätigen.
4. **Festlegen, ob die Zentralisierung wie folgt Anwendung finden soll: „Leuchten“ (Standard), „Rollläden“ bzw. „Leuchten und Rollläden“.**
Standardmäßig steuert die zentralisierte Taste die Beleuchtungsmodule (MTR2000ERP und MTV500ERP). Diesen Schritt überspringen.
Sollte dagegen gewünscht werden, dass die zentralisierte Steuerung die Rollladenmodule MVR500ERP oder gleichzeitig die Leuchten und die Rollläden steuert, ist Folgendes zu tun:
 1. Drücken Sie 10 Mal schnell auf eine beliebige Taste der Videosprechanlage (Konfigurationsmenü Yokis). Die Led der Videosprechanlage blinkt schnell.
 2. Während die Led blinkt, 11 oder 20 Mal auf die zuvor gewählte Taste drücken.
 3. Danach blinkt die Led 1 (oder 10) Mal, um die Konfiguration zu bestätigen.
5. **Festlegen der Funktionsweise der Taste**
Folgen Sie den Anweisungen des folgenden Absatzes, um die Wirkung festzulegen, die die zentralisierte Taste haben soll:

FUNKTIONWEISE DER TASTE

FUNKTIONSWEISE	MTR2000ERP	MTV500ERP	MVR500ERP
Funktionsweise 1*	Ein- / Ausschalten	Änderung / Ausschalten	Hochfahren / Stopp / Herunterfahren
Funktionsweise 2	-	Speicher Einschalten	Zwischenposition
Funktionsweise 3	Einschalten	Einschalten	Hochfahren / Stopp
Funktionsweise 4	Ausschalten	Ausschalten	Herunterfahren / Stopp

* Werkseitige Konfiguration

Um die Funktionsweise einer Taste zu ändern:

- 1 - Drücken Sie **10** Mal schnell auf eine beliebige Taste der Videosprechanlage (Konfigurationsmenü Yokis). Die Led der Videosprechanlage blinkt schnell.
- 2 - Während die Led blinkt, **1 bis 4** Mal auf die zuvor gewählte Taste drücken und so die gewünschte Funktionsweise auswählen: von **1** bis **4**, siehe oben.
- 3 - Die Led blinkt **1 bis 4** Mal, um die Konfiguration zu bestätigen.

Wiederherstellung der werkseitigen Konfiguration einer Yokis-Taste der Videosprechanlage

Werkseitige Konfiguration = Löschen der Verbindungen der Taste, Rückkehr zu Funktionsweise 1 (bistabil), Rückkehr zum Direktmodus.

- 1 - Drücken Sie **10** Mal schnell auf eine beliebige der beiden Yokis-Tasten (Konfigurationsmenü Yokis). Die Led der Videosprechanlage blinkt schnell.
- 2 - Während die Led blinkt **15** Mal schnell auf die Taste drücken, die zur werkseitigen Konfiguration zurückkehren soll.
- 3 - Am Ende des **15**-maligen Drückens blinkt die Led zur Bestätigung **5** Mal.

Vollständige Wiederherstellung der werkseitigen Konfiguration der beiden Yokis-Tasten der Videosprechanlage

- 1 - Drücken Sie **10** Mal schnell auf eine beliebige der beiden Yokis-Tasten (Konfigurationsmenü Yokis). Die Led der Videosprechanlage blinkt schnell.
- 2 - Während die Led blinkt, **25** Mal auf eine beliebige der Yokis-Tasten drücken.
- 3 - Am Ende der **25** Impulse blinkt die Led zur Bestätigung der Wiederherstellung der werkseitigen Konfiguration.

Für weitere Informationen und einzelne Konfigurationen besuchen Sie bitte die Website www.yokis.com und sehen die Dokumentation zu den Fernsteuerungen mit zwei Tasten ein.

RUFWIEDERHOLUNGSFUNKTION FÜR GEHÖRLOSE MIT YOKIS-MODUL

Die an ein Relaismodul Yokis MTR2000ERP angeschlossene Videosprechanlage gestattet die Rufwiederholung durch Schalten des Relais (z. B. indem eine Leuchte blinkend eingeschaltet wird), wenn die Videosprechanlage einen Anruf von der Außenstelle, der Zentrale, einer anderen Videosprechanlage (Intercom) oder über Etagenruf erhält.

Beziehen Sie sich für die Konfiguration und Aktivierung der Leistung auf die nachstehenden Kapitel.

1. FUNKVERBINDUNG ZWISCHEN VIDEOSPRECHANLAGE UND YOKIS-MODUL

- Die Taste  5 Mal kurz drücken (*).

Die Led Yokis  der Videosprechanlage beginnt, 30 Sekunden lang zu blinken, um so die Wartezeit auf eine Verbindung anzuzeigen.

(*) Jeder Druck muss weniger als 0,7 Sekunden betragen.



- Während die Led Yokis  der Videosprechanlage blinkt, einmal kurz mit einem spitzen und entsprechend isolierten Gegenstand in die Öffnung "connect" des Empfängers drücken (an der Rückseite des Empfängers). Die Led der Videosprechanlage hört auf zu blinken.

Achtung! Der Empfänger muss unbedingt mit Strom versorgt werden.

2. PROGRAMMIERUNG DES BLINKENS

- Die Taste  10 Mal betätigen.

Die Led Yokis  der Videosprechanlage beginnt schnell zu blinken.

- Während die Led Yokis  der Videosprechanlage blinkt, 19 Mal auf die Taste  drücken.
- Die Led Yokis der Videosprechanlage blinkt 9 Mal, um die Programmierung zu bestätigen.

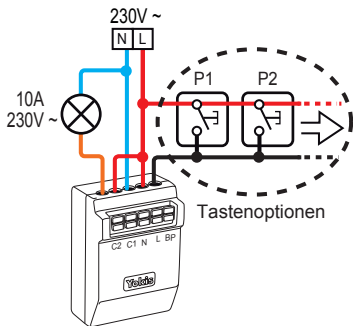

Vor dem Ausführen der Programmierung kurz die Taste P1 oder P2 23 Mal betätigen, um das Relais zu entriegeln. Das Modul sendet 3 Blinkzeichen aus.
 Kurz die Taste P1 oder P2 22 Mal betätigen, um den Blinkmodus zu programmieren. Das Modul sendet 2 Blinkzeichen aus.

3. AKTIVIERUNG DER RUFWIEDERHOLUNGSFUNKTION

- Begeben Sie sich in den Programmiermodus des Geräts, indem die Taste ● betätigt und längere Zeit gedrückt gehalten wird (länger als 5 Sekunden), wenn das Gerät sich im Ruhezustand befindet. Der Zugriff auf den Programmiermodus wird von einem Ertönen von drei Beeps und der visuellen Signalisierung des MUTE-Symbols bestätigt, das zu blinken beginnt.
- Die Taste ● 3 Sekunden gedrückt halten, bis die Led grün aufleuchtet.
- Verlassen Sie den Programmiermodus durch längeres Betätigen der Taste ●. Das Verlassen des Programmiermodus wird durch 2 Beeps und das Stoppen des Blinkens des Symbols MUTE bestätigt.

Ist die Rufwiederholungsfunktion aktiv, ist die grüne Led im Programmiermodus aktiv.

Sobald die Funktion aktiviert ist, wird die Taste ● deaktiviert. Durch Betätigen der Taste ● außerhalb des Programmiermodus können keine zuvor mit der Taste verknüpften Funktionen aktiviert werden.

Die Leistung ist auch dann aktiv, wenn auf der Videosprechanlage die MUTE-Funktion aktiviert ist.

Um die Leistung zu deaktivieren, den für die Aktivierung verwendeten Vorgang wiederholen.

TECHNISCHE EIGENSCHAFTEN

Versorgungsspannung:	36 ÷ 48 V $\overline{\text{---}}$
Aufnahme:	@ 48 V $\overline{\text{---}}$
Ruhezustand:	< 3,5 mAcc
Bei Betrieb:	< 245 mAcc
Frequenzband:	2400 ÷ 2480 MHz
Ausgangsleistung (max.):	10 dBm

Die verwendeten Kabel müssen bei einem Querschnitt von 0,5 mm² oder mehr der Norm IEC 60332-1-2 entsprechen bzw. der Norm IEC 60332-2-2 bei einem Querschnitt von unter 0,5 mm².

ZEICHENERKLÄRUNG SYMBOLE

Symbol	Erklärung
	Gleichstrom-Spannungsversorgung
	Siehe Installationsanleitung des Geräts

VEREINFACHTE EU-KONFORMITÄTSERKLÄRUNG

Hiermit erklärt URMET S.p.A., dass der Funkanlagentyp
7"- SOFT TOUCH-VIDEOSPRECHANLAGE 2VOICE Bez. 1719/1 oder 1719/2
 der Richtlinie 2014/53/EU entspricht.

Der vollständige Text der EU-Konformitätserklärung ist unter der folgenden Internetadresse verfügbar:
www.urmet.com

Esempio di centralizzazione di luci e tapparelle con videocitofono sch. 1719/1 o 1719/2 e moduli radio Yokis
Example of centralisation of lights and shutters with video door phone Ref. 1719/1 or 1719/2 and Yokis radio modules
Exemple de centralisation de l'éclairage et des volets roulants avec moniteur Réf. 1719/1 ou 1719/2 et modules radio Yokis
Ejemplo de centralización de luces y persianas con videointerfono ref. 1719/1 o 1719/2 y módulos radio Yokis
Beispiel der Zentralisierung von Leuchten und Rollläden mit Videosprechanlage BN 1719/1 oder 1719/2 und Funkmodulen von Yokis

SD541-4005

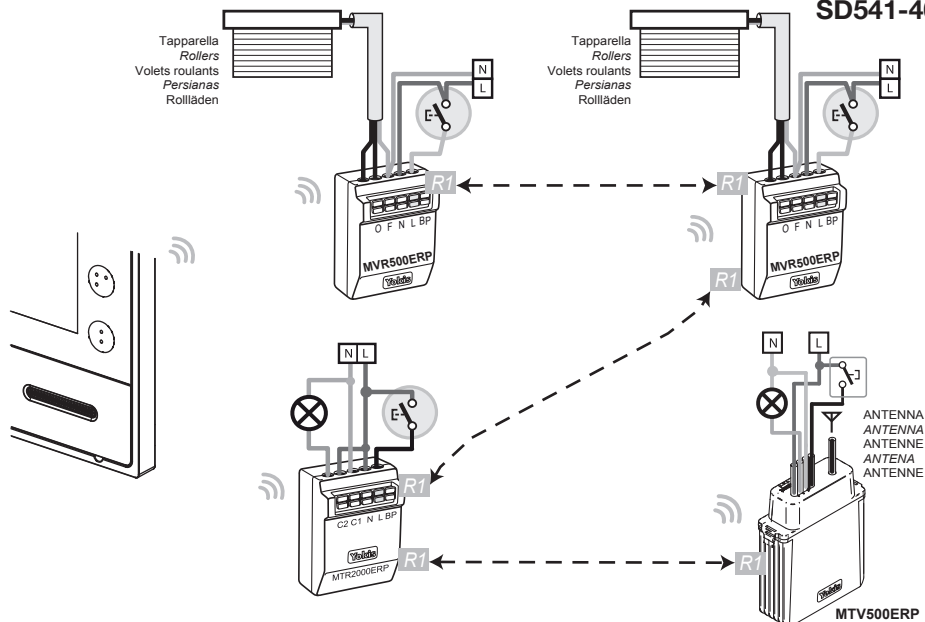

-  A seguito di opportuna programmazione dei dispositivi Yokis si potrà:

 - con un pulsante ad es. ●● attivare la chiusura centralizzata delle tapparelle;
 - con un secondo pulsante (ad es. ●) attivare lo spegnimento delle luci.

Per maggiori informazioni sui prodotti YOKIS andare sul sito www.yokis.com
-  After suitably programming the Yokis devices, it will be possible:

 - to activate the centralised closing of the rollers with a button (for example: ●●);
 - a second button (for example: ●) will activate the turning off of the lights.

For more information on YOKIS products, please visit www.yokis.com
-  Après avoir convenablement programmé les dispositifs Yokis, il sera possible:

 - d'appuyer sur une touche (par exemple, ●●) pour activer la fermeture centralisée des volets roulants;
 - d'appuyer sur une deuxième touche (par exemple, ●) pour activer l'extinction de l'éclairage.

Pour plus d'informations sur les produits YOKIS, visiter le site www.yokis.com.
-  Después de la debida programación de los dispositivos Yokis se podrá:

 - con un pulsador (por ejemplo ●●), activar el cierre centralizado de las persianas;
 - con un segundo pulsador (por ejemplo ●), activar el apagado de las luces.

Para mayor información sobre los productos YOKIS, visitar la página www.yokis.com
-  Nach entsprechender Programmierung der Yokis-Geräte stehen folgende Möglichkeiten zur Verfügung:

 - zentral gesteuertes Herunterfahren der Rollläden mit einem Taster (z. B. ●●)
 - Ausschalten der Beleuchtung mit einem zweiten Taster (z. B. ●)

Weitere Informationen zur YOKIS-Produktlinie finden Sie auf www.yokis.com



DEUTSCH

RICHTLINIE 2012/19/EU DES EUROPÄISCHEN PARLAMENTS UND DES RATES VOM 4. Juli 2012 über Elektro- und Elektronik-Altgeräte (WEEE)

Das Symbol der durchgestrichenen Abfalltonne auf Rädern auf dem Produkt oder dessen Verpackung gibt an, dass das Produkt nicht zusammen mit dem Hausmüll entsorgt werden darf. Es liegt daher in Ihrer Verantwortung, Ihre Altgeräte zu entsorgen, indem Sie diese bei einer geeigneten Sammelstelle für das Recycling für Elektro- und Elektronik-Altgeräte abgeben.

Die getrennte Sammlung und das Recycling Ihrer Altgeräte bei der Entsorgung tragen zur Erhaltung natürlicher Ressourcen bei und garantieren, dass diese auf gesundheits- und umweltverträgliche Weise recycelt werden.

Weitere Informationen dazu, wo Sie Ihre Altgeräte zum Recycling abgeben können, erhalten Sie bei Ihrer Gemeindeverwaltung, Ihrem Hausmüll-Entsorgungsdienst oder bei dem Händler, bei dem Sie das Produkt gekauft haben.

DS 1719-004A

URMET S.p.A.
10154 TORINO (ITALY)
VIA BOLOGNA 188/C
Telef. +39 011.24.00.000 (RIC. AUT.)
Fax +39 011.24.00.300 - 323

urmet

LBT 20823

Area tecnica
servizio clienti +39 011.23.39.810
<http://www.urmet.com>
e-mail: info@urmet.com

MADE IN CHINA