

VIDEOSPRECHANLAGE 2VOICE VIVAVOCE WiFi

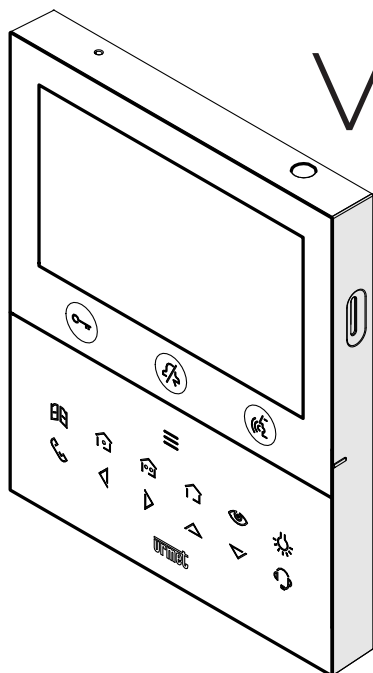

Sch./Ref. 1760/15
(schwarz)

Sch./Ref. 1760/16
(weiß)



VOG 5W



BENUTZERHANDBUCH



DEUTSCH



INHALT

1. BESCHREIBUNG	24
2. GERÄTEBESCHREIBUNG UND MERKMALE	24
3. TASTENFUNKTION	25
3.1 STATUSANZEIGE DURCH TASTEN-LEDS	28
4. LEISTUNGEN	29
4.1 EMPFANG UND BEANTWORTUNG EINES ANRUFES VON EINER RUFEINHEIT	29
4.2 EMPFANG UND BEANTWORTUNG EINES INTERCOM-ANRUFES	30
4.3 EMPFANG UND BEANTWORTUNG EINES VON DER ZENTRALE KOMMENDEN ANRUFES	31
4.4 TÜRÖFFNERFUNKTION	31
4.5 ANRUF AN ZENTRALE ODER INTERCOM-ANRUF	32
4.6 SELBSTEINSCHALTUNG	34
4.7 EINSTELLUNGEN IM MENÜ OSD (ON SCREEN DISPLAY)	34
4.8 ETAGENRUF	35
4.9 PANIKALARM	35
4.9.1 PANIKALARM ZURÜCKGESETZT	36
4.10 MUTE-FUNKTION	36
4.11 HÖRGERÄTBETRIEB	37
4.12 SPRECHEN MIT SPRECHTASTE  (PUSH-TO-TALK)	37
4.13 MENÜ DER YOKIS-TASTEN	37
5. HOMEPAGE	38
5.1 KONFIGURATION DER FUNKTION MUTE	39
5.2 AUTOMATISCHER TÜRÖFFNER (NUR VIDEOSPRECHANLAGE MASTER)	39
5.3 AKTIVIERUNG DES ANRUFBEANTWORTERS DER VIDEOSPRECHANLAGE (NUR MASTER) ..	40
5.4 ANRUFBEANTWORTER DER VIDEOSPRECHANLAGE	42
5.5 SONDERFUNKTION	42
5.6 SPRACHWAHL	42
5.7 BILDSCHIRMREINIGUNG	43
6. KONFIGURATION DER PARAMETER UND ERWEITERTE FUNKTIONEN DER VIDEOSPRECHANLAGE	44

1. BESCHREIBUNG

Die Videosprechanlagen VOG^{SW} BN 1760/15 und BN 1760/16 sind für den Einsatz des 2Voice-Systems in Video-Türsprechanlagen bestimmt.

Die Hauptmerkmale sind Folgende:

- 5 Zoll TFT-LCD-Farbbildschirm (Weitwinkel);
- Soft-Touch-Tasten mit Hintergrundbeleuchtung (*);
- Aktivierungsmöglichkeit der Funktionen der Videosprechanlage über Gestensteuerungen am IR-Sensor oder über Sprachbefehle (standardmäßig deaktiviert);
- Möglichkeit der Videoeinstellung (Lautsprecherlautstärke, Kontrast, Helligkeit und Farbe) über OSD-Menü;
- Möglichkeit der individuellen Einstellung des Lautwerks durch Auswahl unter 5 verschiedenen Typen;
- Möglichkeit der Lautstärkeregelung des Lautwerks;
- Funktion Anrufumleitung zum Smartphone und Tablet;
- Menü Yokis mit 8 programmierbaren Schaltflächen (Möglichkeit zur direkten Aktivierung von 2 konfigurierten Steuerungen durch die Tasten  / );
- Funktion Türsprechanlagen-Anrufbeantworter (bis zu 32 Videobotschaften);
- Benutzer-Kontaktliste für Intercom-Anrufe (bis zu 32 Benutzer, weitere 32 Benutzer in der Kontaktliste mit der App 2Voice Installer Tools);
- Funktion „Bildschirmreinigung“;
- „MUTE“-Funktion;
- Freihand-Kommunikationsmodus oder durch Tastenbetätigung (Modus „Push to talk“):
 - Freihand: Durch Betätigen der Gesprächstaste wird die Unterhaltung aktiviert und durch erneutes Betätigen deaktiviert;
 - Push to talk: wird die Gesprächstaste gedrückt gehalten, kann mit der Innenstelle gesprochen werden, während bei losgelassener Taste die Hörfunktion aktiv ist.

(*) Nach der Betätigung einer Schaltfläche ist ein Akustiksignal (Piepton) vorgesehen. Dieses Signal wird deaktiviert, wenn die Funktion „MUTE“ aktiviert ist.

2. GERÄTEBESCHREIBUNG UND MERKMALE

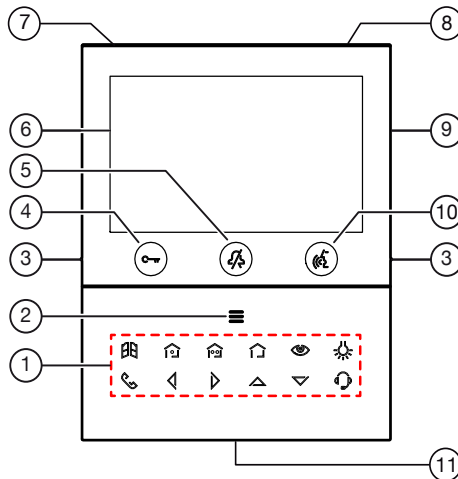

1. Funktionstasten:



: Taste Toröffnung



: Aktivierungstaste Steuerung Yokis 1



: Aktivierungstaste Steuerung Yokis 2



: Menütaste Schaltflächen Yokis



: Taste Selbsteinschaltung / Videobildübertragung

 : Taste Spezialfunktion

 : Taste Intercom-Anruf





 : Pfeiltaste nach links scrollen



 : Pfeiltaste nach rechts scrollen

 : Pfeiltaste nach oben scrollen







 : Pfeiltaste nach unten scrollen











 : Taste Anruf an Zentrale









- Taste zur Aktivierung der Nebenfunktionen / Display-Einschaltung  (mit grüner LED als Hintergrundbeleuchtung)
- Erhobenen Kennzeichnungen blinden Personen
- Türöffner-Taste  (mit grüner / roter LED als Hintergrundbeleuchtung)
- Taste  Funktion „MUTE“ (mit roter LED als Hintergrundbeleuchtung)
- 5"-Display
- Mikrofon
- IR-Sensor für Gestensteuerung
- Micro-SD-Steckplatz
- Taste zum Aktivieren/Deaktivieren des Gesprächs  (mit grüner LED als Hintergrundbeleuchtung)
- Lautsprecher

 Die Videosprechanlage VOG^{SW} ist mit integrierter Einrichtung für Hörgeschädigte ausgestattet, die nur bei Videorufen zugeschaltet wird. Außerdem ist die Videosprechanlage mit zwei erhobenen Kennzeichnungen an den Seiten bei den Tasten  und  ausgestattet, um es blinden Personen zu ermöglichen, die Position der beiden Tasten über den Tastsinn zu finden.

3. TASTENFUNKTION













	1	2	3	4	5	6
Status	IM RUHEMODUS <i>(Videosprechanlage in Stand-by)</i>	IM WARTEN AUF BEANTWORTUNG <i>(Empfang des Anrufs)</i>	IM SPRECHKANAL <i>(in Kommunikation mit einem anderen Gerät)</i>	ANRUF SENDEN	NEBENFUNKTIONEN	STARTSEITE <i>(Ruhemodus und zweimaliges Drücken auf die Taste )</i>
Taste				<i>(Ruhemodus und einmaliges Drücken auf die Taste )</i>	<i>(Ruhemodus und einmaliges Drücken auf die Taste )</i>	
	Türöffnerbefehl (*)	Türöffnerbefehl (*)	Türöffnerbefehl (*)	Türöffnerbefehl (*)	Türöffnerbefehl (*)	---
	„MUTE“-Funktion:	---	---	---	---	---
	(Gehen Sie zum Status „ANRUF SENDEN“, siehe Spalte 4)	Gesprächsaktivierung	Bei Betätigung in Betriebsart: A) „Freihand“ wird das Gespräch beendet; B) in „Push to talk“: — bei langer Betätigung wird das Gespräch mit der Außenstelle aktiviert; — bei kurzer Betätigung wird das Gespräch aktiviert oder beendet.	---	(Gehen Sie zum Status „ANRUF SENDEN“, siehe Spalte 4)	Auswahl bestätigen











	1	2	3	4	5	6
Status	IM RUHEMODUS <i>(Videosprechanlage in Stand-by)</i>	IM WARTEN AUF BEANTWORTUNG <i>(Empfang des Anrufs)</i>	IM SPRECHKANAL <i>(in Kommunikation mit einem anderen Gerät)</i>	ANRUF SENDEN <i>(Ruhemodus und einmaliges Drücken auf die Taste )</i>	NEBENFUNKTIONEN <i>(Ruhemodus und einmaliges Drücken auf die Taste )</i>	STARTSEITE <i>(Ruhemodus und zweimaliges Drücken auf die Taste )</i>
Taste						
	(Gehen Sie zum Status "NEBENFUNKTIONEN", siehe Spalte 5)	Zugriff oder Verlassen OSD-Menü	Zugriff oder Verlassen OSD-Menü	Zugriff auf die Kontaktliste	(Gehen Sie zum Status "STARTSEITE", siehe Spalte 6)	Schließen der Startseite und Ausschalten des Displays
	---	Türöffner der Einfahrt	Türöffner der Einfahrt	---	Türöffner der Einfahrt	---
	---	Funktion Yokis programmierbar (standardmäßig programmiert auf Kanal 1)	Funktion Yokis programmierbar (standardmäßig programmiert auf Kanal 1)	---	Funktion Yokis programmierbar (standardmäßig programmiert auf Kanal 1)	---
	---	Funktion Yokis programmierbar (standardmäßig programmiert auf Kanal 2)	Funktion Yokis programmierbar (standardmäßig programmiert auf Kanal 2)	---	Funktion Yokis programmierbar (standardmäßig programmiert auf Kanal 2)	---
	---	Zugriff auf die Schaltflächenseite von Yokis	Zugriff auf die Schaltflächenseite von Yokis	---	Zugriff auf die Schaltflächenseite von Yokis	---
	---	-Videoübertragung oder Anzeige der eventuell vorhandenen zusätzlichen Kameras der Rufstellen. - Das angezeigte Bild von der Rufstelle erfassen (Taste länger als 3 Sekunden gedrückt halten).	- Das angezeigte Bild von der Rufstelle erfassen (Taste länger als 3 Sekunden gedrückt halten).	---	Selbsteinschaltung	---
	---	Spezialfunktion (Standardcode 07)	Spezialfunktion (Standardcode 07)	---	Spezialfunktion (Standardcode 07)	---
	---	---	---	Programmierbarer Intercom-Anruf (Standard: nicht programmiert)	---	---





	1	2	3	4	5	6
Status	IM RUHEMODUS <i>(Videosprechanlage in Stand-by)</i>	IM WARTEN AUF BEANTWORTUNG <i>(Empfang des Anrufs)</i>	IM SPRECHKANAL <i>(in Kommunikation mit einem anderen Gerät)</i>	ANRUF SENDEN <i>(Ruhemodus und einmaliges Drücken auf die Taste )</i>	NEBEN-FUNKTIONEN <i>(Ruhemodus und einmaliges Drücken auf die Taste )</i>	STARTSEITE <i>(Ruhemodus und zweimaliges Drücken auf die Taste )</i>
Taste						
	---	Verringert den Wert des Parameters im Menü OSD	Verringert den Wert des Parameters im Menü OSD	---	---	Auswahl nach links scrollen
	---	Erhöht den Wert des Parameters im Menü OSD	Erhöht den Wert des Parameters im Menü OSD	---	---	Auswahl nach rechts scrollen
	---	Ermöglicht im OSD-Menü das Scrollen der Parameter nach oben	Ermöglicht im OSD-Menü das Scrollen der Parameter nach oben	---	---	Auswahl nach oben scrollen
	---	Ermöglicht im OSD-Menü das Scrollen der Parameter nach unten	Ermöglicht im OSD-Menü das Scrollen der Parameter nach unten	---	---	Auswahl nach unten scrollen
	---	---	---	Anruf an die Zentrale	---	---

(*) Bei einigen Videosprechanlagen muss der Parameter „FUNKTION AUTOMATISCHER TÜRÖFFNER“ freigeschaltet werden, um die Funktion des automatischen Türöffners an der Videosprechanlage freizuschalten (siehe dem Produkt beiliegende Anleitungen).

3.1. STATUSANZEIGE DURCH TASTEN-LEDS

	1	2	3	4	5	6
Status	IM RUHEMODUS <i>(Video-sprechanlage in Stand-by)</i>	IM WARTEN AUF BEANTWORTUNG <i>(Empfang des Anrufs)</i>	IM SPRECHKANAL <i>(in Kommunikation mit einem anderen Gerät)</i>	ANRUF SENDEN <i>(Ruhemodus und einmaliges Drücken auf die Taste )</i>	NEBEN-FUNKTIONEN <i>(Ruhemodus und einmaliges Drücken auf die Taste )</i>	STARTSEITE <i>(Ruhemodus und zweimaliges Drücken auf die Taste )</i>
Taste						
	Ausgeschaltet: keine Funktion Grün blinkend: nur wenn die automatische Türöffner-Funktion aktiviert ist Langsam blinkendes Rot: Fußgängertor an Hauptrufstelle geöffnet Schnell blinkendes Rot: Fußgängertor an Nebenrufstelle geöffnet	Durchgehend grün	Durchgehend grün	Ausgeschaltet	Ausgeschaltet	Durchgehend grün
	Rot blinkt: MUTE 8h Durchgehend rot: MUTE	Ausgeschaltet	Ausgeschaltet	Ausgeschaltet	Ausgeschaltet	Ausgeschaltet
	Ausgeschaltet	Durchgehend grün	Grün blinkend	Durchgehend grün	Ausgeschaltet	Durchgehend grün
	Ausgeschaltet: keine Funktion Grün blinkend: Videobotschaft auf dem Anrufbeantworter	Durchgehend grün	Durchgehend grün	Ausgeschaltet	Ausgeschaltet	Ausgeschaltet
	Ausgeschaltet	Durchgehend weiß	Durchgehend weiß	Ausgeschaltet	Durchgehend weiß	Ausgeschaltet
	Ausgeschaltet	Durchgehend weiß	Durchgehend weiß	Ausgeschaltet	Durchgehend weiß	Ausgeschaltet
	Ausgeschaltet	Durchgehend weiß	Durchgehend weiß	Ausgeschaltet	Durchgehend weiß	Ausgeschaltet
	Ausgeschaltet	Durchgehend weiß	Durchgehend weiß	Ausgeschaltet	Durchgehend weiß	Ausgeschaltet
	Ausgeschaltet	Durchgehend weiß	Durchgehend weiß	Ausgeschaltet	Durchgehend weiß	Ausgeschaltet

	1	2	3	4	5	6
Status	IM RUHEMODUS (Video- sprechanlage in Stand-by)	IM WARTEN AUF BEANT- WORTUNG (Empfang des Anrufs)	IM SPRECHKANAL (in Kommunikation mit einem anderen Gerät)	ANRUF SENDEN (Ruhemodus und einmaliges Drücken auf die Taste )	NEBEN- FUNKTIONEN (Ruhemodus und einmaliges Drücken auf die Taste )	STARTSEITE (Ruhemodus und zweimaliges Drücken auf die Taste )
Taste						
	Ausgeschaltet	Durchgehend weiß	Durchgehend weiß	Ausgeschaltet	Durchgehend weiß	Ausgeschaltet
	Ausgeschaltet	Ausgeschaltet	Ausgeschaltet	Durchgehend weiß	Ausgeschaltet	Ausgeschaltet
	Ausgeschaltet	Ausgeschaltet	Ausgeschaltet	Ausgeschaltet	Ausgeschaltet	Durchgehend weiß
	Ausgeschaltet	Ausgeschaltet	Ausgeschaltet	Ausgeschaltet	Ausgeschaltet	Durchgehend weiß
	Ausgeschaltet	Ausgeschaltet	Ausgeschaltet	Ausgeschaltet	Ausgeschaltet	Durchgehend weiß
	Ausgeschaltet	Ausgeschaltet	Ausgeschaltet	Ausgeschaltet	Ausgeschaltet	Durchgehend weiß
	Ausgeschaltet	Ausgeschaltet	Ausgeschaltet	Durchgehend weiß	Ausgeschaltet	Ausgeschaltet

 Die Benachrichtigungen, die von folgenden ,  und  gegeben werden, sind nur ersichtlich, wenn sich die Videosprechanlage im Ruhezustand befindet.

4. LEISTUNGEN

ACHTUNG! Je nach der an der Videosprechanlage eingestellten Betriebsart (Lokale Stromversorgung, Gebäude oder Eigentumswohnung) können einige der folgenden Funktionen eingeschränkt sein.

Die folgenden Leistungen können auch über Gestensteuerungen (Gesture) ausgeführt werden. Für weitere Informationen dazu ist Bezug auf das „[Benutzerhandbuch Gestensteuerungen](#)“ oder in der „[Bedienungsanleitung für Sprachbefehle](#)“ zu nehmen, das durch das Anklicken des entsprechenden Links oder das Herunterladen des Benutzerhandbuchs unter dem entsprechenden Produktdatenblatt von der Website www.urmet.com eingesehen werden kann.

4.1. EMPFANG UND BEANTWORTUNG EINES ANRUFES VON EINER RUF EINHEIT

Beim Eingang eines Anrufs klingelt die Videosprechanlage und schaltet das Display ein. Auf dem Display der Videosprechanlage erscheint das Bild des Anrufenden. Wenn in der Wohnung eine oder mehrere **Slave**-Videosprechanlagen vorhanden sind, die über eine lokale Versorgung versorgt werden, und wenn der Videoparameter „**Gleichzeitiges Einschalten**“ an allen Videosprechanlagen aktiviert ist, zeigen bei einem eingehenden Anruf alle Videosprechanlagen das Bild des Anrufers (für alle Einzelheiten ist Bezug auf die „[Anleitung für die Konfiguration der Parameter](#)“ im Kapitel „**Video**“ zu nehmen, die über den entsprechenden Link abgerufen werden kann). Sind **Slave**-Videosprechanlagen vorhanden, die über einen Systembus versorgt werden, zeigt nur die **Master**-Videosprechanlage das Bild des Anrufers an. Um das

Bild des Anrufers an einer Slave-Videosprechstelle anzuzeigen, die entsprechende Taste drücken.

Durch längeres Drücken der Taste  für mehr als 3 Sekunden kann ein Screenshot des von der Rufstelle aufgenommenen Bildes gemacht werden. Die Videosprechanlage gibt 2 PIEPTÖNE zur Bestätigung des Befehls ab. Screenshots werden auf dem Anrufbeantworter der Videosprechanlage gespeichert.

 Die Screenshots können sowohl im Status „**Empfangen des Anrufs**“ als auch im Status „**Gespräch**“.

Durch Betätigen der Taste  wird die Kommunikation dem Anrufer geöffnet (die LED der Taste beginnt zu blinken).

Durch erneutes Drücken der Taste wird die Kommunikation beendet und das Display schaltet sich aus.

4.2. EMPFANG UND BEANTWORTUNG EINES INTERCOM-ANRUF

Geht an der Videosprechanlage ein Intercom-Anruf ein, klingelt sie und, wenn die Videosprechanlage im Modus „**Lokale Stromversorgung**“ konfiguriert ist, werden auch die folgenden Ansichten am Display angezeigt:

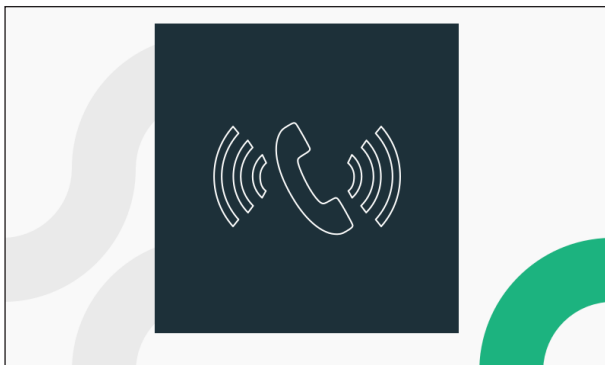

Durch Drücken der Taste  wird die Kommunikation mit dem Anrufer hergestellt und die LED der Taste beginnt zu blinken.

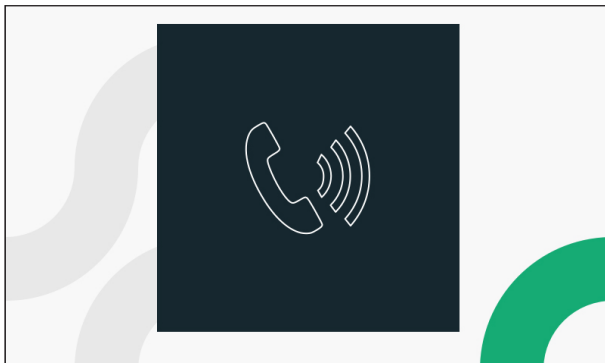

Durch das erneute Betätigen der Taste  wird die Verbindung beendet.

4.3. EMPFANG UND BEANTWORTUNG EINES VON DER ZENTRALE KOMMENDEN ANRUFES

Geht an der Videosprechanlage ein Anruf von der Zentrale ein, klingelt sie und am Display erscheint folgende Ansicht:

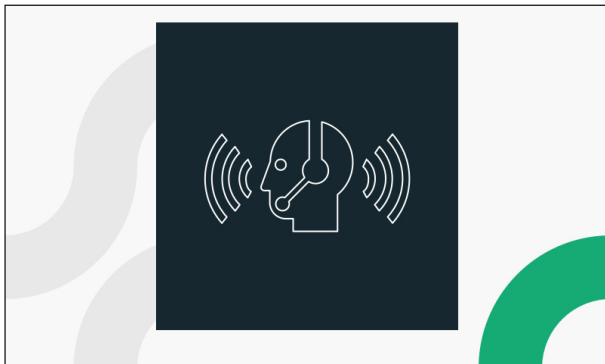

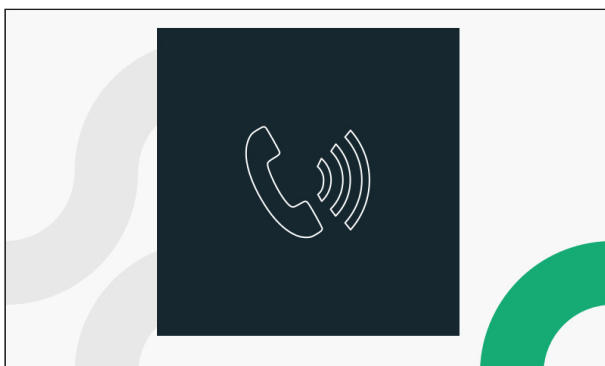

Durch Drücken der Taste  wird die Kommunikation mit der Zentrale hergestellt und die LED der Taste beginnt zu blinken.



Durch das erneute Betätigen der Taste  wird die Verbindung beendet.

4.4. TÜRÖFFNERFUNKTION

Die Videosprechanlage gestattet das Öffnen der Eingangstür oder Zufahrt, die mit der Rufeinheit verknüpft sind. Bei Videosprechanlage in Ruhestellung^(*) oder beim Eingang eines Anrufs^(*) (von einer Rufeinheit) oder im Gespräch^(*) oder aber während der Selbsteinschaltung^(*) (mit der Rufeinheit) kann Folgendes geöffnet werden:





- die Eingangstür durch Betätigen der Taste 
- die Zufahrt durch Betätigen der Taste 

() Je nach Programmierart des Türöffners: frei zugänglich oder mit Geheimcode.*

4.5. ANRUF AN ZENTRALE ODER INTERCOM-ANRUF

ANRUF AN ZENTRALE

Mit dieser Funktion kann man sich mit der Pförtner-Zentrale in Verbindung setzen.

Zum Anrufen wie folgt verfahren: Bei Videosprechanlage im Status "RUHE" auf die Taste  drücken; die Tasten  und  werden sich mit Dauerlicht einschalten; zum Starten des Anrufs die Taste  betätigen.

Erfolgt binnen 10 Sekunden keine Beantwortung des Anrufs, wird von der Videosprechanlage ein Warnton (4 Pieptöne) erzeugt und der Anruf wird in der Zentrale gespeichert.

Antwortet der Telefonist auf den Anruf, wird die Kommunikation geöffnet, die LED der Taste  an der Videosprechanlage beginnt zu blinken und am Display der Videosprechanlage erscheint die folgende Ansicht:

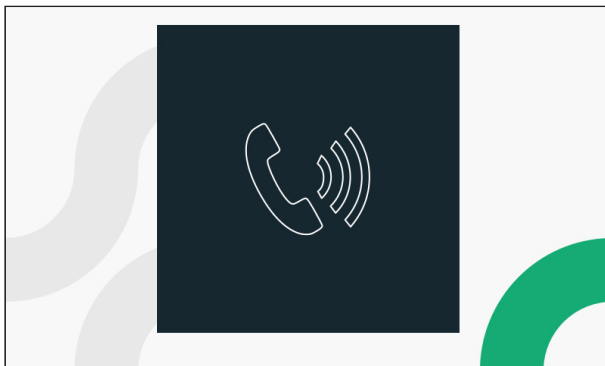

Durch Drücken auf die Tasten , ,  und  kann die jeweilige Funktion aktiviert werden (für weitere Details siehe Kapitel [Tastenfunktion](#)).

Durch Drücken der Taste  wird die Kommunikation beendet und das Display schaltet sich aus.

INTERCOM-ANRUF

Mit dieser Funktion kann man einen Intercom-Anruf an eine andere Innenstelle machen.

Ein Intercom-Anruf lässt sich auf 2 verschiedene Betriebsarten starten:

1. ÜBER DIE INTERCOM-TASTE

Bei dieser Betriebsart kann nur ein Intercom-Anruf an nur einen, der Intercom-Taste zugeordneten Kontakt (Innenstelle) gemacht werden (für alle näheren Angaben zum Zuordnungsmodus siehe **Parameterkonfigurations-Anleitung** im Kapitel "Zuordnung Ruftaste").

Ist die Videosprechanlage im Status "RUHE", die Taste  betätigen; die Tasten  und  werden sich mit Dauerlicht einschalten; zum Starten des Intercom-Anrufs auf die Taste  drücken.

Wird die Kommunikation mit der angerufenen Innenstelle geöffnet, beginnt die LED der Taste  zu blinken.

Durch Drücken auf die Tasten , ,  und  kann die jeweilige Funktion aktiviert werden (für weitere Details siehe Kapitel [Tastenfunktion](#)).

Durch erneutes Drücken der Taste  wird die Kommunikation beendet.

2. ÜBER DIE KONTAKTLISTE



Bei dieser Betriebsart kann ein Intercom-Anruf an alle, in der Kontaktliste der Videosprechanlage befindlichen Kontakte (Innenstellen) gemacht werden (für alle näheren Angaben zur Hinzufügung eines Kontakts in die Kontaktliste der Videosprechanlage siehe **Parameterkonfigurations-Anleitung** im Kapitel "Kontakte").

Bei Videosprechanlage im "RUHE"-Status die Taste  betätigen; die Tasten  und  werden sich mit Dauerlicht einschalten; zum Öffnen der Kontaktliste der Videosprechanlage auf die Taste  drücken.

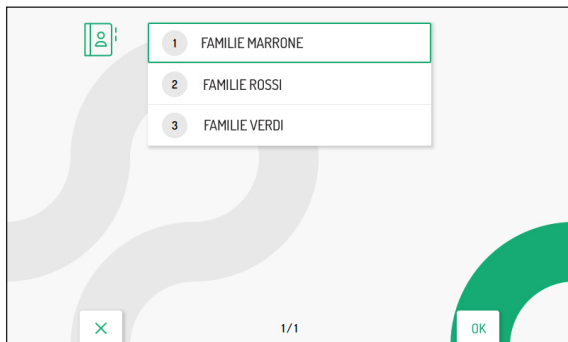
Das Display wird folgende Ansicht anzeigen:



 *Nur für Videosprechanlagen mit Betriebsart **Eigentumswohnung** und **Gebäude**: Der Zugriff auf die Kontaktliste der Videosprechanlage ist jeweils nur einem Gerät für eine Dauer von maximal 5 Minuten gestattet. Versucht ein Benutzer auf die Kontaktliste zuzugreifen, wenn sie bereits an einem anderen Gerät verwendet wird, gibt die Videosprechanlage einen Warnton (4 Pieptöne) und weist somit darauf hin, dass die Kontaktliste momentan nicht verwendet werden kann.*

Durch Betätigen der Tasten  oder  den anzurufenden Kontakt in der Kontaktliste wählen, dann zum Starten des Anrufs auf die Taste  drücken.

Das Display zeigt folgende Ansicht an:

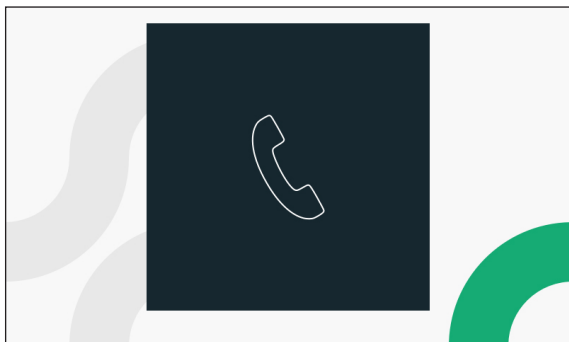



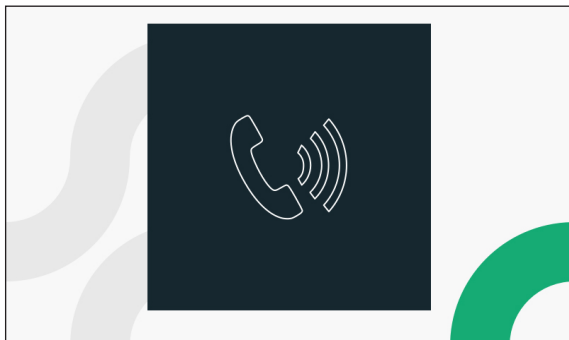

Wird die Kommunikation mit der angerufenen Innenstelle geöffnet, beginnt die LED der Taste  zu blinken, und wenn sich die Videosprechanlage in der Betriebsart **Lokale Stromversorgung** befindet, zeigt das Display die folgende Ansicht an:



Durch Drücken auf die Tasten , ,  und  kann die jeweilige Funktion aktiviert werden (für weitere Details siehe Kapitel [Tastenfunktion](#)).

Durch das erneute Betätigen der Taste  wird die Verbindung beendet.

4.6. SELBSTEINSCHALTUNG



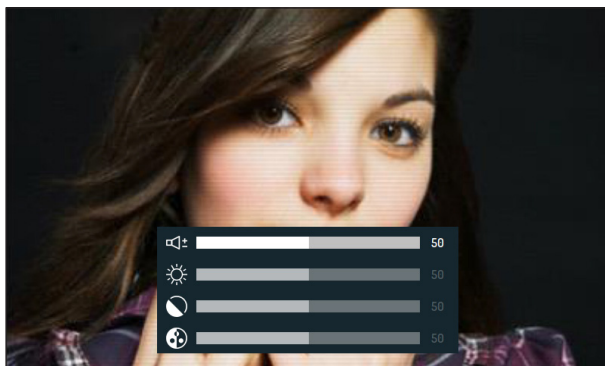

Über die Funktion „Selbsteinschaltung“ kann am Display der Videosprechanlage das von den Rufstellen der Anlage aufgenommene Bild angezeigt werden. Befindet sich die Videosprechanlage im Status RUHE, auf die Taste  drücken, um den Status FUNKTIONEN aufzurufen, dann die Taste  drücken, um das von der Rufstelle aufgenommene Bild anzuzeigen (das erste angezeigte Bild ist das von der Hauptrufstelle mit der ID 0 kommende); die Taste  erneut drücken, um zu den nächsten Rufstellen oder zu den eventuellen Kontrollkameras zu wechseln. Die Taste  drücken, um eine Audio-Video-Kommunikation mit der angezeigten Rufstelle herzustellen; ein zweites Drücken der-Taste  beendet die automatische Einschaltung. Die automatische Einschaltung ist nicht möglich, wenn innerhalb der die Steigleitung bereits in ein Gespräch stattfindet; wird in diesem Fall versucht, die Funktion zu aktivieren, gibt die Videosprechanlage einen Warnton (4 Pieptöne) aus.

4.7. EINSTELLUNGEN IM MENÜ OSD (ON SCREEN DISPLAY)

Um auf das Menü OSD zuzugreifen, während eines Videoanrufs oder der Selbsteinschaltung die Taste  drücken. Das Display zeigt folgende Ansicht an:



Die Tasten  oder  drücken, um den Parameter zu markieren, der eingestellt werden soll:

-  Lautsprecherlautstärke (nur bei Unterhaltung)
-  Helligkeit
-  Kontrast
-  Farbe

Nachdem der Parameter gewählt wurde, die Tasten  und  drücken, um den Wert des gewählten Parameters zu erhöhen oder zu verringern.

4.8. ETAGENRUF

Bei Empfang eines Etagenrufs ertönt an der Videosprechanlage ein Klingelton mit der vom Benutzer gewählten Melodie.

 Die Funktion ist nur verfügbar, wenn eine Taste an die Klemmen mit der Bezeichnung „CP“ angeschlossen wurde.

Ist die Videosprechanlage in der Betriebsart **Lokale Stromversorgung** konfiguriert, wird das Display bei Eingang eines Anrufs wie folgende Ansicht anzeigen:

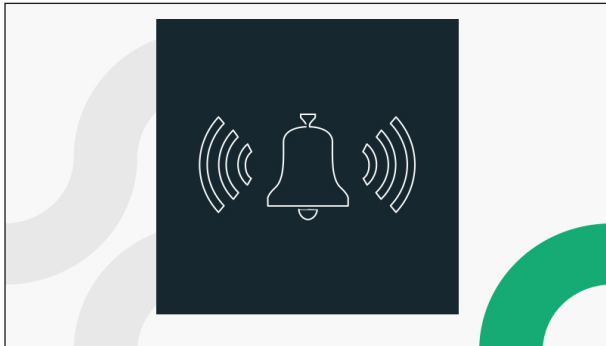

4.9. PANIKALARMSIGNAL

Das Panikalarmsignal wird von der Video-Türsprechanlage an die Pförtnerzentrale im System und an alle Smartphones gesendet, bei denen die Rufumleitungsfunktion über die CallMe-App aktiviert wurde.

Die Aktivierung des Signals „Panikalarm“ ist verfügbar, wenn eine Taste an die Klemmen mit der Bezeichnung „PANIC“ angeschlossen wurde.

Zum Aktivieren der Funktion die Taste drücken.

AN ZENTRALE SENDEN

ACHTUNG! Die Funktion „Panikalarm“ setzt voraus, dass:

- die Videosprechanlage ist im **Lokale Stromversorgung** oder **Gebäude**-Modus konfiguriert;
- in der Anlage eine Zentrale vorhanden ist;
- die Zentrale mit einem Mitarbeiter besetzt ist;
- der Mitarbeiter der Zentrale bezüglich des Verhaltens im Fall eines Eingangs eines Panikalarms ordnungsgemäß angewiesen wurde.

Drückt der Benutzer die Taste, wird eine Panikalarm-Meldung an die Hauptzentrale gesendet.

Bei einem Panik-Alarm nimmt die Telefonzentrale den Hörer ab und beginnt ein Gespräch mit der Videosprechanlage. Das Gespräch kann nur von der Telefonzentrale unterbrochen werden und hat keine zeitliche Begrenzung.

Reagiert der Zuständige der Telefonzentrale nicht innerhalb von 30 Sekunden nach dem Senden des Panik-Alarms, wird auf der Telefonzentrale eine Alarmmeldung angezeigt. Wenn der Zuständige der Telefonzentrale innerhalb von 180 Sekunden nach Eingang des Panik-Alarms einen Anruf tätigt, wird automatisch das Gespräch mit der Videosprechanlage begonnen.

AN CALLME APP SENDEN

Wenn die Videosprechanlage in der Betriebsart **„Lokale Stromversorgung“** oder **„Gebäude“** konfiguriert ist und die Funktion der Rufweiterleitung in der Anlage konfiguriert wurde, wird die Anzeige „Panikalarm“ auch an alle Smartphones gesendet, auf denen die App CallMe installiert ist (für weitere Details für die Konfiguration der Funktion der Rufweiterleitung siehe [Parameterkonfigurations-Anleitung](#) im Kapitel **„Rufumleitungsfunktion“**).

Darüber hinaus, wenn eine Videosprechanlage im **„Lokale Stromversorgung“** konfiguriert ist, kann ein Notruf vom Smartphone über die App CallMe an die Wohnung gesendet werden, aus der Panikalarmsignal gesendet wurde.

4.9.1 PANIKALARM ZURÜCKGESETZT

Nachdem das Signal des Panikalarms gesendet wurde, ist es möglich, das Senden des Panikalarms von der Videosprechanlage aus zurückzusetzen.

Die Homepage der Videosprechanlage aufrufen, dazu die Taste  2 Mal drücken, wenn sich die Anlage im Ruhemodus befindet.

Das Display zeigt folgende Ansicht an:

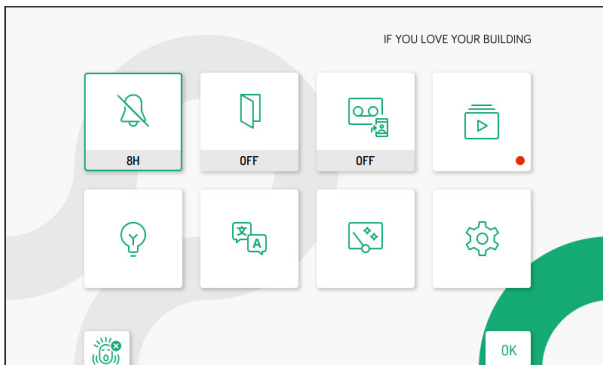

Unten links wird das Icon  angezeigt, über das der Sendevorgang des Panikalarms rückgesetzt werden kann.

Die Taste  drücken, um den Alarm rückzusetzen.

4.10. MUTE-FUNKTION

Diese Funktion gestattet das Ausschließen des Rufläutwerks auf der Videosprechanlage und der eventuellen zusätzlichen Lautsprecher, die auf die Anlage verbunden sind.

 Die Funktion **MUTE** schließt den Klingelton des Etagenanrufs nicht aus.

Die Funktion kann in zwei unterschiedlichen Betriebsarten eingeschaltet werden:

- **MUTE 8h oder MUTE Timer:** durch längeres Drücken der Taste  wird die Videosprechanlage im eingestellten Modus stumm geschaltet: 8h oder Timer bzw. über eine Terminierung (weitere Einzelheiten zum Konfigurationsmodus dieser Funktion siehe Kapitel „[Konfiguration der Funktion MUTE](#)“).

 Im Anschluss an einen eventuellen Stromausfall beginnt die Funktion **MUTE 8h** wieder ab null, als ob sie gerade erst aktiviert worden wäre.

- **MUTE (ohne zeitliche Begrenzung):** durch Betätigen der Taste  für kurze Zeit wird die Videosprechanlage bis zum anschließenden Betätigen derselben Taste stummgeschaltet.



 Im Anschluss an einen eventuellen Stromausfall behält die Funktion den Status bei, in dem sie sich vor dem Ereignis befand.

4.11. HÖRGERÄTBETRIEB

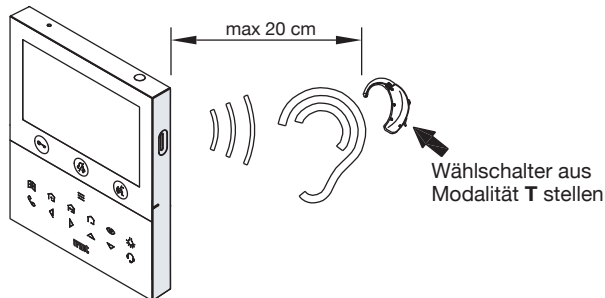
Die Videoanlage verfügt über eine Einrichtung, die es Hörgeschädigten erlaubt, die Audiosignale der Rufeinheit oder - bei Anrufen über die Zentrale - anderer Videoanlagen auf einem entsprechend ausgerüsteten Hörgerät zu empfangen. Das Gerät ist in der Lage, eine Verbindung zu Hörgeräten mit Induktionsspule (T-Spule) in einer Entfernung von ca. 20 cm aufzubauen.



4.12. SPRECHEN MIT SPRECHTASTE (PUSH-TO-TALK)

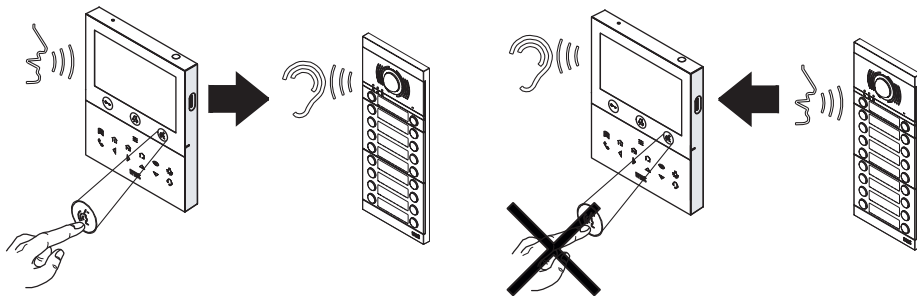

Wenn die Kommunikation zwischen dem Tastenfeld und der Videosprechanlage unterbrochen oder nicht vorhanden ist, sicherstellen, dass die transparente Folie, mit der das Display der Videosprechanlage abdeckt ist, entfernt wurde. Wurde die Folie entfernt und ist der Ton immer noch gestört, können die beiden Sprachkanäle (nach innen und nach außen) einzeln aktiviert werden. Um den Audiokanal nach außen zum Sprechen freizuschalten, drücken Sie nach der Rufannahme die Taste  und halten diese gedrückt. Zum Hören lassen Sie die Taste  wieder los.





Es ist möglich, den Modus „Push to Talk“ über das Konfigurationsmenü der Videosprechanlage zu aktivieren (siehe [Parameterkonfigurations-Anleitung](#) im Kapitel „Audio“).



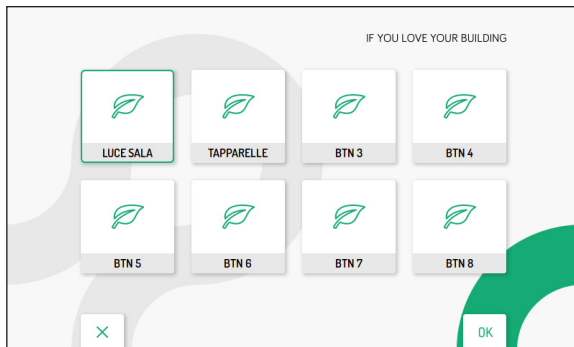

4.13. MENÜ DER YOKIS-TASTEN

Die Videosprechanlage hat 8 Tasten, die denen einer Yokis-Fernbedienung entsprechen. Durch das Importieren der Konfiguration einer Fernbedienung kann die Aktivierung einer Taste über die Videosprechanlage genauso reproduziert werden, als ob die Taste von der Fernbedienung aus gedrückt worden wäre (für das Importieren der Konfiguration einer Yokis-Fernbedienung siehe [Parameterkonfigurations-Anleitung](#) im Kapitel „Yokis-Befehle“).

Um auf das Yokis-Menü zuzugreifen, die  -Taste drücken, wenn sich die Videosprechanlage sich in RUHE befindet, dann die Taste  drücken; am Display wird folgende Ansicht angezeigt:



 Für Videosprechanlagen, die in der Betriebsart **Eigentumswohnung** oder **Gebäude** konfiguriert sind, ist der Zugriff auf das Yokis Aktivierungsmenü jeweils nur an einem Gerät für eine Dauer von maximal 5 Minuten zulässig. Versucht ein Benutzer, auf das Menü zuzugreifen, wenn es bereits an einem anderen Gerät verwendet wird, gibt die Videosprechanlage einen Warnton (4 Pieptöne) ab und weist damit darauf hin, dass die Seite momentan nicht verwendet werden kann.

Auf die Tasten , ,  und  drücken, um die Yokis-Taste zu wählen, dann für das Aktivieren der markierten Taste  auf die Taste drücken.





5. HOMEPAGE

Das Display kann beabsichtigter Weise vom Benutzer eingeschaltet werden, um die Homepage der Videosprechanlage aufzurufen. 2 Mal auf die Taste  drücken, wenn die Videosprechanlage im Ruhezustand befindet.

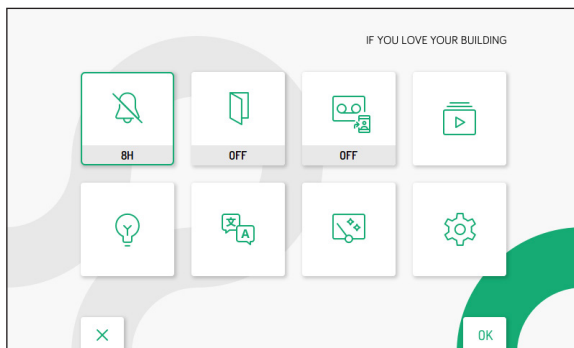
 Für Videosprechanlagen, die in der Betriebsart **Eigentumswohnung** oder **Gebäude** konfiguriert sind, ist der Zugriff auf die Homepage jeweils nur an einem Gerät für eine Dauer von maximal 5 Minuten zulässig. Versucht ein Benutzer, auf die Startseite zuzugreifen, wenn sie bereits an einem anderen Gerät verwendet wird, gibt die Videosprechanlage einen Warnton (4 Pieptöne) und weist somit darauf hin, dass die Seite momentan nicht verwendet werden kann.

Das Display blendet die folgende Ansicht ein:





Die Tasten , ,  und  auf der Homepage drücken, um eine Funktion oder einen Parameter der Videosprechanlage zu wählen, die/der eingestellt werden soll. Nachdem die Wahl getroffen wurde, die Taste  Bestätigen der Wahl drücken.

Die im Gerät vorhandenen Konfigurationen werden im nachstehend ausführlich erläutert.

5.1 KONFIGURATION DER FUNKTION MUTE

Der folgende Parameter ermöglicht das Konfigurieren des Typs der Funktion MUTE, wenn die Taste  lange gedrückt wird (für weitere Details siehe Kapitel „**Aktivieren der Funktion MUTE**“).

Auf der Homepage das Icon  wählen und die Taste  drücken, um die Konfiguration von **MUTE 8H** (Standard) auf **MUTE Timer** zu ändern.



Das Icon  wird angezeigt, um zu bestätigen, dass der Parameter geändert wurde.

Zum Konfigurieren der Funktion **MUTE Timer** siehe die [Parameterkonfigurations-Anleitung](#) im Kapitel „**Zeitsteuerung Rufton**“.



Soll wieder die Funktion MUTE 8H eingestellt werden, braucht der Vorgang nur wiederholt zu werden.

5.2 AUTOMATISCHER TÜRÖFFNER (NUR VIDEOSPRECHANLAGE MASTER)

Mit der Funktion „automatischen Türöffner“ kann die Tür bei Eingang eines Rufs automatisch geöffnet werden, ohne antworten zu müssen.

Auf der Homepage das Icon  markieren, dann die Taste  drücken, um die Funktion des automatischen Türöffners freizuschalten.

Das Icon  wird angezeigt, um zu bestätigen, dass der Parameter geändert wurde.

 Die LED der Taste  beginnt grün zu blinken, wenn die Videosprechanlage sich im Ruhezustand befindet.

Ist die Videosprechanlage in der Betriebsart Lokale Stromversorgung oder Gebäude konfiguriert, kann die Funktion der automatischen Türöffnung mit Terminierung aktiviert werden. Mit der Terminierung können Parameter konfiguriert werden, z. B. eine Uhrzeit und bestimmte Tage, die die Aktivierung der Funktion regeln (für weitere Einzelheiten siehe die [Parameterkonfigurations-Anleitung](#) im Kapitel „**Zeitsteuerung automatischen Türöffners**“).

Erneut die Taste  drücken, um die Funktion der automatischen Türöffnung mit Terminierung zu aktivieren.

Das Icon  wird angezeigt, um zu bestätigen, dass die Funktion geändert wurde.

 Die LED der Taste  beginnt schnell grün zu blinken, wenn die Videosprechanlage sich im Ruhezustand befindet.



5.3 AKTIVIERUNG DES ANRUFBEANTWORTERS DER VIDEOSPRECHANLAGE (NUR MASTER)

Diese Funktion ermöglicht die automatische Aufnahme eines Videoclips im Anschluss an einen Anruf. Die maximale Dauer eines Videoclips beträgt 10 Sekunden.

Auf der Homepage das Icon  dann die Taste  drücken, um die Funktion des Anrufbeantworters freizuschalten.

Das Icon  wird angezeigt, um zu bestätigen, dass der Parameter geändert wurde.



Um den Anrufbeantworter der Videosprechanlage zu deaktivieren, den oben beschriebenen Vorgang wiederholen.

ACHTUNG! Wurde die Funktion der Rufumleitung an der Videosprechanlage aktiviert, wird durch Bestätigen der getroffenen Wahl auf dem Icon  die Funktion des Anrufbeantworters der Videosprechanlage deaktiviert und die Funktion der Rufumleitung  aktiviert (für weitere Details siehe die [Parameterkonfigurations-Anleitung](#) im Kapitel „*Funktion Rufumleitung*“).



5.4 ANRUFBEANTWORTER DER VIDEOSPRECHANLAGE

ACHTUNG! Wenn die Rufumleitung an der Videosprechanlage aktiviert ist, kann der Anrufbeantworter der Videosprechanlage nicht abgefragt werden.

Alle aufgezeichneten Videoclips und Screenshots sind auf dem Anrufbeantworter der Videosprechanlage verfügbar. Wenn es mindestens einen Videoclip oder Screenshot gibt, der nicht angezeigt wurde, erscheint ein roter Punkt auf dem Symbol in der Homepage als Benachrichtigungssymbol.

 *Wenn neue Videoclips oder Screenshots vorhanden sind, blinkt die LED der Taste  grün, wenn sich die Videosprechanlage im Ruhezustand befindet.*

ACHTUNG! Die Anzeige von Videoclips ist nur bei Master-Videosprechanlagen möglich.

Auf der Homepage das Icon  markieren, dann die Taste  drücken, um die Funktion des Anrufbeantworters der Videosprechanlage freizuschalten.

Das Display zeigt folgende Ansicht an:

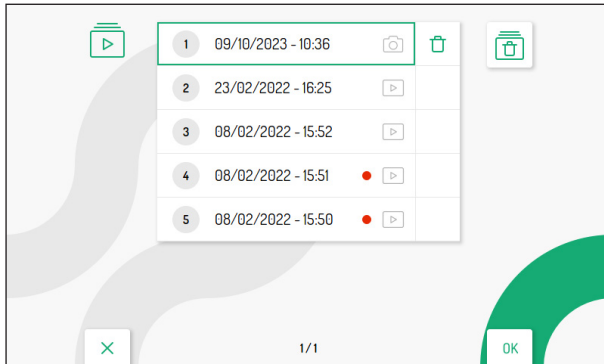

Die Tasten und drücken zur Auswahl des Videoclips oder des Screenshots, dann die Taste zur Anzeige drücken.

Jeder gespeicherte Videoclip und jeder gespeicherte Screenshot zeigt das Datum und die Uhrzeit der Aufnahme an.

Der rote Punkt auf der rechten Seite zeigt an, dass der Videoclip oder Screenshot noch nicht angezeigt wurde.

Durch erneutes Drücken der Taste , nachdem das Symbol zum Löschen eines einzelnen

Videoclips oder Screenshots ausgewählt wurde, kann das folgende Symbol ausgewählt werden, um alle Videoclips und Screenshots im Anrufbeantworter der Videosprechanlage zu löschen.

Auf die Taste drücken, um die Wahl zu bestätigen. Am Display wird folgende Ansicht angezeigt:

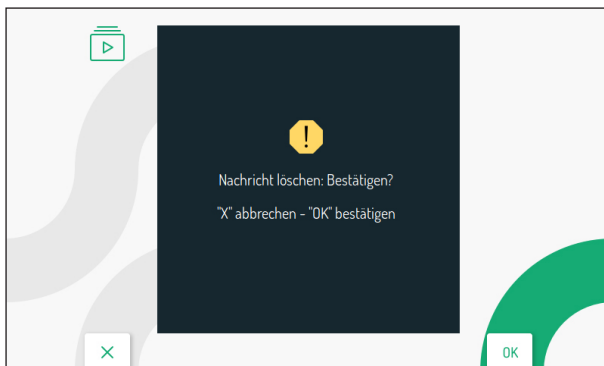



Auf die Taste drücken, um das Löschen zu bestätigen. Zum Annullieren und Zurückkehren auf die Kontaktliste der Videosprechanlage auf die Taste drücken.

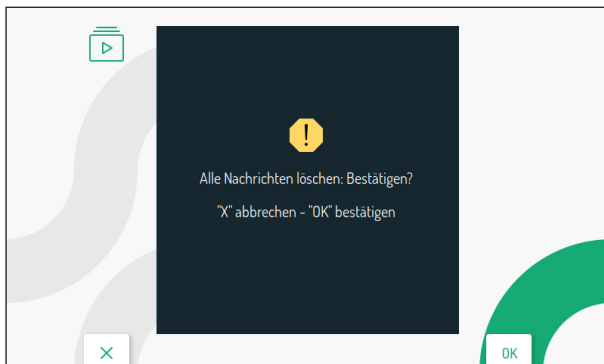

Durch erneutes Drücken der -Taste nach Markieren des Icons , für das Löschen eines einzelnen

Videoclips kann das Icon gewählt werden, um alle auf dem Anrufbeantworter der Videosprechanlage vorhandenen Videoclips zu löschen. Auf die Taste drücken, um die Wahl zu bestätigen. Am Display wird folgende Ansicht angezeigt:



Auf die Taste  drücken, um das Löschen des Videoclips zu bestätigen. Zum Annullieren und Zurückkehren auf die Kontaktliste der Videosprechanlage auf die Taste  drücken.

5.5 SONDERFUNKTION

Die Videosprechanlage ist für das Management elektrischer Antriebe über spezielle Dekodierungen BN 1083/80 freigeschaltet. Auf der Homepage das Icon  , markieren und dann die Taste  drücken, um am Display die Ansicht mit der Liste der programmierten Sonderfunktionen aufzurufen (weitere Informationen zum Hinzufügen einer Aktivierung einer Sonderfunktion werden in der [Parameterkonfigurations-Anleitung](#) im Kapitel „**Aktivierungen**“ gegeben).

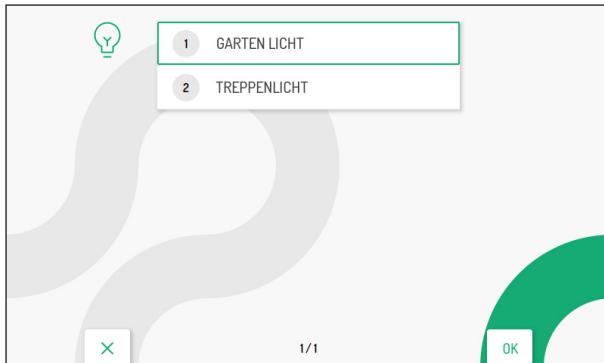

Auf die Tasten  und  drücken, um die Funktion zu wählen, dann für das Aktivieren der markierten Funktion auf die Taste  drücken.

Über die Taste  ist der Rücksprung auf die Homepage der Videosprechanlage möglich.

5.6 SPRACHWAHL

Um die Sprache der Angaben an der Videosprechanlage zu ändern, die Homepage aufrufen und das Icon



, wählen, dann die Taste  drücken, um die folgenden Ansicht anzuzeigen:

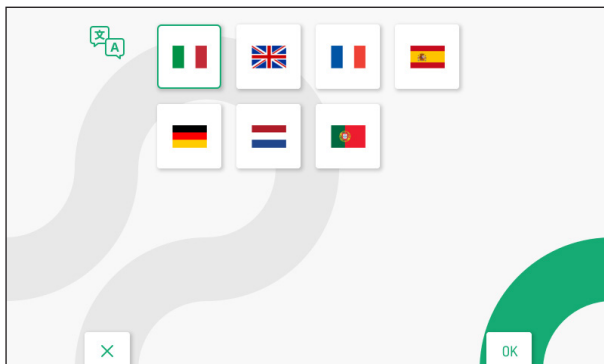

Die Tasten ∇ , \triangle , \triangleleft und \triangleright drücken, um die gewünschte Sprache auszuwählen, dann die Taste $\langle \langle \Sigma$ drücken, um die getroffene Wahl zu bestätigen.

5.7 BILDSCHIRMREINIGUNG

Die Funktion „Bildschirmreinigung“ macht die Tasten der Videosprechanlage vorübergehend unempfindlich gegen jeglichen Druck. Diese Funktion ist nützlich, um ein versehentliches Aktivieren der Funktionen der Videosprechanlage zu vermeiden, wenn der Bildschirm gereinigt werden sollen.

Auf der Homepage das Icon , markieren und dann die Taste $\langle \langle \Sigma$ drücken, um die Funktion zu aktivieren.

Die folgende Ansicht erscheint am Display:

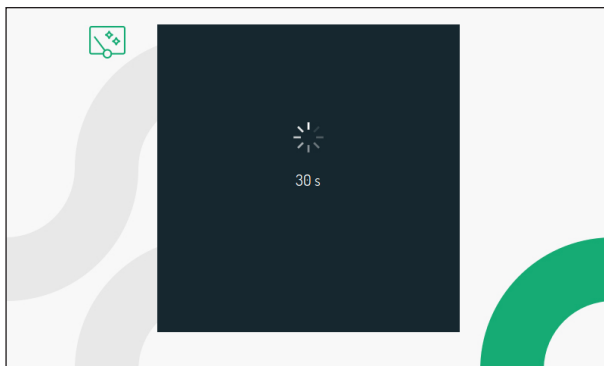

Die Tasten werden 30 Sekunden lang gesperrt, danach nimmt die Videosprechanlage ihren normalen Betrieb wieder auf.

Ist die Funktion „Bildschirmreinigung“ aktiviert, kann sie nicht im Voraus ausgeschaltet werden.

Ist die Funktion „Bildschirmreinigung“ aktiv, wenn ein Anruf eingeht, wird sie deaktiviert, um auf den Anruf antworten zu können.

6. KONFIGURATION DER PARAMETER UND ERWEITERTE FUNKTIONEN DER VIDEOSPRECHANLAGE

Alle Informationen zur Konfiguration der Parameter und Funktionen werden in der Konfigurationsanleitung der Videosprechanlage gegeben. Die „[Parameterkonfigurations-Anleitung](#)“ herunterladen, indem auf den entsprechenden Link geklickt wird oder den folgenden QR-Code scannen.



DS1760-017B

URMET S.p.A.
10154 TORINO (ITALY)
VIA BOLOGNA 188/C
Telef. +39 011.24.00.000 (RIC. AUT.)
Fax +39 011.24.00.300 - 323

urmet

LBT21112

Area tecnica
servizio clienti +39 011.23.39.810
<http://www.urmet.com>
e-mail: info@urmet.com