

ZUSATZSIGNALGEBER

Sch./Ref. 9854/43

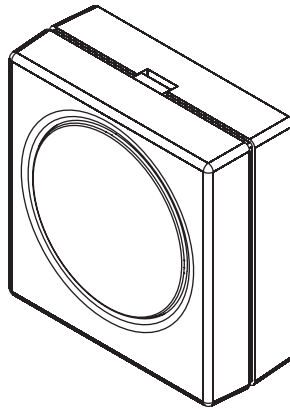

INSTALLATIONSANLEITUNG

DEUTSCH

Das Gerät kann als zusätzliches Läutwerk in Sprechanlagen oder Videosprechanlagen sowohl mit elektronischem Rufton als auch mit traditionellem Rufton verwendet werden. Beim Anruf außer dem Läutwerk der Innenstelle aktiviert sich auch das zusätzliche Läutwerk.

INSTALLATION

Das Wandgerät mit Schrauben und Dübeln (nicht mitgeliefert) wie gezeigt befestigen:

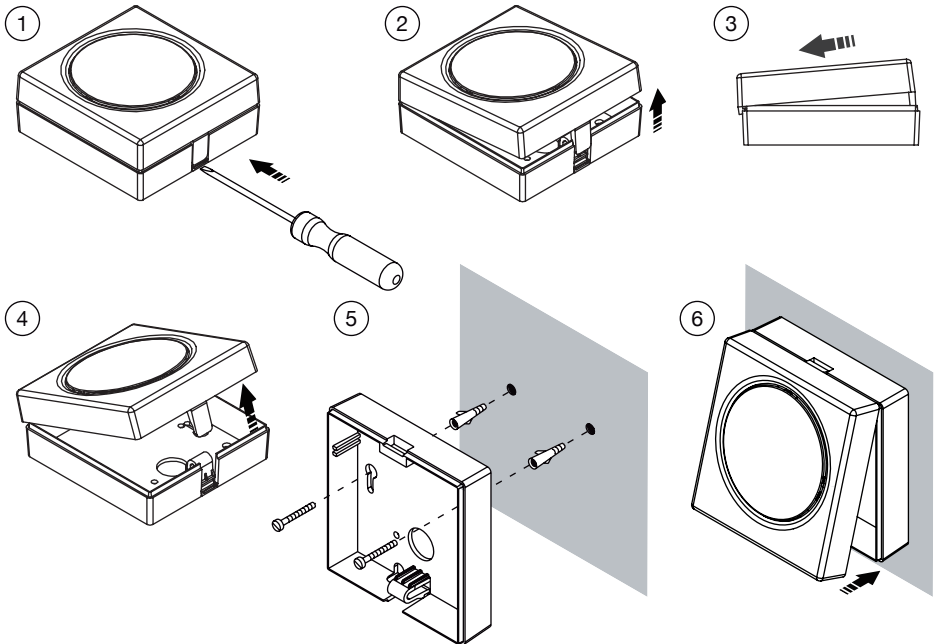

BESCHREIBUNG DER KLEMMEN

- | | | |
|------|---|--|
| ⊘ 12 | } | Stromversorgung des Ruftonerzeugungs-Kreises
(zum Anschluss in Anlagen mit 12 Vac Aktivierungssignal) |
| ⊘ 0 | | |
| ⊘ K | } | Signal des elektronischen Rufs von Tongenerator |
| ⊘ Z | | |

 Werden die Klemmen K, Z verwendet, hängt die max. Anzahl von parallel anschließbaren Läutwerken von der Stärke des PS Signals ab. Jedes zusätzliche Läutwerk nimmt wie der Lautsprecher eines Haustelefons oder Videohaustelefons auf.

AUSWECHSELN VON VORIGEN MODELLEN

Ausgesendete Tonart

	BN 9854/40	BN 9854/41	BN 9854/42	BN 9854/43
2-Ton	X			X
von Tongenerator moduliert		X		X
3-Ton			X	

Anschlüsse

Auswechseln eines Lautwerks BN 9854/40

Klemmen BN 9854/40	Klemmen BN 9854/43
+	12
-	0

Auswechseln eines Lautwerks BN 9854/41

Klemmen BN 9854/41	Klemmen BN 9854/43
K	K
Z	Z

Auswechseln eines Lautwerks BN 9854/42



Ist das Lautwerk an 2 oder 3 Gerate parallel geschaltet (Innenstelle oder andere Lautwerke), die Starke des Tongenerators des Anlage-Netzgerats uberprufen. Fur weitere Informationen wenden Sie sich bitte an den technischen Kundendienst von Urmet. Ist das Lautwerk an mehr als vier Gerate parallel geschaltet oder ist die Starke des Tongenerators ungenugend, muss das Lautwerk an einen Relaiskasten mit dediziertem Trafo angeschlossen werden.

- Parallel zu Haustelefonen oder Videohaustelefonen mit elektronischem Ruf

Klemmen BN 9854/42	Klemmen BN 9854/43
CA (1)	Z
6 (2)	K

- Parallel zu Haustelefonen oder Videohaustelefonen mit traditionellem Ruf

Klemmen BN 9854/42	Klemmen BN 9854/43
CA (1)	12
6 (2)	0

TECHNISCHE EIGENSCHAFTEN

Stromaufnahme auf Klemmen 12, 0: **180 mA**
 Betriebsspannung auf Klemmen 12, 0: **12 Vac ±5%**
 Rufton bei angeschlossenen Klemmen 12, 0: **von 800 bis 1200 Hz**
 Lautsprecher-Impedanz: **45 Ω**
 Gewährleisteter Schalldruck
 Bei angeschlossenen Klemmen 12, 0: **85 dB 1 m**
 Bei angeschlossenen Klemmen K, Z: **78 dB 1 m**

NOTE LEGATE AGLI SCHEMI
NOTES ON DIAGRAMS
REMARQUES CONCERNANT LES SCHÉMAS
NOTAS REFERIDAS A LOS ESQUEMAS
HINWEISE IN VERBINDUNG MIT DEN PLÄNEN

VX.008 Connettere le apparecchiature ad un filtro e a un dispositivo di protezione per la linea d'alimentazione.

Connect the devices to a filter and power line protection device.

Connecter les appareils à un filtre et à un dispositif de protection pour la ligne d'alimentation.

Conectar los equipos a un filtro y a un dispositivo de protección para la línea de alimentación.

Die Geräte an einen Filter oder eine Schutzvorrichtung für die Versorgungsleitung anschließen.

Sch./Ref.1332/85 Sch./Ref.1332/86

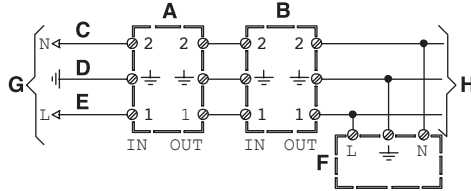

- | | | | |
|----------------------|--------------------|------------------------|------------------|
| A) Protezione | C) (Neutro) | E) (Fase) | G) Rete~ |
| Protection | (Neutral) | (Step) | Mains~ |
| Protection | (Neutre) | (Phase) | Secteur~ |
| Protección | (Neutro) | (Fase) | Red~ |
| Schutz | (Neutral) | (Phase) | Netz~ |
| B) Filtro | D) Terra | F) Utilizzatore | H) Linea~ |
| Filter | Earth | Utility | Line~ |
| Filtre | Masse | Utilisateur | Ligne~ |
| Filtro | Tierra | Usuario | Línea~ |
| Filter | Erdung | Benutzer | Leitung~ |

Collegamento di una suoneria supplementare in impianti 4+n o con cavo coassiale in parallelo ad un citofono o videocitofono.

Connection of an additional ringer in systems 4+n or with coaxial cable in parallel to a door phone or a video door phone.

Connexion d'une sonnerie additionnelle dans des systèmes 4+n ou avec câble coaxial en parallèle avec un interphone ou un vidéophone.

Conexión de una sonería adicional en sistemas 4+n o con cable coaxial en paralelo con un interfono o videointerfono.

Parallelschaltung eines zusätzlichen Läutwerks in 4+n- oder mit Koaxialkabel Anlagen zu einem Haustelefon bzw. Videohaustelefon.

SC101-1541

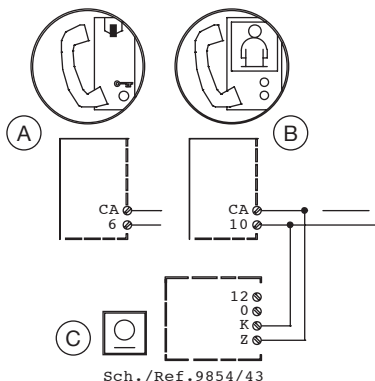

Collegamento di una suoneria supplementare in impianti 4+n o con cavo coassiale in parallelo a più di 4 citofoni o videocitofoni o in caso di potenza del generatore di nota non sufficiente.

Connection of an additional ringer in systems 4+n or with coaxial cable in parallel to more than 4 door phones or video door phones or if the tone generator power is not sufficient.

Connexion de una sonería adicional en sistemas 4+n o con cable coaxial en paralelo con más de 4 interfonos o videointerfonos o en caso de potencia del generador de timbre insuficiente.

Connexion d'une sonnerie additionnelle dans des systèmes 4+n ou avec câble coaxial en parallèle avec plus de 4 interphones ou vidéophones ou si le signal du générateur de tonalité n'est pas suffisant.

Parallelschaltung eines zusätzlichen Läutwerks in 4+n- oder mit Koaxialkabel Anlagen zu mehr als 4 Haustelefonen bzw. Videohaustelefonen oder im Fall von ungenügender Stärke des Tongenerators.

SC101-1541

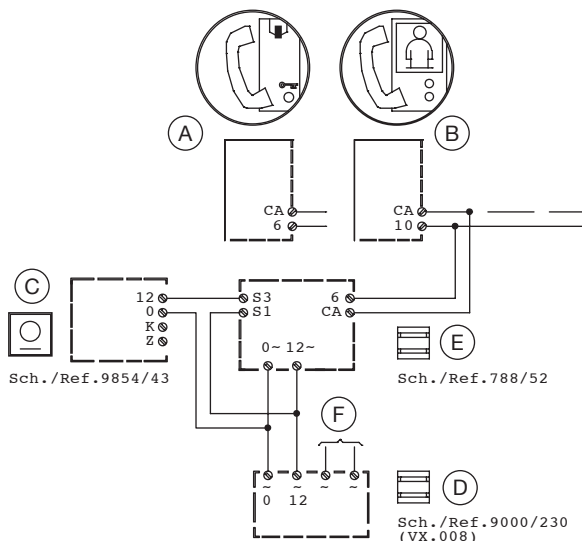

Collegamento di una suoneria supplementare in impianti 1+n o 5 fili in parallelo ad un citofono o videocitofono.

Connection of an additional ringer in systems 1+n or 5 wires in parallel to one door phone or video door phone.

Connexion d'une sonnerie additionnelle dans des systèmes 1+n ou 5 fils en parallèle avec un interphone ou un vidéophone.

Conexión de una sonería adicional en sistemas 1+n o 5 hilos en paralelo con un interfono o videointerfono.

Parallelschaltung eines zusätzlichen Lätwerks in 1+n- oder 5-Draht-Anlagen zu einem Haustelefon bzw. Videohaustelefon.

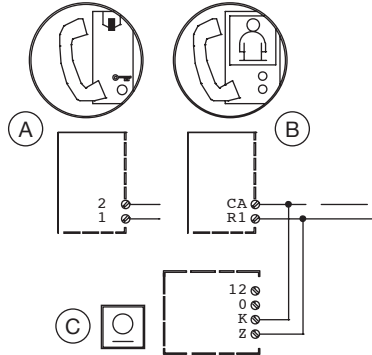

Sch. /Ref. 9854/43

SC101-1542

Collegamento di una suoneria supplementare in impianti 1+n o 5 fili in parallelo a più di 4 citofoni o videocitofoni o in caso di potenza del generatore di nota non sufficiente.

Connection of an additional ringer in systems 1+n or 5 wires in parallel to more than 4 door phones or video door phones or if the tone generator power is not sufficient.

Connexion d'une sonnerie additionnelle dans des systèmes 1+n ou 5 fils en parallèle avec plus de 4 interphones ou vidéophones ou si le signal du générateur de tonalité n'est pas suffisant.

Conexión de una sonería adicional en sistemas 1+n o 5 hilos en paralelo con más de 4 interfonos o videointerfonos o en caso de potencia del generador de timbre insuficiente.

Parallelschaltung eines zusätzlichen Lätwerks in 1+n- oder 5-Draht-Anlagen zu mehr als 4 Haustelefonen bzw. Videohaustelefonen oder im Fall von ungenügender Stärke des Tongenerators.

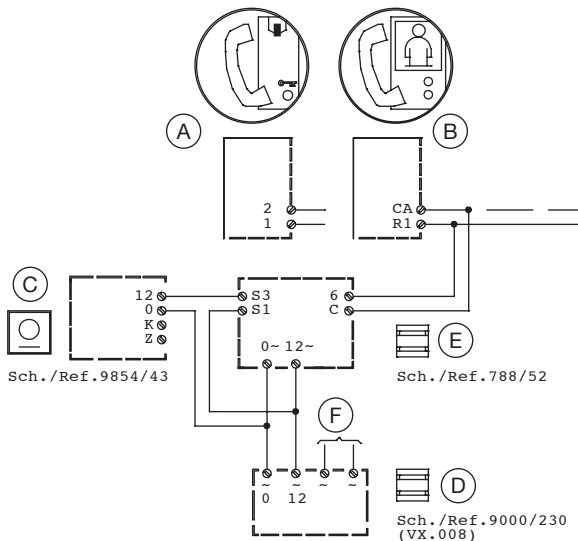

Sch. /Ref. 9854/43

Sch. /Ref. 788/52

Sch. /Ref. 9000/230 (VX.008)

SC101-1542

Collegamento di una suoneria supplementare in impianti con chiamata tradizionale in parallelo ad un citofono o videocitofono.

Connection of an additional ringer in systems with traditional call in parallel to one door phone or video door phone.

Connexion d'une sonnerie additionnelle dans des systèmes à appel traditionnel en parallèle avec un interphone ou un vidéophone.

Conexión de una sonería adicional en sistemas con llamada tradicional en paralelo con un interfono o videointerfono.

Parallelschaltung eines zusätzlichen Lätwerks in Anlagen mit traditionellem Ruf zu einem Haustelefon bzw. Videohaustelefon.

SC101-1543

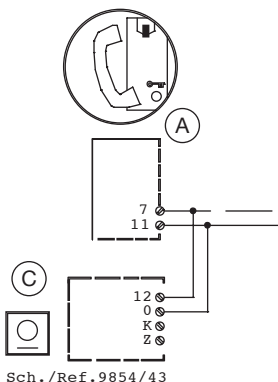

Collegamento di una suoneria supplementare in impianti con chiamata tradizionale in parallelo a 2 o più citofoni.

Connection of an additional ringer in systems with traditional call in parallel to 2 door phones or several video door phones.

Connexion d'une sonnerie additionnelle dans des systèmes à appel traditionnel en parallèle avec deux ou plusieurs interphones.

Conexión de una sonería adicional en sistemas con llamada tradicional en paralelo con 2 o más interfonos.

Parallelschaltung eines zusätzlichen Lätwerks in Anlagen mit traditionellem Ruf zu 2 oder mehr Haustelefonen.

SC101-1543

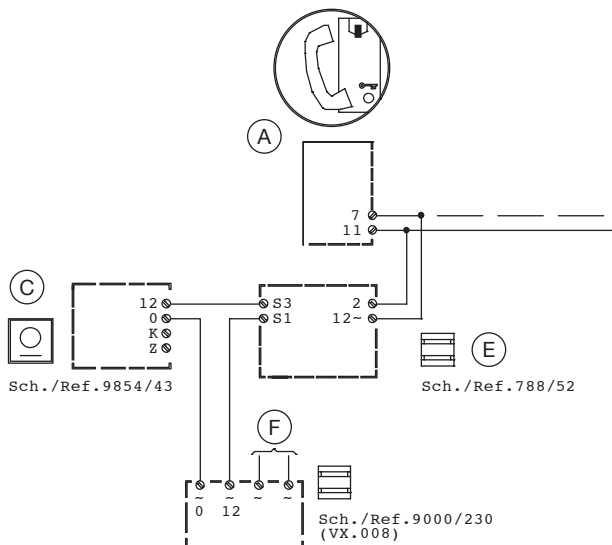

LEGENDA / KEY / LEGENDE / LEYENDA / KURZZEICHEN

- | | | |
|---|---|--|
| <p>(A) Citofono
<i>Door phone</i>
Interphone
<i>Interfono</i>
Sprechanlage</p> | <p>(C) Suoneria supplementare
<i>Additional ringer</i>
Sonnerie additionnelle
<i>Soneria adicional</i>
Zusätzliches Läutwerk</p> | <p>(E) Scatola a relè
<i>Relay box</i>
Boîtier à relais
<i>Caja relé</i>
Umschaltrelais</p> |
| <p>(B) Videocitofono
<i>Video door phone</i>
Vidéophones
<i>Videointerfónos</i>
Videoanlagen</p> | <p>(D) Trasformatore
<i>Transformer</i>
Transformateur
<i>Transformador</i>
Transformator</p> | <p>(F) Linea ~
<i>Line ~</i>
Ligne ~
<i>Linea ~</i>
Leitung ~</p> |

ITALIANO

 **DIRETTIVA 2012/19/UE DEL PARLAMENTO EUROPEO E DEL CONSIGLIO del 4 luglio 2012 sui rifiuti di apparecchiature elettriche ed elettroniche (RAEE)**

Il simbolo del cassonetto barrato riportato sull'apparecchiatura o sulla sua confezione indica che il prodotto alla fine della propria vita utile deve essere raccolto separatamente dagli altri rifiuti. L'utente dovrà, pertanto, conferire l'apparecchiatura giunta a fine vita agli idonei centri comunali di raccolta differenziata dei rifiuti elettrotecnici ed elettronici. In alternativa alla gestione autonoma è possibile consegnare l'apparecchiatura che si desidera smaltire al rivenditore, al momento dell'acquisto di una nuova apparecchiatura di tipo equivalente. Presso i rivenditori di prodotti elettronici con superficie di vendita di almeno 400 m² è inoltre possibile consegnare gratuitamente, senza obbligo di acquisto, i prodotti elettronici da smaltire con dimensione massima inferiore a 25 cm. L'adeguata raccolta differenziata per l'avvio successivo dell'apparecchiatura dismessa al riciclaggio, al trattamento e allo smaltimento ambientalmente compatibile contribuisce ad evitare possibili effetti negativi sull'ambiente e sulla salute e favorisce il reimpiego e/o riciclo dei materiali di cui è composta l'apparecchiatura.

ENGLISH

 **DIRECTIVE 2012/19/EU OF THE EUROPEAN PARLIAMENT AND OF THE COUNCIL of 4 July 2012 on waste electrical and electronic equipment (WEEE)**

The symbol of the crossed-out wheeled bin on the product or on its packaging indicates that this product must not be disposed of with your other household waste. Instead, it is your responsibility to dispose of your waste equipment by handing it over to a designated collection point for the recycling of waste electrical and electronic equipment. The separate collection and recycling of your waste equipment at the time of disposal will help to conserve natural resources and ensure that it is recycled in a manner that protects human health and the environment. For more information about where you can drop off your waste equipment for recycling, please contact your local city office, your household waste disposal service or the shop where you purchased the product.

FRANÇAIS

 **DIRECTIVE EUROPEENNE 2012/19/UE du 4 juillet 2012 relatif aux déchets d'équipements électriques et électroniques (DEEE)**

Le symbole de la poubelle sur roues barrée d'une croix présent sur le produit ou sur son emballage indique que ce produit ne doit pas être éliminé avec vos autres déchets ménagers. Au lieu de cela, il est de votre responsabilité de vous débarrasser de vos équipements usagés en les remettant à un point de collecte spécialisé pour le recyclage des déchets des équipements électriques et électroniques (DEEE). La collecte et le recyclage séparés de vos équipements usagés au moment de leur mise au rebut aidera à conserver les ressources naturelles et à assurer qu'elles sont recyclées d'une manière qui protège la santé humaine et l'environnement. Pour plus d'informations sur les lieux de collecte où vous pouvez déposer vos équipements usagés pour le recyclage, veuillez contacter votre revendeur, votre service local d'élimination des ordures ménagères.

ESPAÑOL

 **DIRECTIVA 2012/19/UE DEL PARLAMENTO EUROPEO Y DEL CONSEJO del 4 de julio de 2012 sobre residuos de aparatos eléctricos y electrónicos (RAEE)**

El símbolo del contenedor de basura tachado con un aspa en el producto, o en su embalaje, indica que dicho producto no debe desecharse junto con los otros residuos domésticos. Por el contrario, es responsabilidad del usuario desechar el equipo entregándolo a un punto de recogida designado para el reciclaje de residuos de equipos eléctricos y electrónicos. La recogida separada y el reciclaje de estos residuos en el momento de su eliminación ayudarán a conservar los recursos naturales y garantizarán que se reciclen de manera adecuada para proteger la salud y el medio ambiente. Si desea información adicional sobre los lugares donde puede dejar estos residuos para su reciclado, consulte con las autoridades locales, con sus servicios de recogida de residuos o material reciclable o con la tienda donde adquirió el producto

DEUTSCH

 **RICHTLINIE 2012/19/EU DES EUROPÄISCHEN PARLAMENTS UND DES RATES VOM 4. Juli 2012 über Elektro- und Elektronik-Altgeräte (WEEE)**

Das Symbol der durchgestrichenen Abfalltonne auf Rädern auf dem Produkt oder dessen Verpackung gibt an, dass das Produkt nicht zusammen mit dem Hausmüll entsorgt werden darf. Es liegt daher in Ihrer Verantwortung, Ihre Altgeräte zu entsorgen, indem Sie diese bei einer geeigneten Sammelstelle für das Recycling für Elektro- und Elektronik-Altgeräte abgeben. Die getrennte Sammlung und das Recycling Ihrer Altgeräte bei der Entsorgung tragen zur Erhaltung natürlicher Ressourcen bei und garantieren, dass diese auf gesundheits- und umweltverträgliche Weise recycelt werden. Weitere Informationen dazu, wo Sie Ihre Altgeräte zum Recycling abgeben können, erhalten Sie bei Ihrer Gemeindeverwaltung, Ihrem Hausmüll-Entsorgungsdienst oder bei dem Händler, bei dem Sie das Produkt gekauft haben.

DS 9854-003C

urmet

LBT 8654

URMET S.p.A.
10154 TORINO (ITALY)
VIA BOLOGNA 188/C
Telef. +39 011.24.00.000 (RIC. AUT.)
Fax +39 011.24.00.300 - 323

Area tecnica
servizio clienti +39 011.23.39.810
<http://www.urmet.com>
e-mail: info@urmet.com

MADE IN CHINA