

VIDEOSPRECHANLAGE 2VOICE VIVAVOCE WIFI

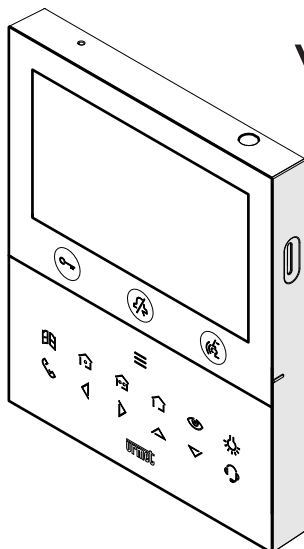

Sch./Ref. 1760/15
(schwarz)

Sch./Ref. 1760/16
(weiß)



VOG 5W



SCHNELLANLEITUNG ZUM GEBRAUCH

DEUTSCH

INHALT

1. INHALTSVERZEICHNIS BESCHREIBUNG	31
2. GERÄTEBESCHREIBUNG UND MERKMALE	31
3. TASTENFUNKTION	32
4. FEATURES	34
4.1. EMPFANG UND BEANTWORTUNG EINES ANRUFES VON EINER RUFSTELLE	34
4.2. TÜRÖFFNER-FUNKTION	34
4.3. ANRUF AN ZENTRALE ODER INTERCOM-ANRUF	34
5. VOLLSTÄNDIGE BENUTZER-ANLEITUNG	36

1. INHALTSVERZEICHNIS BESCHREIBUNG

Die Videosprechanlagen VOGSM BN 1760/15 und BN 1760/16 sind für den Einsatz des 2Voice-Systems in Video-Türsprechanlagen bestimmt.

2. GERÄTEBESCHREIBUNG UND MERKMALE

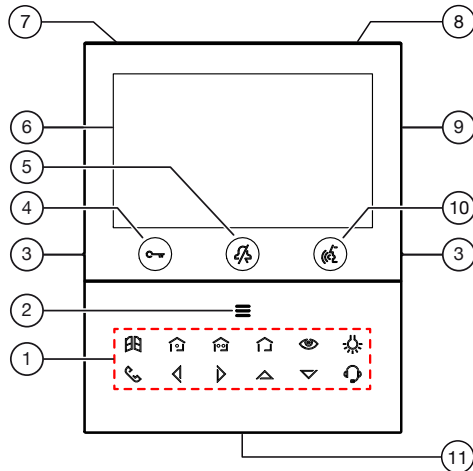

1. Funktionstasten:



: Taste Toröffnung



: Aktivierungstaste Steuerung Yokis 1



: Aktivierungstaste Steuerung Yokis 12



: Menütaste Schaltflächen Yokis



: Taste Selbsteinschaltung / Videobildübertragung



: Taste Spezialfunktion



: Taste Intercom-Anruf



: Pfeiltaste nach links scrollen



: Pfeiltaste nach rechts scrollen



: Pfeiltaste nach oben scrollen



: Pfeiltaste nach unten scrollen



: Taste Anruf an Zentrale

2. Taste zur Aktivierung der Nebenfunktionen / Display-Einschaltung  (mit grüner LED als Hintergrundbeleuchtung)

3. Erhobenen Kennzeichnungen blinden Personen

4. Türöffnertaste Fußgänger  (mit grüner Led / rot als Hintergrundbeleuchtung)

5. Taste  „MUTE“-Funktion (mit roter Led als Hintergrundbeleuchtung)

6. Display 5"



7. Mikrofon

8. IR-Sensor für Gestensteuerungen

















9. Micro-SD-Steckplatz











10. Taste zum Aktivieren/Deaktivieren des Gesprächs  (mit grüner Led als Hintergrundbeleuchtung)

11. Lautsprecher

 Die Videosprechanlage VOG^{5W} ist mit integrierter Einrichtung für Hörgeschädigte ausgestattet, die nur bei Videorufen zugeschaltet wird. Außerdem ist die Videosprechanlage mit zwei erhobenen Kennzeichnungen an den Seiten der Videosprechanlage bei den Tasten  und , ausgestattet, um es blinden Personen zu ermöglichen, die Position der beiden Tasten über den Tastsinn zu finden.

3. TASTENFUNKTION

	1	2	3	4	5	6
Status	IM RUHEMODUS <i>(Videosprechanlage in Stand-by)</i>	IM WARTEN AUF BEANTWORTUNG <i>(Empfang des Anrufs)</i>	IM SPRECHKANAL <i>(in Kommunikation mit einem anderen Gerät)</i>	ANRUF SENDEN <i>(Ruhemodus und einmaliges Drücken auf die Taste )</i>	NEBENFUNKTIONEN <i>(Ruhemodus und einmaliges Drücken auf die Taste )</i>	STARTSEITE <i>(Ruhemodus und zweimaliges Drücken auf die Taste )</i>
Taste						
	Türöffnerbefehl (*)	Türöffnerbefehl (*)	Türöffnerbefehl (*)	Türöffnerbefehl (*)	Türöffnerbefehl (*)	---
	"MUTE"-Funktion:	---	---	---	---	---
	(Gehen Sie zum Status "ANRUF SENDEN", siehe Spalte 4)	Sprechkanal freischalten	Bei Betätigung in Betriebsart: A) "Freihand" wird das Gespräch beendet; B) in "Push to talk": - bei langer Betätigung wird das Gespräch mit der Außenstelle aktiviert; - bei kurzer Betätigung wird das Gespräch aktiviert oder beendet.	---	(Gehen Sie zum Status "ANRUF SENDEN", siehe Spalte 4)	Auswahl bestätigen
	(Gehen Sie zum Status "NEBENFUNKTIONEN", siehe Spalte 5)	Zugriff oder Verlassen OSD-Menü	Zugriff oder Verlassen OSD-Menü	Zugriff auf die Kontaktliste	(Gehen Sie zum Status "STARTSEITE", siehe Spalte 6)	Schließen der Startseite und Ausschalten des Displays
	---	Türöffner Einfahrt	Türöffner Einfahrt	---	Türöffner Einfahrt	---
	---	Funktion Yokis programmierbar (standardmäßig programmiert auf Kanal 1)	Funktion Yokis programmierbar (standardmäßig programmiert auf Kanal 1)	---	Funktion Yokis programmierbar (standardmäßig programmiert auf Kanal 1)	---
	---	Funktion Yokis programmierbar (standardmäßig programmiert auf Kanal 2)	Funktion Yokis programmierbar (standardmäßig programmiert auf Kanal 2)	---	Funktion Yokis programmierbar (standardmäßig programmiert auf Kanal 2)	---

Status Taste	IM RUHEMODUS (Video- sprechanlage in Stand-by)	IM WARTEN AUF BEANT- WORTUNG (Empfang des Anrufs)	IM SPRECHKANAL (in Kommunikation mit einem anderen Gerät)	ANRUFE SENDE (Ruhemodus und einmaliges Drücken auf die Taste )	NEBEN- FUNKTIONEN (Ruhemodus und einmaliges Drücken auf die Taste )	STARTSEITE (Ruhemodus und zweimaliges Drücken auf die Taste )
	---	Zugriff auf die Schaltflächenseite von Yokis	Zugriff auf die Schaltflächenseite von Yokis	---	Zugriff auf die Schaltflächenseite von Yokis	---
	---	Videobildübertragung oder Anzeige der eventuell vorhandenen zusätzlichen Kameras der Rufstellen.	---	---	Selbsteinschaltung	---
	---	Spezialfunktion (Standardcode 07)	Spezialfunktion (Standardcode 07)	---	Spezialfunktion (Standardcode 07)	---
	---	---	---	Programmierbarer Intercom-Anruf (Standard: nicht programmiert)	---	---
	---	Verringert den Wert des Parameters im Menü OSD	Verringert den Wert des Parameters im Menü OSD	---	---	Auswahl nach links scrollen
	---	Erhöht den Wert des Parameters im Menü OSD	Erhöht den Wert des Parameters im Menü OSD	---	---	Auswahl nach rechts scrollen
	---	Ermöglicht im OSD-Menü das Scrollen der Parameter nach oben	Ermöglicht im OSD- Menü das Scrollen der Parameter nach oben	---	---	Auswahl nach oben scrollen
	---	Ermöglicht im OSD-Menü das Scrollen der Parameter nach unten	Ermöglicht im OSD- Menü das Scrollen der Parameter nach unten	---	---	Auswahl nach unten scrollen
	---	---	---	Anruf an die Zentrale	---	---

(*) An einigen Rufstellen muss der Parameter „FUNKTION AUTOMATISCHER TÜRÖFFNER“ freigeschaltet werden, um die Funktion des automatischen Türöffners an der Videosprechanlage freischalten zu können (siehe dem Produkt beiliegende Anleitungen).

4. FEATURES

Some of the following features can also be performed through gestures oder mittels Sprachbefehlen. For more information, refer to the **“Quick guide for gestures”** oder die **„Kurzanleitung für Sprachbefehle“** supplied with the product.

4.1. EMPFANG UND BEANTWORTUNG EINES ANRUFES VON EINER RUFSTELLE

Beim Eingang eines Anrufs klingelt die Videosprechanlage und schaltet das Display ein. Die Videosprechanlage zeigt am Display das Bild des Anrufers. Wenn in der Wohnung eine oder mehrere **Slave**-Videosprechanlagen vorhanden sind, die über ein lokales Netzgerät versorgt werden, und der Videoparameter **„Gleichzeitiges Zündung“** an allen Videosprechanlagen aktiviert ist, zeigen bei einem eingehenden Anruf alle Videosprechanlagen das Bild des Anrufers (für alle Einzelheiten Bezug auf die **„Anleitung für die Konfiguration der Parameter“** nehmen, die über den QR-Code am Ende der Abschnitte abgerufen werden kann). Sind Slave-Videosprechanlagen vorhanden, die über einen Systembus versorgt werden, zeigt nur die Master-Videosprechanlage das Bild des Anrufers an. Um das Bild des Anrufers an einer Slave-Videosprechstelle anzuzeigen, die entsprechende Taste drücken.

Durch Betätigen der Taste  wird die Kommunikation dem Anrufer geöffnet (die LED der Taste beginnt zu blinken). Durch erneutes Drücken der Taste wird die Kommunikation beendet und das Display schaltet sich aus.

4.2. TÜRÖFFNER-FUNKTION

Die Videosprechanlage ermöglicht das Öffnen der Tür oder des Tors der Rufstelle. Ist die Videosprechanlage im Ruhemodus(*) oder im Warten auf Beantwortung(*) (empfangen von der Rufstelle) oder im Gespräch(*), beziehungsweise während einer Selbsteinschaltung(*) (mit der Rufstelle), kann man Folgendes öffnen:





- die Tür durch Betätigen der Taste 
- das Tor durch Betätigen der Taste 

(*) Je nach Programmierung des Türöffners: frei oder geheim.

4.3. ANRUF AN ZENTRALE ODER INTERCOM-ANRUF

ANRUF AN ZENTRALE

Mit dieser Funktion kann man sich mit der Pförtner-Zentrale in Verbindung setzen.

Zum Anrufen wie folgt verfahren: Bei Videosprechanlage im Status **“RUHE”** auf die Taste  drücken; die Tasten  und  werden sich mit Dauerlicht einschalten; zum Starten des Anrufs die Taste  betätigen.

Erfolgt binnen 10 Sekunden keine Beantwortung des Anrufs, wird von der Videosprechanlage ein Warnton (4 Pieptöne) erzeugt und der Anruf wird in der Zentrale gespeichert.

Antwortet der Telefonist auf den Anruf, wird die Kommunikation geöffnet, die LED der Taste  an der Videosprechanlage beginnt zu blinken und am Display der Videosprechanlage erscheint die folgende Ansicht:

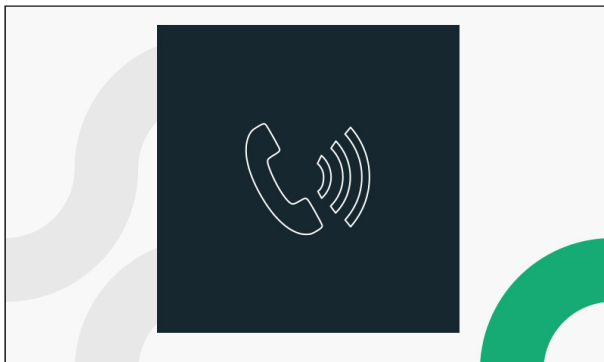

Durch Drücken der Taste  wird die Kommunikation beendet und das Display schaltet sich aus.

INTERCOM-ANRUF

Mit dieser Funktion kann man einen Intercom-Anruf an eine andere Innenstelle machen.

Ein Intercom-Anruf lässt sich auf 2 verschiedene Betriebsarten starten:

1. ÜBER DIE INTERCOM-TASTE

Bei dieser Betriebsart kann nur ein Intercom-Anruf an nur einen, der Intercom-Taste zugeordneten Kontakt (Innenstelle) gemacht werden (für alle näheren Angaben zum Zuordnungsmodus siehe **Parameterkonfigurations-Anleitung** im Kapitel **“Zuordnung der Anruftaste”**).

Ist die Videosprechanlage im Status “RUHE”, die Taste  betätigen; die Tasten  und  werden sich mit Dauerlicht einschalten; zum Starten des Intercom-Anrufs auf die Taste  drücken.

Wird die Kommunikation mit der angerufenen Innenstelle geöffnet, beginnt die LED der Taste  zu blinken. Durch erneutes Drücken der Taste  wird die Kommunikation beendet.



2. ÜBER DIE KONTAKTLISTE

Bei dieser Betriebsart kann ein Intercom-Anruf an alle, in der Kontaktliste der Videosprechanlage befindlichen Kontakte (Innenstellen) gemacht werden (für alle näheren Angaben zur Hinzufügung eines Kontakts in die Kontaktliste der Videosprechanlage siehe **Parameterkonfigurations-Anleitung** im Kapitel **“Kontaktliste der Videosprechanlage”**).

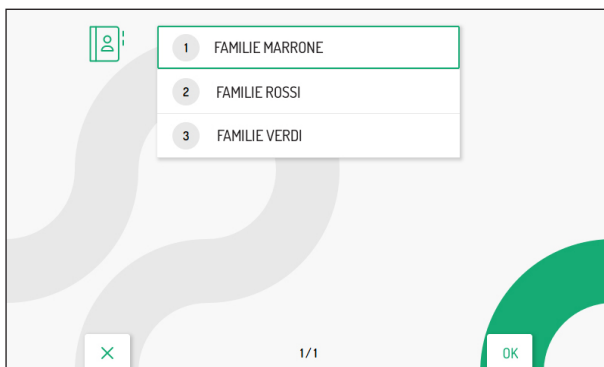
Bei Videosprechanlage im “RUHE-”Status die Taste  betätigen; die Tasten  und  werden sich mit Dauerlicht einschalten; zum Öffnen der Kontaktliste der Videosprechanlage auf die Taste  drücken. Das Display wird folgende Ansicht anzeigen:



 **Nur für Videosprechanlagen mit Betriebsart *Eigentumswohnung* und *Gebäude*:** Der Zugriff auf die Kontaktliste der Videosprechanlage ist jeweils nur einem Gerät für eine Dauer von maximal 5 Minuten gestattet. Versucht ein Benutzer auf die Kontaktliste zuzugreifen, wenn sie bereits an einem anderen Gerät verwendet wird, gibt die Videosprechanlage einen Warnton (4 Pieptöne) und weist somit darauf hin, dass die Kontaktliste momentan nicht verwendet werden kann.

Durch Betätigen der Tasten  oder  den anzurufenden Kontakt in der Kontaktliste wählen, dann zum Starten des Anrufs auf die Taste  drücken.

Das Display zeigt folgende Ansicht an:

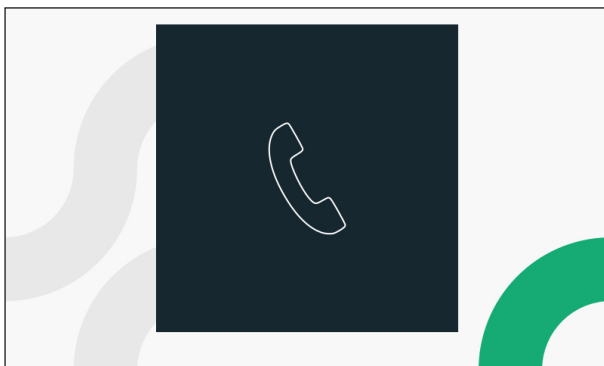

Wird die Kommunikation mit der angerufenen Innenstelle geöffnet, beginnt die LED der Taste  zu blinken, und wenn sich die Videosprechanlage in der Betriebsart **Lokale Stromversorgung** befindet, zeigt das Display die folgende Ansicht an:

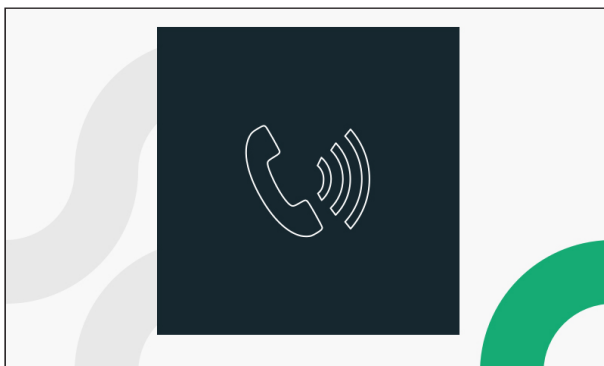

Durch erneutes Drücken der Taste  wird die Kommunikation beendet.

5. VOLLSTÄNDIGE BENUTZER-ANLEITUNG

Für alle Informationen zur Verwendung der Videosprechanlage können Sie die "[Benutzer-Anleitung](#)" herunterladen, indem Sie den folgenden QR-Code mit der Kamera Ihres Smartphones oder Tablets scannen.



DS1760-044B

URMET S.p.A.
10154 TORINO (ITALY)
VIA BOLOGNA 188/C
Telef. +39 011.24.00.000 (RIC. AUT.)
Fax +39 011.24.00.300 - 323

urmet

LBT21225

Area tecnica
servizio clienti +39 011.1962.0029
<http://www.urmet.com>
e-mail: info@urmet.com