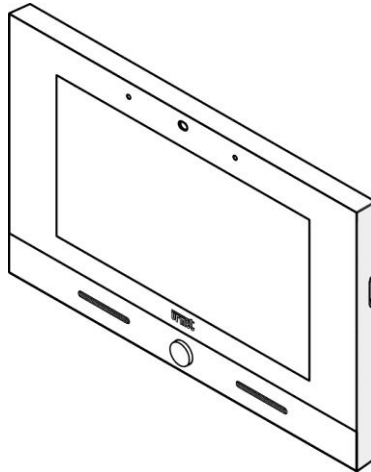

**7" VIDEOSPRECHANLAGE**

**Sch./Ref. 1760/31 – 1760/31A**  
(weiß)

**Sch./Ref. 1760/33 – 1760/33A**  
(schwarz)

**VOG 7****KURZANLEITUNG**

ITALIANO .....	3
ENGLISH .....	9
FRANÇAIS .....	15
ESPAÑOL .....	21
DEUTSCH .....	27
NEDERLANDS .....	33

**DESCRIZIONE DEI COMPONENTI**  
**DESCRIPTION OF COMPONENTS**  
**DESCRIPTION DES COMPOSANTS**  
**DESCRIPCIÓN DE LOS COMPONENTES**  
**BESCHREIBUNG DER KOMPONENTEN**  
**OMSCHRIJVING VAN DE ONDERDELEN**

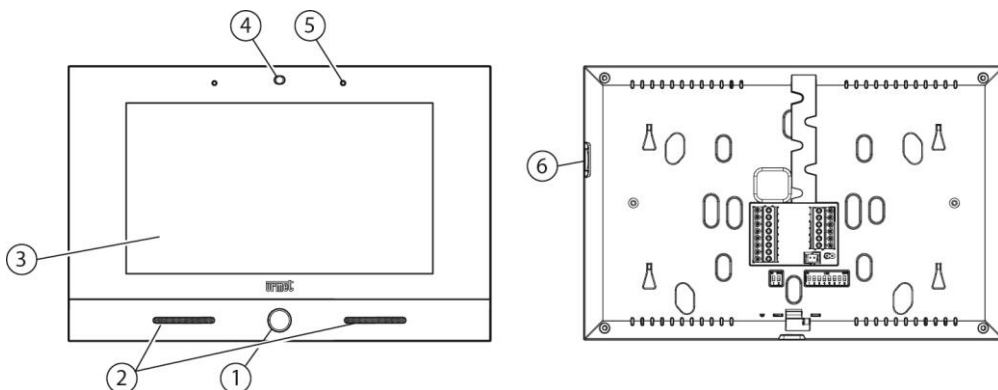

1. Pulsante Home retroilluminato di colore blu / *Backlit blue Home button* / Bouton Home à rétro-éclairage de couleur bleue / Tecla de Inicio de color azul retro iluminada / Blau hinterleuchtete Home-Taste / Home-toets met blauw achtergrondlicht
2. Altoparlanti / *Speakers* / Haut-parleurs / *Altavoces* / Lautsprecher / *Luidsprekers*
3. Display touchscreen 7" / *7" touchscreen display* / Écran tactile 7" / *Pantalla táctil 7" / 7"-Touchscreen-Display / 7" Touchscreen-display*
4. Sensore IR per comandi gestuali / *IR sensor for gesture commands* / Capteur IR pour commandes gestuelles / *Sensor IR para mandos gestuales* / IR-Sensor für Gestensteuerungen / *IR-sensor voor gebarenherkenning*
5. Microfono / *Microphone* / Micro / *Micrófono* / Mikrofon / *Microfoon*
6. Micro SD Card / *Micro SD Card* / Micro-carte SD / *Tarjeta micro SD* / Mikro-SD-Karte / *Micro SD-kaart*

# DEUTSCH

## FUNKTIONEN

### EINSCHALTEN DES BILDSCHIRMS UND ZUGRIFF AUF DIE VERSCHIEDENEN FUNKTIONEN

- Auf einen beliebigen Punkt im Bildschirm tippen oder
- Auf die mittlere Taste Home (1) unten auf der Videosprechanlage drücken, um die Homepage aufzurufen.

Die Standard-Homepage ist die Videosprechanlagen-Anwendung,

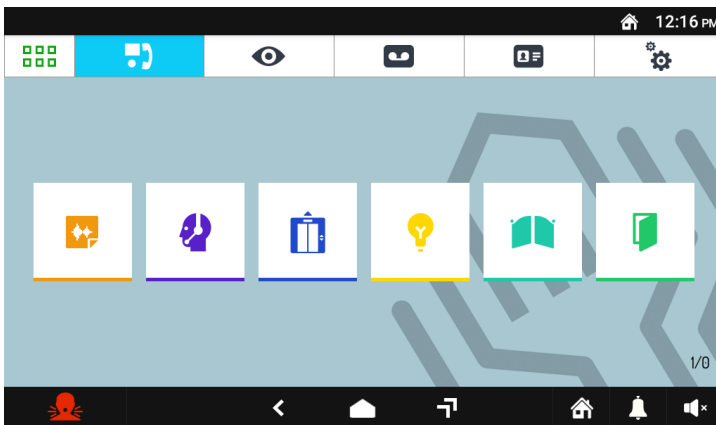

Unten rechts können der Benutzer-Code sowie der ID-Nummer (**1/0**) angezeigt werden, die im Gerät konfiguriert wurden.

- 1: Angabe des Benutzer-Codes (Zugehörigkeitsnummer) der in der Videosprechanlage gespeichert wurde.
- 0: Angabe der ID-Nummer der Videosprechanlage.

Aus der Seite der Videosprechanlage kann auf folgende folgenden Videosprechfunktionen zugegriffen werden kann:



Aufzeichnung kurzer Audionachrichten (Post-It).



Ruf der Zentrale.



Eine Hilfsfunktion aktivieren, zum Beispiel die Aktivierung eines Relais (wenn in der Anlage 2Voice ein Gerät BN 1083/80 vorhanden ist und die Funktion entsprechend konfiguriert wurde).





Aktivierung einer Hilfsfunktion, beispielsweise des Einschaltens der Treppenbeleuchtung (wenn in der Anlage 2Voice ein Gerät BN 1083/80 vorhanden ist und die Funktion entsprechend konfiguriert wurde).



Toröffnung einer eventuellen Toreinfahrt.



Türöffnung.

Zum Ändern der Standardanwendung das links oben positionierte Symbol  antippen, um Zugriff auf die Startseite zu erhalten. Dann das Konfigurationssymbol  und schließlich das Homepage-Menü antippen. Die anderen Navigationssymbole der oberen Leiste ermöglichen Folgendes:



Anzeigen der von der zur Anlage gehörigen Kameras aufgenommenen Bilder.



Anzeigen von aufgezeichneten Audio-/Videonachrichten (Videosprechanlagebeantworter).



Anzeige der Kontaktliste und Rufaufzeichnung.



Ändern des videosprechanlage und/oder Betriebssysteme.

Die Symbole der oberen Leiste ermöglichen Folgendes:



Rückkehr zur vorherigen Seite.



Rückkehr zur Homepage.



Zugriff auf die Seite mit der Auflistung der zuletzt aufgerufenen Anwendungen.



Senden einer Panikalarm-Nachricht (mögliche Funktion, wenn in der Anlage 2Voice eine Zentrale vorhanden ist).



Stummschalten des Anrufs (Mute) auf dem videosprechanlage für einen nach Belieben einstellbaren Zeitraum.



Ändern der Ruflautstärke.



Einstellung der folgenden Gerätestatus: Zu Hause / Anrufbeantworter / Erneut senden / Fernzugriff / (alternativ zueinander).

## RICHTIGE DEUTUNG DER NACHRICHTEN

Die obere Leiste des Bildschirms zeigt die Statusinformationen.



Mikro-SD-Karte eingesteckt.



Anforderung eines neuen Kontakts.



Ungehörtes Post-It vorhanden.



Entgangener Anruf.



Ungelesene Videonachricht vorhanden.



Panikalarm gesendet/aufgehoben.



Gestenerkennung (Gesture) oder sprachbefehle.



Geöffnete Tür vorhanden.



Automatische Türöffnung (falls die Funktion aktiviert ist).



Zu Hause / Anrufbeantworter / Fernzugriff (alternativ zueinander).



WiFi-Verbindung aktiv geschaltet



Uhrzeit.

## WECHSELN ZWISCHEN DEN ANWENDUNGEN

Die verschiedenen Anwendungen sind über die Startseite durch Antippen des entsprechenden Symbols erreichbar.

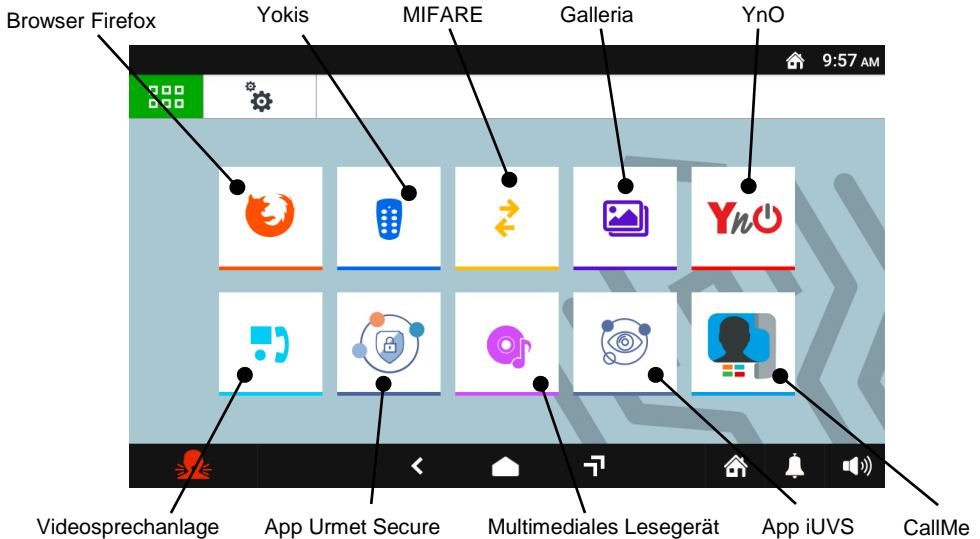

Beispiel einer Startseite

Für die Rückkehr zur Homepage von jeder beliebig angezeigten Seite das in der Mitte der unteren Leiste befindliche Symbol  antippen.

## BILDSCHIRM AUSSCHALTEN

Zum Ausschalten des Bildschirms die Taste Home (1) auf der Videosprechanlage BN 1760/31 oder /33 drücken oder den Ablauf der im Konfigurationsmenü eingestellten Timeout-Zeit abwarten.



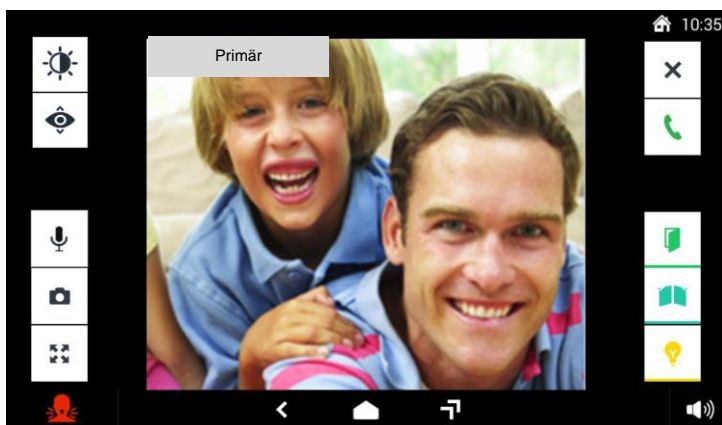

## ANNAHME EINES EXTERNEN ANRUFES

Wenn auf der Videosprechanlage ein externer Anruf eingeht, ertönt der Klingelton und der normalerweise ausgeschaltete Bildschirm schaltet sich ein. Auf dem Bildschirm der Videosprechanlage erscheint das Bild des Anrufers.

Wenn in der Wohnung eine oder mehrere **Slave**-Videosprechanlagen vorhanden sind, die über ein lokales Netzgerät versorgt werden, und der Videoparameter „**Gleichzeitiges Zündung**“ an allen Videosprechanlagen aktiviert ist, zeigen bei einem eingehenden Anruf alle Videosprechanlagen das Bild des Anrufers (für alle Einzelheiten Bezug auf die „**Installationsanleitung**“ im Produkt enthalten). Sind Slave-Videosprechanlagen vorhanden, die über einen Systembus versorgt werden, zeigt nur die Master-Videosprechanlage das Bild des Anrufers an. Um das Bild des Anrufers an einer Slave-Videosprechstelle anzuzeigen, die entsprechende Taste drücken.



Durch Antippen der verschiedenen Symbole kann man Folgendes:

-  Einen Anruf ablehnen.
-  Einen Anruf annehmen und das Gespräch im Freisprechmodus beginnen.
-  Die Tür öffnen.
-  Das Tor einer eventuellen Toreinfahrt öffnen.
-  Eine Hilfsfunktion aktivieren, beispielsweise das Einschalten der Treppenbeleuchtung (wenn in der Anlage 2Voice ein Gerät BN 1083/80 vorhanden ist und die Funktion entsprechend konfiguriert wurde).



Zugriff auf das Menü OSD für das Eingeben der Bildschirmparameter (Helligkeit, Kontrast und Farbe). Das Symbol erscheint nur, wenn ein Anruf von einer Video-Türstation eingeht.



Die Aufnahme der eventuell nächsten, in der Anlage vorhandenen Kamera zur Anzeige bringen. Das Symbol erscheint nur, wenn ein Anruf von einer Video-Türstation eingeht.



Einen Schnappschuss des auf dem Bildschirm angezeigten externen Bildes speichern.



Das Bild vergrößern oder verkleinern und dessen Aussehen ebenfalls von 4:3 auf 16:9 ändern.



Das Mikrofon des Videosprechanlage aus- bzw. wieder einzuschalten, um zu verhindern, dass der Anrufer mithören kann. Bei ausgeschaltetem Mikrofon ist das Symbol durchgestrichen. Das Symbol ist erst aktiv, nachdem geantwortet wird.



Den Anruf beenden. Der Bildschirm schaltet sich aus. Das Symbol ist erst aktiv, nachdem geantwortet wird..



Die Lautstärke von der Rufstelle zum Videosprechanlage ändern (Lautsprecher videosprechanlage).

## AKTIVIERUNG EINES YOKIS-BEFEHLS



Auf der Startseite die Taste drücken, um zur Yokis-Domotic zu gelangen:

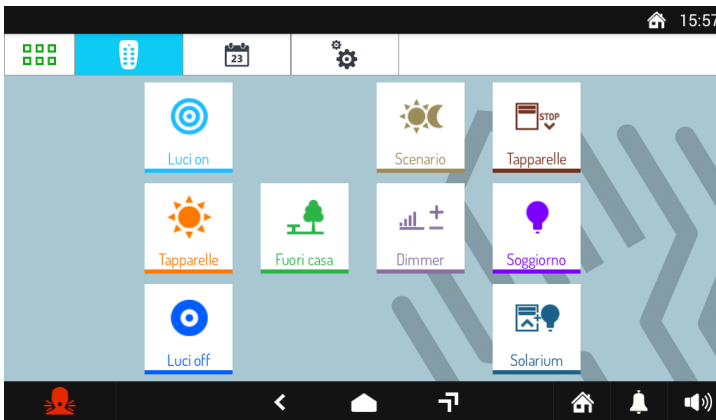

Von dort aus den gewünschten Befehl bzw. die gewünschten Befehle erteilen oder auf die Seite der Planungen zugreifen. Um einen bestimmten Befehl einmal oder mehrmals pro Woche einzuplanen, die



Taste drücken.

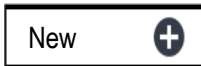

In der neuen Bildschirmansicht kann über die Taste eine neue Planung erstellt werden. Es öffnet sich die folgende Bildschirmansicht, in der man die Uhrzeit und die Tage, die für Aktivierung vorgesehen sind, einstellen kann (scheduling).

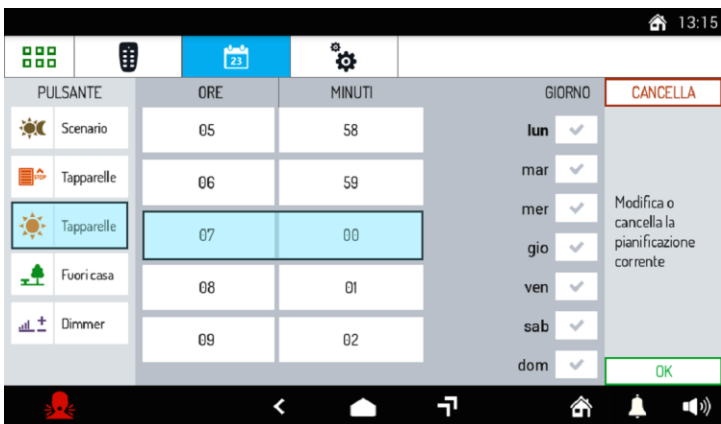

## LIBRETTO UTENTE COMPLETO

Per tutte le informazioni sull'utilizzo del videocitofono, scaricare il libretto utente completo scansionando il seguente QR Code con la fotocamera del proprio smartphone o tablet.



## COMPLETE INSTRUCTION MANUAL / NOTICE UTILISATEUR INTÉGRALE / MANUAL DEL USUARIO COMPLETO / VOLLSTÄNDIGES BENUTZERHANDBUCH / VOLLEDIGE GEBRUIKERSHANDLEIDING

For complete information on how to use the video door phone, download the complete instruction booklet by scanning the following QR Code with the camera of your smartphone or tablet.

*Pour toutes les informations sur l'utilisation du moniteur, télécharger la notice utilisateur intégrale suite à la lecture du code QR ci-dessous à l'aide de la caméra d'un smartphone ou d'une tablette.*

Para toda la información sobre el uso del videointerfono, descargar el manual del usuario completo escaneando el siguiente Código QR con la cámara del smartphone o de la tableta.

*Für sämtliche Informationen zur Verwendung der Videosprechanlage laden Sie bitte das vollständige Benutzerhandbuch durch Einscannen des folgenden QR-Codes mit der Kamera Ihres Smartphones oder Tablets herunter.*

Voor alle informatie over het gebruik van de beeldintercom downloadt u de volledige gebruikershandleiding met de volgende QR-code die u scant met de camera van uw smartphone of tablet.



**DS1760-008A**

URMET S.p.A.  
10154 TORINO (ITALY)  
VIA BOLOGNA 188/C  
Telef. +39. 011.24.00.000 (RIC.AUT.)  
Fax +39. 011.24.00.300 - 323

**urmet**

**LBT21057**

Area tecnica  
servizio clienti +39. 011.23.39.810  
<http://www.urmet.com>  
e-mail: [info@urmet.com](mailto:info@urmet.com)