

## VIDEOSPRECHANLAGE 2VOICE VIVAVOCE WiFi

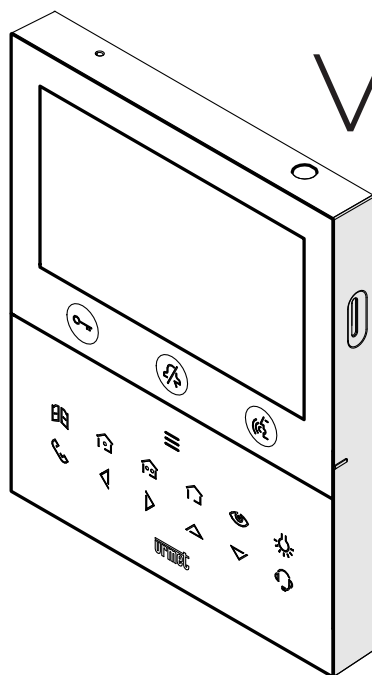

**Ref./BN 1760/15**  
(schwarz)

**Ref./BN 1760/16**  
(weiß)



VOG 5W





**ANLEITUNG FÜR DIE KONFIGURATION DER PARAMETER**



## DEUTSCH

### INHALT

<a href="#">1. ALLGEMEINE BESCHREIBUNG</a>	42
<a href="#">2. ANWENDUNG „2VOICE INSTALLER TOOLS“</a>	42
<a href="#">3. KONFIGURATIONSMENÜ</a>	42
<a href="#">3.1 AUDIO</a>	43
<a href="#">3.2 VIDEO</a>	44
<a href="#">3.3 KONTAKTE</a>	45
<a href="#">3.3.1 EINGABE EINES NEUEN KONTAKTS</a>	45
<a href="#">3.3.2 ÄNDERN EINES KONTAKTS</a>	47
<a href="#">3.3.3 LÖSCHEN EINES KONTAKTS</a>	48
<a href="#">3.4 AKTIVIERUNGEN</a>	49
<a href="#">3.4.1 EINGABE EINER NEUEN AKTIVIERUNG</a>	49
<a href="#">3.4.2 ÄNDERN EINER AKTIVIERUNG</a>	50
<a href="#">3.4.3 LÖSCHEN EINER AKTIVIERUNG</a>	51
<a href="#">3.5 DATUM UND UHRZEIT</a>	52
<a href="#">3.6 ERWEITERTE EINSTELLUNGEN</a>	53
<a href="#">3.6.1 RUFUMLEITUNGSFUNKTION (NUR MASTER)</a>	53
<a href="#">3.6.2 AKTIVIEREN DES WiFi (NUR SLAVE)</a>	58
<a href="#">3.7 ZUORDNUNG RUFTASTE</a>	60
<a href="#">3.8 ZUORDNUNG AKTIVIERUNGSTASTE</a>	61
<a href="#">3.9 YOKIS-BEFEHLE</a>	59
<a href="#">3.9.1 IMPORTIEREN EINER KONFIGURATION VON EINER FERNBEDIENUNG</a>	63
<a href="#">3.9.2 EXPORTIEREN EINER KONFIGURATION AUF EINE FERNBEDIENUNG</a>	65
<a href="#">3.9.3 ZUWEISUNG EINES YOKIS-BEFEHLS AN DIE TASTEN  UND </a>	66
<a href="#">3.9.4 ZUWEISUNG EINES NAMENS AN DIE YOKIS BEFEHLE</a>	66
<a href="#">3.9.5 FUNKTION FÜR HÖRGESCHÄDIGTE AUF TASTE 8</a>	68
<a href="#">3.10 VIDEONACHRICHTEN EXPORTIEREN (NUR MASTER)</a>	69
<a href="#">3.11 ZEITSCHALTUNG (TERMINIERUNG) AUTOMATISCHER TÜRÖFFNER</a>	72
<a href="#">3.12 ZEITSCHALTUNG (TERMINIERUNG) DES RUFTONS</a>	75
<a href="#">3.13 BERÜHRUNGSLOSE AKTIONEN</a>	76
<a href="#">3.14 SYSTEMINFORMATIONEN</a>	77
<a href="#">3.15 ZURÜCKSETZEN AUF WERKSSEITIG EINGESTELLTE DATEN</a>	77
<a href="#">3.16 FIRMWARE-AKTUALISIERUNG</a>	78

# 1. ALLGEMEINE BESCHREIBUNG

In diesem Heft werden die Konfigurationen der Parameter und der Funktionen beschrieben, die im Konfigurationsmenü der Videosprechanlage verfügbar sind.

## 2. ANWENDUNG „2VOICE INSTALLER TOOLS“

**2Voice Installer Tools** ist eine Anwendung für Installateure, mit der einige Funktionen der Videosprechanlage konfiguriert werden können



Mit der App „2Voice Installer Tools“ ist Folgendes möglich:

- das Konfigurieren der Rufumleitungsfunktion der Videosprechanlagen, die in den verschiedenen topologischen Knoten „Wohnung“, die wiederum in der topologischen Struktur der Anlage vorhanden sind, eingefügt sind;
- das Teilen der topologischen Struktur mit dem Hausverwalter, der durch Nutzung der App „CallMe Manager“ die Accounts der mit der Videosprechanlage verbundenen Benutzer verwalten kann, welche die Rufumleitungsfunktion mit der App „CallMe“ nutzen;
- das Erstellen von 32 zusätzlichen Kontakte in der Kontaktliste, die auf die Videosprechanlagen einer einzelnen Wohnung oder auf die Videosprechanlagen aller Wohnungen im Treppenhaus (Steigleitung) importiert werden können;
- das Erstellen von 32 weiteren speziellen Aktivierungen, die auf die Videosprechanlagen einer einzelnen Wohnung oder auf die Videosprechanlagen aller Wohnungen im Treppenhaus (Steigleitung) importiert werden können.

Für alle Informationen zur Verwendung der App bitte auf folgenden Link klicken und die [Bedienungsanleitung der App „2Voice Installer Tools“](#) herunterladen.



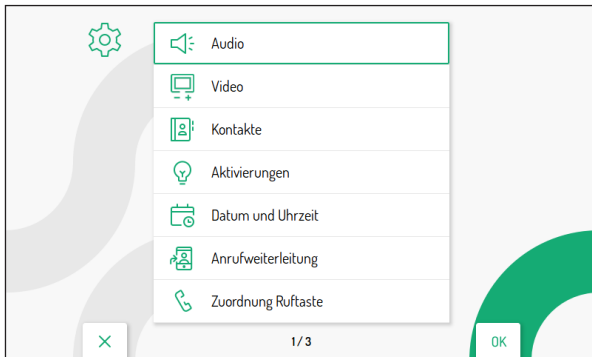

## 3. KONFIGURATIONSMENÜ

Das Konfigurationsmenü dient zur Konfiguration der Parameter und Funktionen der Videosprechanlage.

auf der Homepage das Icon  , markieren, dann die Taste  drücken, um das Konfigurationsmenü aufzurufen. Das Display zeigt folgende Ansicht an:



**Um das Parametermenü zu verlassen und wieder auf die Homepage zu gelangen, auf die Taste  drücken. Auf jeden Fall schließt die Videosprechanlage das Menü aufgrund des Timeouts nach 30 Sekunden der Nichtnutzung, wenn sie in der Betriebsart Eigentumswohnung oder Gebäude im lokalen Versorgungsmodus konfiguriert ist, beträgt die Zeit des Timeouts 60 Sekunden.**

Die Tasten  und  dienen dem Wählen der Parameter oder Funktionen innerhalb des Menüs. Nachdem die letzte Angabe auf der Ansicht gewählt wurde, ist durch erneutes Drücken der Taste  der Wechsel auf die nächste Konfigurationsseite möglich. Nach getätigter Wahl zum Vornehmen der Konfiguration auf die Taste  drücken.



Die Taste  drücken, um nach der Wahl eines Parameters oder einer Funktion das Konfigurationsmenü erneut aufzurufen.

Nachstehend werden die Parameter und die Funktionen beschrieben, die im Menü konfiguriert werden können.

### 3.1 AUDIO

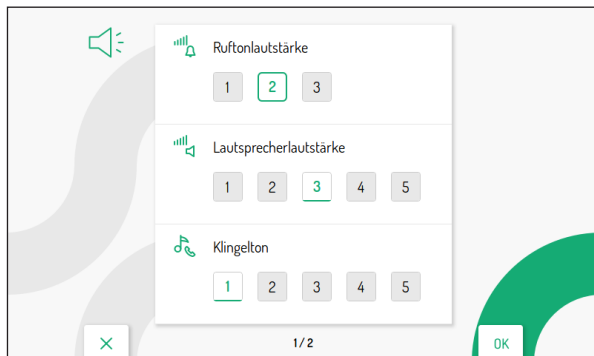
Zum Einstellen der Lautstärken der Videosprechanlage die Angabe „Audio“ im Konfigurationsmenü markieren.



Die Tasten  und  drücken, um den Parameter zu markieren, der eingestellt werden soll. Nachdem der letzte Parameter auf der Bildschirmseite gewählt wurde, ist durch erneutes Drücken der Taste  der Wechsel auf die nächste Bildschirmanzeige möglich.

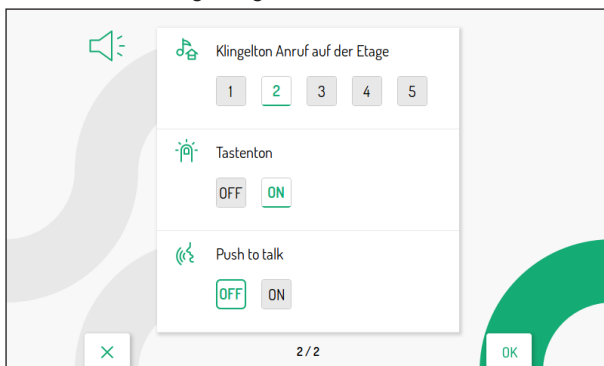

Nachdem der Parameter gewählt wurde, die Tasten  und  drücken, um den Wert des gewählten Parameters einzustellen.

Nach erfolgter Konfiguration die Taste  zur Bestätigung drücken und um wieder auf das Konfigurationsmenü zu gelangen.

## 3.2 VIDEO

Zum Einstellen der Helligkeit des Displays im Konfigurationsmenü die Angabe „**Video**“ markieren und die Funktion des gleichzeitigen Einschaltens der Videosprechanlagen freischalten, wenn ein Anruf eingeht.

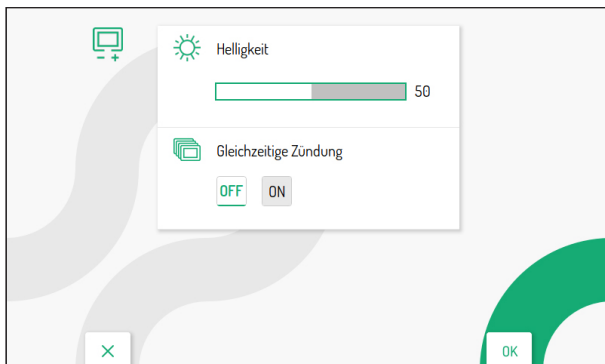

Die Tasten  $\nabla$  und  $\triangle$  drücken, um den Wert der Helligkeit einzustellen.

Die Taste  $\nabla$  drücken, um den Parameter „**Gleichzeitige Zündung**“ zu wählen.

Der folgende Parameter ermöglicht das gleichzeitige Einschalten der Videosprechanlagen in der Wohnung bei Eingang eines Anrufs von einer Rufstelle.

Diese Funktion ist verfügbar, wenn die in der Wohnung vorhandenen Videosprechanlagen:

- über ein lokales Netzgerät versorgt werden;
- direkt an den Eingang **LINE 1 ÷ 4** eines Videoverteilers BN 1083/55, wie in der nachstehenden Zeichnung dargestellt, angeschlossen sind:

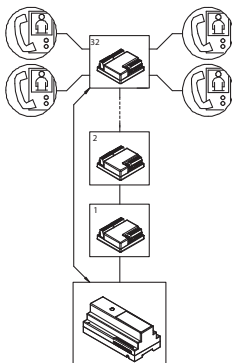

Die Taste  $\triangleright$  drücken, um den Parameter „**Gleichzeitige Zündung**“ freizuschalten.

Der Parameter muss an allen Video-Türsprechanlagen in der Wohnung aktiviert werden.

Nachdem die Konfigurationen vorgenommen wurden, die Taste  $\llcorner$  drücken, um die Einstellungen zu bestätigen und zum Konfigurationsmenü zurückzukehren.

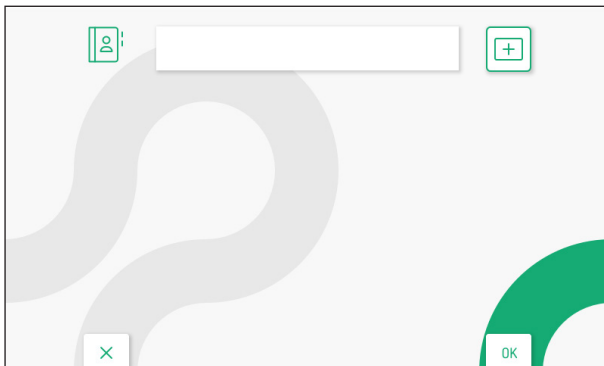

### 3.3 KONTAKTE

Im Konfigurationsmenü die Angabe „**Kontakte**“ wählen, um die folgende Bildschirmanzeige aufzurufen, die die Eingabe, eine Änderung und das Löschen eines Kontakts in der Kontaktliste ermöglicht. Es lassen sich bis zu 32 Kontakte eingeben.



Mit der Anwendung **2Voice Installer Tools** können der von der Anwendung verwalteten Kontaktliste der Videosprechanlage 32 weitere Kontakte hinzugefügt werden. Alle Informationen bezüglich der Eingabe der Kontakte über die App werden in der [Bedienungsanleitung der App 2Voice Installer Tools](#) gegeben, die über den entsprechenden Link heruntergeladen werden kann.

#### 3.3.1 EINGABE EINES NEUEN KONTAKTS

Zur Eingabe eines neuen Kontakts die Taste drücken, um das Icon zum Hinzufügen eines neuen Kontakts zu wählen , dann die Taste  drücken, um zu bestätigen und am Display die folgende Bildschirmanzeige anzuzeigen:

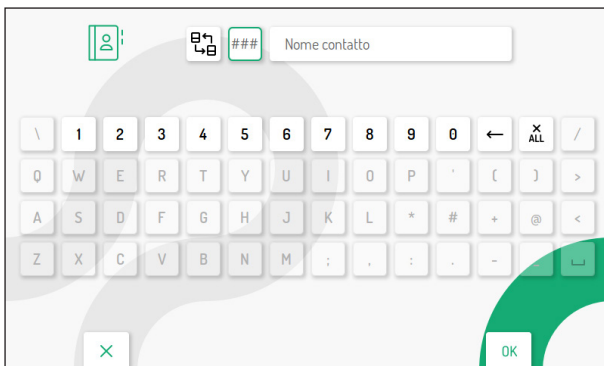

Für jeden neuen Kontakt müssen die folgenden Parameter festgelegt werden:



##### 1. Kontakttyp

Zum Wählen des folgenden Icons  die Taste  drücken, dann die Taste , um den Kontakttyp zu ändern.





-  Externer Kontakt: Anruf an eine Videosprechanlage, die sich in einer anderen Wohnung, jedoch innerhalb derselben Steigleitung der Videosprechanlage befindet

-  Interner Kontakt: Anruf an eine Videosprechanlage, die sich in derselben Wohnung befindet







## 2. ID-Nummer der Videosprechanlage





Zum Wählen des folgenden Icons  die Taste  drücken, dann für die Eingabe der ID-Nummer der Videosprechanlage die Taste  drücken.

- Die zulässigen Nummern für die externen Kontakte gehen von 0 bis 126
- Die zulässigen Nummern für die internen Kontakte gehen von 0 bis 3

Auf die Tasten , ,  und  drücken, um auf der virtuellen Tastatur die Zahlen zu wählen, aus denen sich die ID-Nummer der Videosprechanlage zusammensetzt, die unter den Kontakten eingefügt werden soll. Zum Bestätigen die Taste  drücken.

## 3. Name des Kontakts

Auf die Tasten , ,  und  drücken, um das folgende Icon  , zu wählen, dann für die Eingaben des Namens des Kontakts auf die Taste  drücken.

Auf die Tasten , ,  und  drücken, um die virtuelle Tastatur zu verwenden und den Namen des Kontakts einzugeben. Zum Bestätigen die Taste  drücken.



Zum Verlassen der Kontakteingabeseite auf die Taste  drücken, dann erscheint am Display die folgende Anzeige:

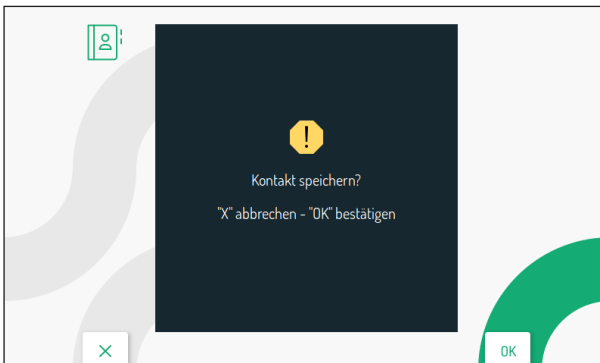



Auf die Taste  drücken, um den Kontakt in der Kontaktliste speichern. Zum Annullieren und Zurückkehren auf die Kontaktseite die Taste  betätigen.

### 3.3.2 ÄNDERN EINES KONTAKTS

Zum Ändern eines bereits vorhandenen Kontakts, die Tasten  und  betätigen, um den zu ändernden Kontakt zu wählen.

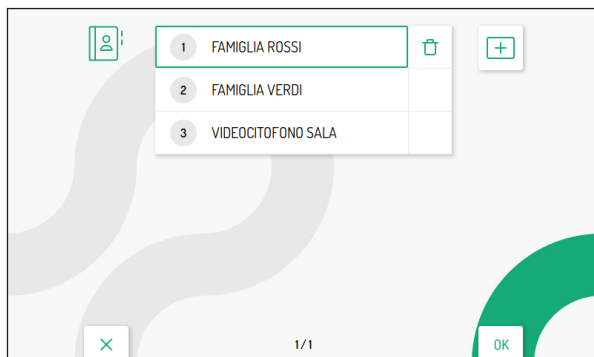
**ACHTUNG!** Es können nur Kontakte bearbeitet werden, die direkt an der Videosprechanlage eingegeben wurden. Die Kontakte, die über die App „2Voice Installer Tools“ eingegeben werden, können nur über die App bearbeitet werden. Auf den entsprechenden Link klicken, um die [Bedienungsanleitung der App 2Voice Installer Tools](#) herunterzuladen.





Nach Wahl des entsprechenden Kontakts, auf die Taste  drücken, um zu bestätigen und am Display die folgende Bildschirmanzeige anzuzeigen:



Die verschiedenen Kontaktparameter: Kontakttyp, ID-Nummer und Name des Kontakts, wie im vorherigen Abschnitt „[Eingabe eines neuen Kontakts](#)“ beschrieben, ändern.

### 3.3.3 LÖSCHEN EINES KONTAKTS

Zum Löschen eines bereits vorhandenen Kontakts, die Tasten  und  betätigen, um den zu löschenden Kontakt zu wählen.

**ACHTUNG!** Es können nur Kontakte gelöscht werden, die direkt an der Videosprechanlage eingegeben wurden. Die Kontakte, die über die App „2Voice Installer Tools“ eingegeben wurden, können über die Anwendung oder durch Zurücksetzen der Parameter der Videosprechanlage auf die Werkseinstellungen gelöscht werden. Auf den entsprechenden Link klicken, um die [Bedienungsanleitung der App 2Voice Installer Tools](#) herunterzuladen.

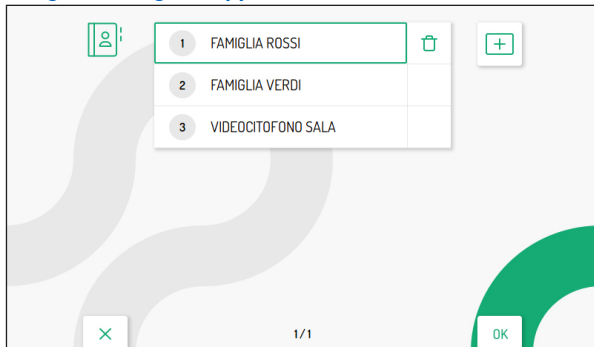

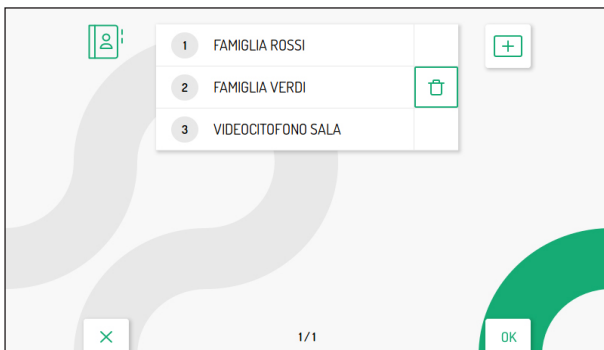

Nach Wahl des entsprechenden Kontakts, auf die Taste  drücken, um das folgende Icon  zu wählen:

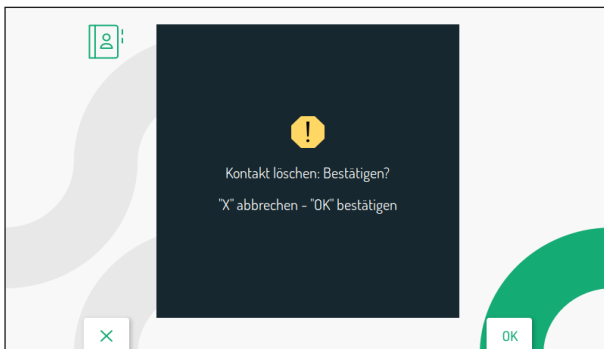

Auf die Taste  drücken, um die Wahl zu bestätigen und um am Display die folgende Ansicht anzuzeigen:



Auf die Taste  drücken, um den Kontakt endgültig aus der Kontaktliste zu löschen. Zum Annullieren und Zurückkehren auf die Kontaktseite die Taste  betätigen.

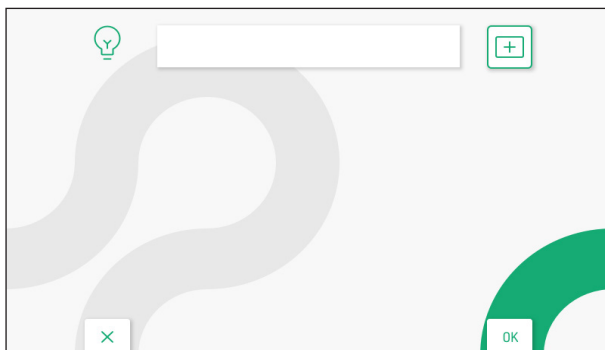

## 3.4 AKTIVIERUNGEN

Im Konfigurationsmenü die Angabe „**Aktivierungen**“ wählen, um die Befehle für die Aktivierung der spezielle Dekodierung BN 1083/80 einzugeben, zu ändern und zu löschen. Es können bis zu 32 Aktivierungsbefehle eingegeben werden.



Über die Anwendung „**2Voice Installer Tools**“ können weitere 32 weitere Aktivierungsbefehle eingegeben werden, die von der Anwendung verwaltet werden. Alle Informationen über die Eingabe der Aktivierungsbefehle über die Anwendung werden in der [Bedienungsanleitung der App 2Voice Installer Tools](#) gegeben, die über den entsprechenden Link heruntergeladen werden kann.



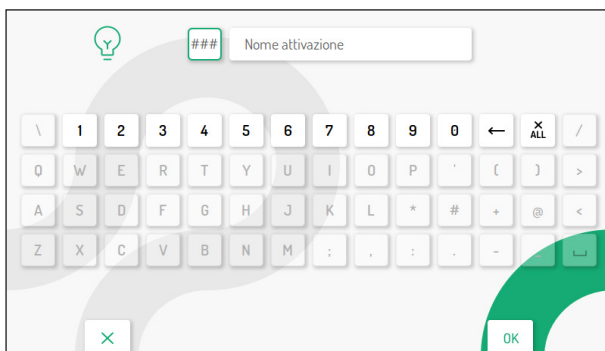

### 3.4.1 EINGABE EINER NEUEN AKTIVIERUNG

Für die Eingabe einer neuen Aktivierung auf die Taste  drücken, um das Icon für das Hinzufügen einer neuen Aktivierung  , zu markieren, dann die Taste  drücken, um zu bestätigen und um am Display die folgende Ansicht anzuzeigen:













#### 1. Spezial-Code

Die Taste  drücken, um auf der virtuellen Tastatur den Spezial-Code der Dekodierung zu wählen. Die Spezial-Codes gehen von 1 bis 254.

Auf die Tasten  ,  ,  und  drücken, um auf der virtuellen Tastatur die Zahlen zu wählen, aus denen sich der einzugebende Spezial-Code zusammensetzt. Zum Bestätigen der Wahl der Zahl auf die Taste  drücken.

#### 2. Name der Aktivierung

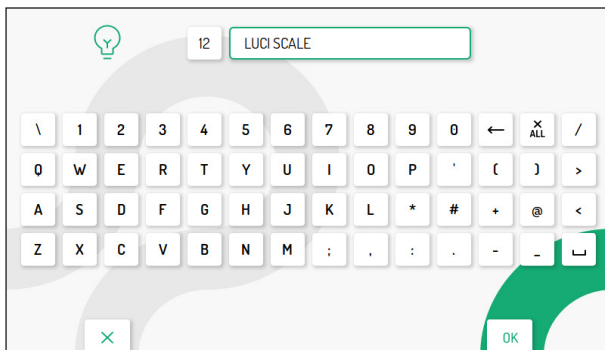

Auf die Tasten  ,  ,  und  drücken, um das folgende Icon  , zu wählen, dann die Taste  drücken, um den Namen der Aktivierung einzugeben.

Auf die Tasten , ,  und  drücken, um die virtuelle Tastatur zu verwenden und den Namen der Aktivierung einzugeben. Zur Bestätigung der einzugebenden Buchstaben auf die Taste  drücken.

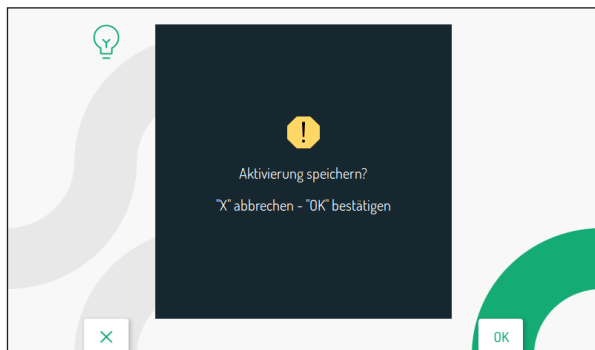

Zum Verlassen dieser Seite auf die Taste  drücken, dann erscheint am Display die folgende Ansicht:





Auf die Taste  drücken, um die Aktivierung zu speichern. Zum Annullieren und Zurückkehren auf die Seite mit der Liste der Aktivierungen auf die Taste  drücken.

### 3.4.2 ÄNDERN EINER AKTIVIERUNG

Zum Wählen der zu ändernden Aktivierung die Tasten  und  betätigen.

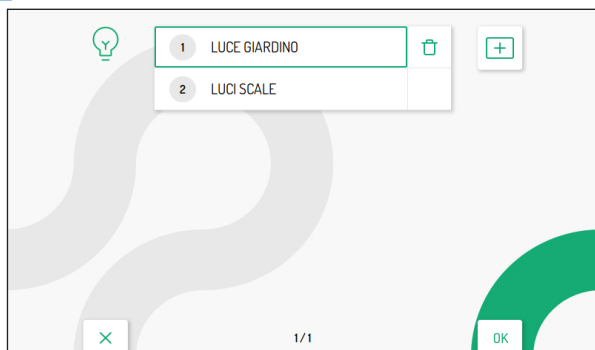
**ACHTUNG!** Es können nur Aktivierungen geändert werden, die direkt über die Videosprechanlage eingegeben wurden. Die Aktivierungen, die über die App „2Voice Installer Tools“ eingegeben wurden, können nur über die Anwendung selbst geändert werden. Auf den entsprechenden Link klicken, um die [Bedienungsanleitung der App 2Voice Installer Tools](#) herunterzuladen.



Nach Wahl der entsprechenden Aktivierung, auf die Taste  drücken, um zu bestätigen und um am Display die folgende Ansicht anzuzeigen:

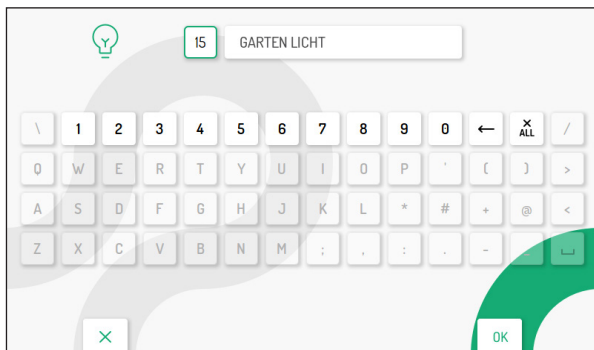

Die verschiedenen Aktivierungsparameter: Spezial-Code und Name der Aktivierung, wie im vorherigen Abschnitt „[Eingabe einer neuen Aktivierung](#)“ beschrieben ändern.

### 3.4.3 LÖSCHEN EINER AKTIVIERUNG

Zum Wählen der zu löschenden Aktivierung die Tasten  und  betätigen.

**ACHTUNG!** Es ist nur möglich, Aktivierungen zu löschen, die direkt an der Videosprechanlage eingegeben wurden. Die Aktivierungen, die über die App „2Voice Installer Tools“ eingegeben wurden, können über die Anwendung oder durch Zurücksetzen der Parameter der Videosprechanlage auf die Werkseinstellungen gelöscht werden. Auf den entsprechenden Link klicken, um die [Bedienungsanleitung der App 2Voice Installer Tools](#) herunterzuladen.

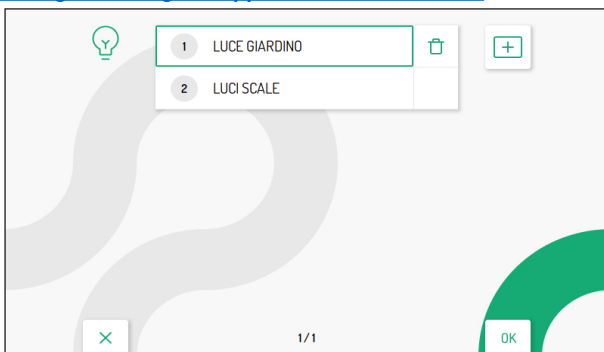

Nach Wahl der Aktivierung, auf die Taste  drücken, um das folgende Icon zu wählen

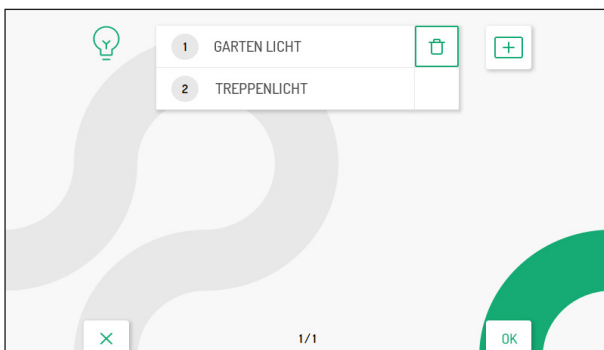

Auf die Taste  drücken, um die Wahl zu bestätigen und um am Display die folgende Ansicht anzuzeigen:

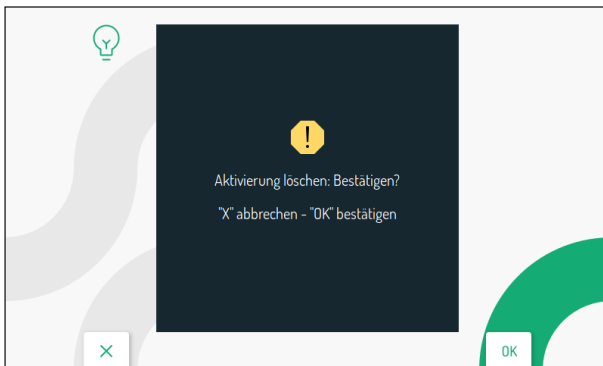







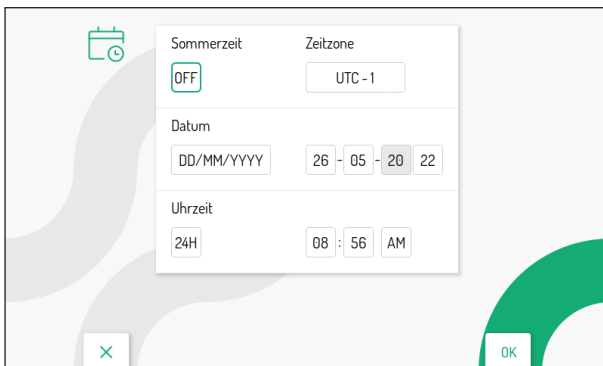

Auf die Taste  drücken, um die Aktivierung definitiv zu löschen. Zum Annullieren und Zurückkehren auf die Seite mit der Liste der Aktivierungen auf die Taste  drücken.

### 3.5 DATUM UND UHRZEIT

Im Konfigurationsmenü die Angabe „Datum/Uhrzeit“ wählen, um das Datum und die Uhrzeit, die auf den gespeicherten Videoclips zu sehen sind, einzustellen/zu ändern.



Zum Wählen der zu konfigurierenden Parameter die Tasten , ,  und  betätigen, dann auf die Taste  drücken, um die Konfiguration vorzunehmen.

Die Tasten  und  oder  drücken, um die verschiedenen Parameter zu konfigurieren.

- **Sommerzeit:** wenn auf ON gesetzt, ist das Einstellen der Uhrzeit gemäß der Sommerzeit möglich
- **Zeitzone:** ermöglicht die Konfiguration der Zeitzone bzw. Zeitverschiebung. Der Wert kann von UTC -12 bis UTC +13 konfiguriert werden
- **Datum:** Im linken Feld kann das Format des angezeigten Datums geändert werden: DD/MM/YYYY oder MM/DD/YYYY. In den Feldern auf der rechten Seite kann das Datum eingegeben werden.
- **Uhrzeit:** Im linken Feld kann das Zeitformat für die Videoclips geändert werden: 24H oder 12H. In den Feldern auf der rechten Seite kann die Uhrzeit eingegeben und festgelegt werden, ob die eingegebene Zeit vor Mittag (AM) oder nach Mittag (PM) liegt.

Nachdem die Konfigurationen vorgenommen wurden, die Taste  drücken, um wieder in das Konfigurationsmenü zurückzukehren.

## 3.6 ERWEITERTE EINSTELLUNGEN

Im Konfigurationsmenü die Angabe „**Erweiterte Einstellungen**“ markieren, um die Rufumleitungsfunktion an Master-Videosprechanlagen zu konfigurieren oder das WiFi an Slave-Videosprechanlagen zu aktivieren.

### 3.6.1 RUFUMLEITUNGSFUNKTION (NUR MASTER)

**ACHTUNG!** Um die Funktion zu aktivieren, muss ein Router vorhanden sein, der den Internetzugang zur Videosprechanlage ermöglicht.



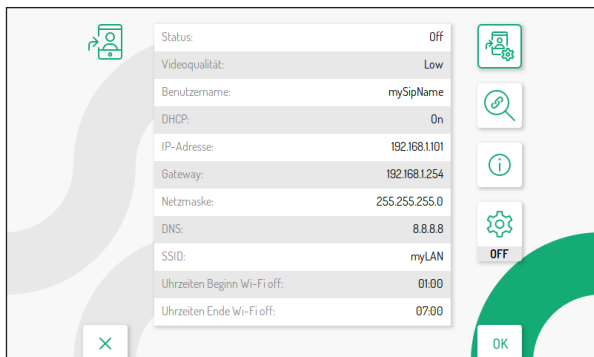

Die Rufumleitungsfunktion ermöglicht die Weiterleitung eines Audio-Video- oder reinen Audioanrufs an ein Smartphone mit Betriebssystem Android oder IOS.

Im Smartphone, das über eine eigene Mobilfunkverbindung oder sogar über Wi-Fi mit dem Internet verbunden ist, muss die App Urmet CallMe installiert sein, um den Anruf entgegennehmen zu können.

Die folgende Ansicht ermöglicht die Konfiguration und Aktivierung der Rufumleitungsfunktion sowie die Anzeige der Parameter der Funktion.



#### 3.6.1.1 AKTIVIEREN DER RUFUMLEITUNGSFUNKTION

Die Tasten  und  auf der Hauptseite der Funktion betätigen, um das Icon , auf der Hauptseite der Funktion betätigen, um das Icon  drücken, um zu bestätigen.

Nach einigen Sekunden wechselt die Videosprechanlage in den Konfigurationsmodus und es wird folgender Ansicht angezeigt:



Um die Rufumleitungsfunktion an der Master-Videosprechanlage zu konfigurieren, auf den folgenden Link klicken, um die [Anleitung für die Konfiguration der App CallMe Set](#).

Nach der Konfiguration wieder auf die Homepage zurückspringen, indem die Taste  gedrückt wird.

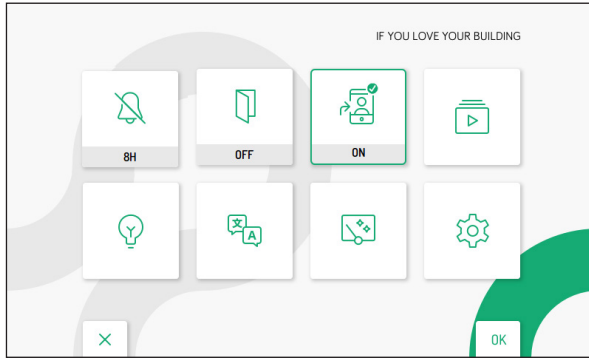

Das Icon  wird auf der Homepage angezeigt, um darauf hinzuweisen, dass die Rufumleitungsfunktion an der Videosprechanlage aktiv ist.

Auf dem Smartphone des Benutzers ist eine Kopplung mit der Videosprechanlage über die App **CallMe** erforderlich.

Das Verfahren für die Aktivierung der Rufumleitungsfunktion auf dem Smartphone des Benutzers ist im Kapitel „**Aktivierung des Rufumleitungsdienstes**“ in der [Anleitung für die Konfiguration der App CallMe](#) beschrieben.





Durch die Aktivierung dieser Funktion klingeln bei einem Anruf von der Videosprechanlage zusätzlich zur Videosprechanlage auch die Smartphones, auf denen die App CallMe installiert und konfiguriert wurde.

**ACHTUNG! Die Rufumleitungsfunktion gibt allerdings keine Möglichkeit für:**

- **das Aktivieren des Anrufbeantworters;**
- **die Anzeige der Videoclips, die im Anrufbeantworter der Videosprechanlage vorhanden sind;**
- **das Ändern von Datum und Uhrzeit der Videosprechanlage, die direkt über die App CallMe Set erfasst werden.**

### 3.6.1.2 ICON DER STATUSANZEIGE DER RUFUMLEITUNGSFUNKTION

Das Icon  auf der Homepage gibt den Status der Rufumleitungsfunktion an der Videosprechanlage an.



-  Funktion nicht freigeschaltet
-  Funktion freigeschaltet
-  Keine Verbindung mit dem WiFi
-  Konfiguration der Funktion in der App CallMe nicht komplett
-  Konfigurationsfehler

### 3.6.1.3 VERBINDUNGSTEST

Nach der Konfiguration und dem Aktivieren der Rufumleitungsfunktion kann die Verbindung getestet werden, um zu überprüfen, ob die Verbindungsparameter richtig funktionieren.

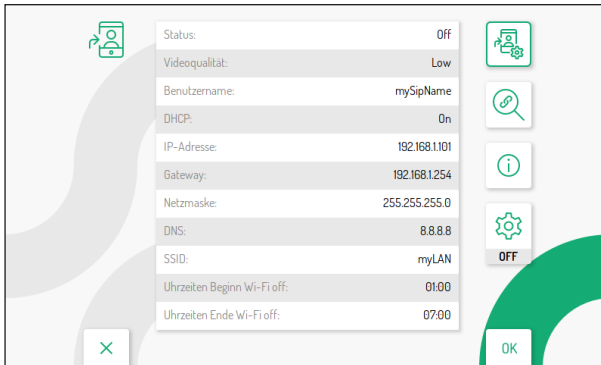
Die Hauptseite der Rufumleitungsfunktion aufrufen.



Zum Wählen des Icons  die Taste  betätigen, dann auf die Taste  drücken, um zu bestätigen.

Das Display zeigt nach einigen Sekunden folgende Ansicht an:

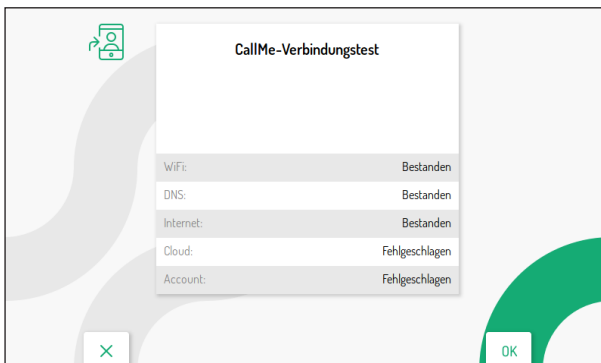

Der Test überprüft die folgenden Parameter:



- **WiFi** ein Diagnosetest für das Standard-Gateway wird durchgeführt
- **DNS** ein Diagnosetest im DNS wird durchgeführt
- **Internet** ein Diagnosetest auf der Website [www.google.com](http://www.google.com) wird durchgeführt
- **Cloud** ein Diagnosetest in der Cloud Urmet wird durchgeführt
- **Account** überprüft, ob das in der App CallMe verwendete Account ordnungsgemäß registriert wurde.

### 3.6.1.4 DEAKTIVIEREN DER RUFUMLEITUNGSFUNKTION

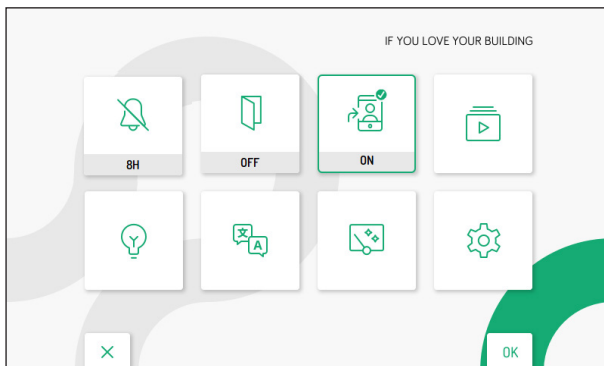
Um die Rufumleitungsfunktion zu deaktivieren, die Homepage der Videosprechanlage aufrufen, indem die Taste  zweimal gedrückt wird, wenn sich die Videosprechanlage im Ruhezustand befindet.



Zum Wählen des Icons  die Taste  betätigen, dann auf die Taste  drücken.

Das Icon  wechselt auf  und die Rufumleitungsfunktion wird gesperrt werden.

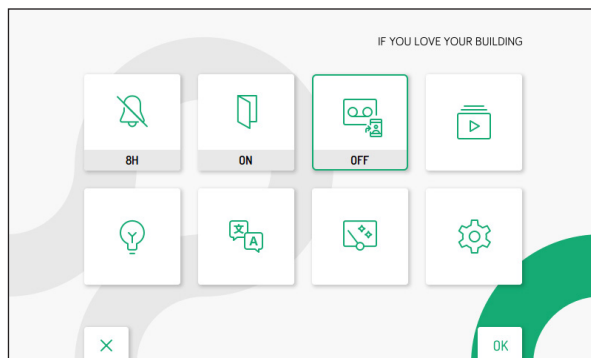

Das Icon  hat mehrere Funktionen und ermöglicht nicht nur das Aktivieren der Rufumleitungsfunktion, sondern auch das Aktivieren/Deaktivieren der Funktion des Anrufbeantworters der Videosprechanlage (für weitere Details siehe die [Benutzerhandbuch](#) im Kapitel **Aktivierung des Anrufbeantworters der Videosprechanlage**).

### 3.6.1.5 INFORMATIONEN ZUR APP CALLME

Für weitere Informationen über die App Urmet CallMe können Sie den QR-Code auf der Informationsseite zur Rufumleitungsfunktion scannen.

Die Hauptseite der Rufumleitungsfunktion aufrufen.

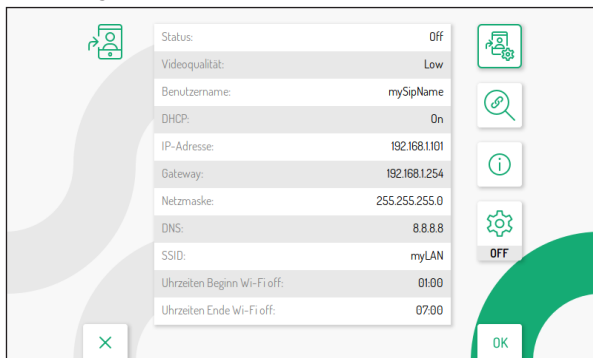

Zum Wählen des Icons  die Taste , betätigen, dann auf die Taste  drücken, um zu bestätigen.

Das Display zeigt folgende Ansicht an:

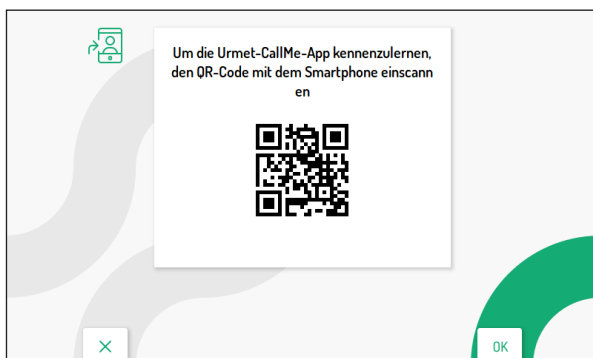

Scannen Sie mit einem Smartphone oder Tablet den am Display der Videosprechanlage angezeigten QR-Code, um die Webseite der Urmet CallMe-App aufzurufen.

### 3.6.1.6 WARTUNGSMODUS (NUR FÜR DEN INSTALLATEUR)

Der Wartungsmodus ermöglicht es dem Installateur, Anrufe mit der App CallMe Set unter Verwendung des Accounts zu testen, das bei der Konfiguration der Rufumleitungsfunktion verwendet wurde. Ist der Wartungsmodus aktiv, werden die Anrufe auf das Account des Benutzers vorübergehend gehemmt.

Der Wartungsmodus ermöglicht auch die Firmware-Aktualisierung der Videosprechanlage über die App CallMe Set.

Für den Vorgang der Firmware-Aktualisierung auf den folgenden Link drücken und die [Anleitung für die Konfiguration der App CallMe Set](#) drücken, um die Aktualisierung über die App vorzunehmen oder die [Firmware-Aktualisierung](#) herunterladen, um den Vorgang über die Micro SD card vorzunehmen.

Die Hauptseite der Rufumleitungsfunktion aufrufen.

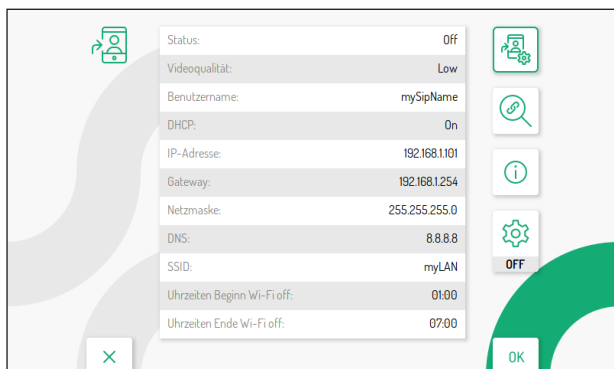

Zum Wählen des Icons die Taste  betätigen  , dann auf die Taste  drücken, um den Wartungsmodus freizugeben.

Wurde der Wartungsmodus freigegeben, wechselt das Icon auf folgenden Status .

In der Homepage wird das Icon des Status der Rufumleitungsfunktion im Modus  angezeigt, was darauf hinweist, dass der Wartungsmodus aktiv ist.

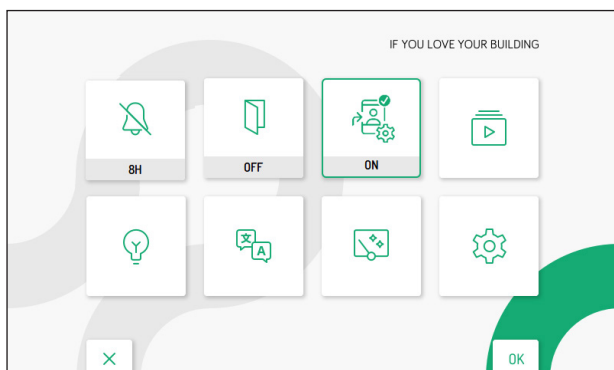

 Im Wartungsmodus sind die Status des Icons der Rufumleitung die gleichen wie im vorherigen Kapitel beschrieben (für weitere Informationen Bezug auf den Abschnitt [Icon der statusanzeige der Rufumleitungsfunktion](#)) nehmen.

### 3.6.2 AKTIVIEREN DES WiFi (NUR SLAVE)

Im Konfigurationsmenü die Angabe „**Erweiterte Einstellungen**“ markieren, um das WiFi einer Slave-Videosprechanlage in der Wohnung zu konfigurieren.

**ACHTUNG!** Es muss ein Router vorhanden sein, der den Internetzugang zur Videosprechanlage ermöglicht.

Die Aktivierung des WiFi ermöglicht das Verwenden von Sprachbefehlen an der Videosprechanlage.

Die folgende Ansicht ermöglicht das Aktivieren des WiFi sowie die Anzeige der Parameter des Netzwerks.

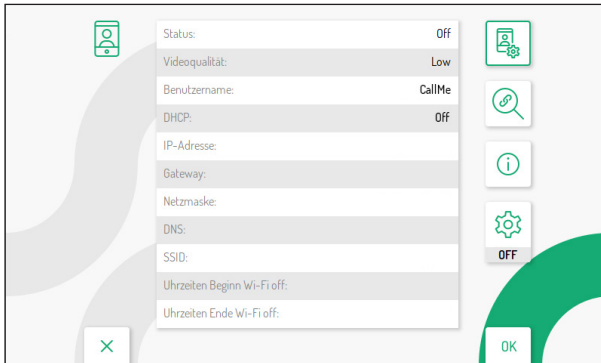

Zum Wählen des Icons zu bestätigen.



die Tasten  $\nabla$  oder  $\triangle$  betätigen, dann auf die Taste  $\langle \rangle$  drücken, um zu bestätigen.

Nach einigen Sekunden wechselt die Videosprechanlage in den Konfigurationsmodus und es wird folgender Ansicht angezeigt:







Um das WiFi an der Slave-Videosprechanlage zu konfigurieren und aktivieren, auf den folgenden Link klicken, um die [Anleitung für die Konfiguration der App CallMe Set](#) herunterzuladen.

### 3.6.2.1 VERBINDUNGSTEST

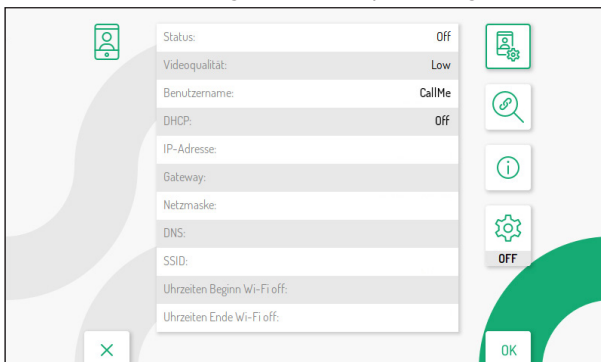
Nach dem Aktivieren des WiFi kann die Verbindung getestet werden, um zu überprüfen, ob das WiFi richtig funktioniert und die Verbindungsparameter die richtigen sind.

Die Hauptseite mit den erweiterten Einstellungen der Videosprechanlage aufrufen.



Zum Wählen des Icons  die Taste  betätigen, dann auf die Taste  drücken, um zu bestätigen.

Das Display zeigt nach einigen Sekunden folgende Ansicht an:

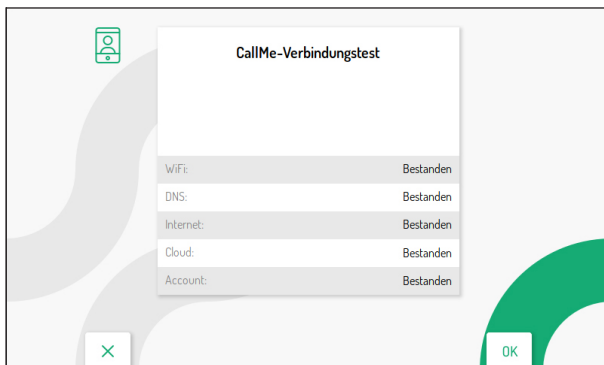

Der Test überprüft die folgenden Parameter:

**WiFi** ein Diagnosetest für das Standard-Gateway wird durchgeführt

**DNS** ein Diagnosetest im DNS wird durchgeführt

**Internet** ein Diagnosetest auf der Website [www.google.com](http://www.google.com) wird durchgeführt

**Cloud** ein Diagnosetest in der Cloud Urmet wird durchgeführt

**Account** überprüft, ob das in der App CallMe verwendete Account ordnungsgemäß registriert wurde.



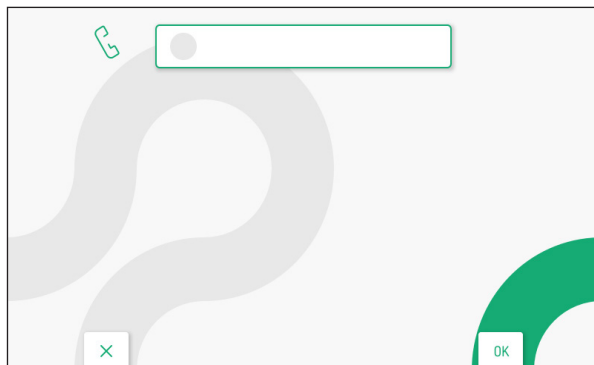

### 3.7 ZUORDNUNG RUFTASTE

Im Konfigurationsmenü die Angabe „**Zuordnung Ruftaste**“ markieren, um der Taste , einen in der Kontaktliste vorhandenen Kontakt zuzuweisen. In dieser Weise kann ein Intercom-Anruf an den gewählten Kontakt getätigt werden, ohne die Kontaktliste der Videosprechanlage öffnen zu müssen.

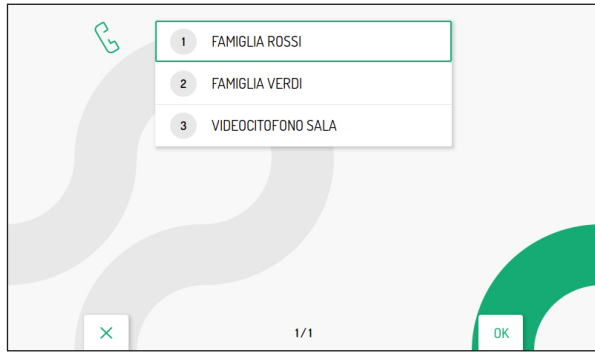

Auf die Taste  drücken, um die Liste der Kontakte anzuzeigen, die in der Kontaktliste der Videosprechanlage vorhanden sind.



Zum Wählen des der Taste  zuzuweisenden Kontakts, die Tasten  und  betätigen. Zum Bestätigen der Wahl dann auf die Taste  drücken.

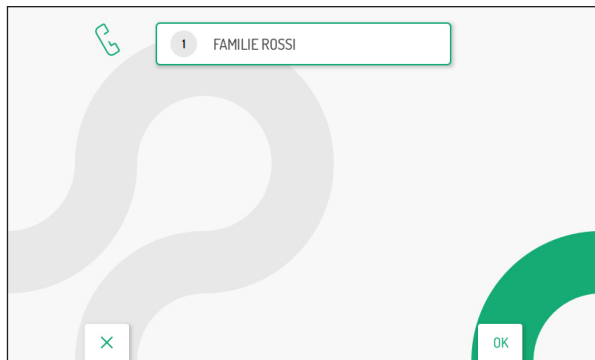

Es ist möglich, den Kontakt, der mit der Taste des Intercom-Anrufs verbunden ist, zu ändern, indem das oben beschriebene Verfahren wiederholt wird.

Die Taste  ermöglicht das Schließen der Seite und die Rückkehr in das Konfigurationsmenü.

### 3.8 ZUORDNUNG AKTIVIERUNGSTASTE

Im Konfigurationsmenü die Angabe „**Zuordnung Aktivierungstaste**“ markieren, um der Taste , eine Spezial-Funktion zuzuweisen. In dieser Weise kann die Aktivierung der gewählten Funktion vorgenommen werden, ohne die Liste der Aktivierungen öffnen zu müssen, die in der Homepage vorhanden sind.

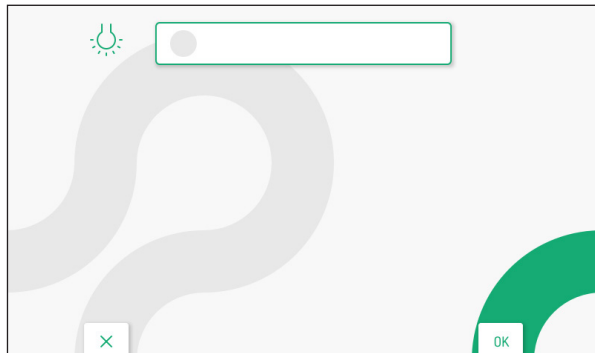

Auf die Taste  drücken, um die Liste der vorhandenen Aktivierungen anzuzeigen.

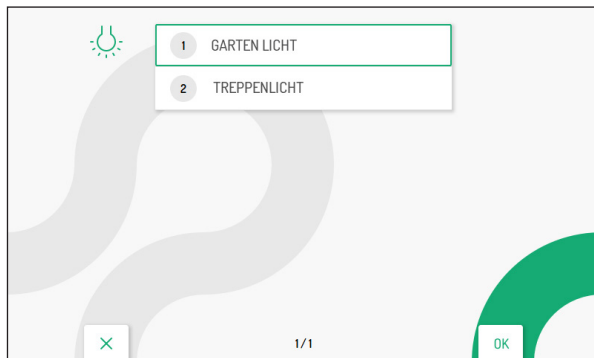

Zum Wählen der Taste  zuzuweisenden Aktivierung die Tasten  und  betätigen.  
Zum Bestätigen der Wahl dann auf die Taste  drücken.

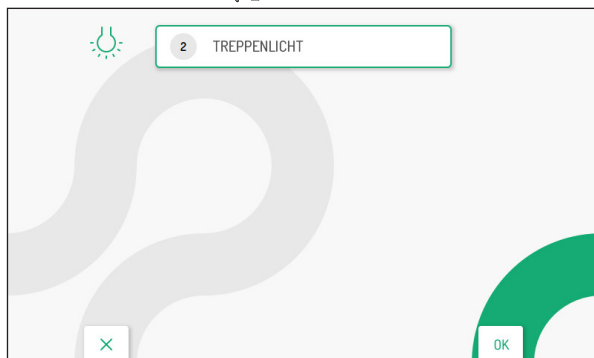



Es ist möglich, die Aktivierung, die mit der Taste der Spezial-Funktion verbunden ist, zu ändern, indem das oben beschriebene Verfahren wiederholt wird.

Die Taste  ermöglicht das Schließen der Seite und die Rückkehr in das Konfigurationsmenü.

### 3.9 YOKIS-BEFEHLE

Im Konfigurationsmenü die Angabe „**Yokis-Befehle**“ per markieren, um die folgenden Funktionen über die Yokis Tasten an der Videosprechanlage auszuführen:

- Importieren der Konfiguration einer Yokis Fernbedienung;
- Zuweisung eines unter den wichtigen gewählten Yokis Befehls an die Tasten  und  ;
- Export der Konfiguration der in der Videosprechanlage vorhandenen Yokis Befehle an eine Fernbedienung;
- Zuweisung an die Yokis Befehle eines aussagekräftigen Namens;
- Freigabe der Funktion für Hörgeschädigte auf Taste 8.

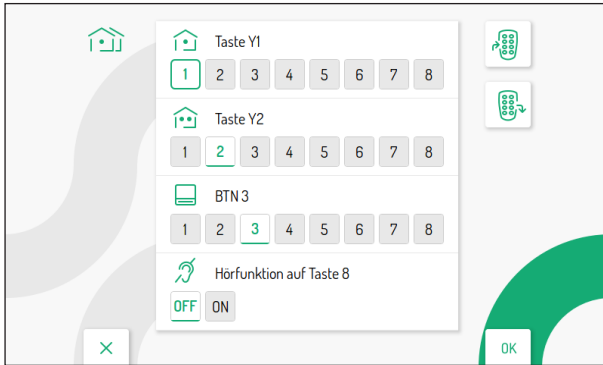





### 3.9.1 IMPORTIEREN EINER KONFIGURATION VON EINER FERNBEDIENUNG

**ACHTUNG!** Die Fernbedienung, von der aus der Import erfolgen soll, muss bereits konfiguriert worden sein.

Der Importvorgang löscht die Konfiguration ALLER 8 Yokis-Tasten an der Videosprechanlage, nicht aber die zugewiesenen Namen.

Um die Konfiguration von einer Yokis-Fernbedienung zu importieren, wie folgt vorgehen:

- Die Tasten , ,  und  betätigen, um das Icon für das Importieren der Konfiguration zu wählen.



- Zum Bestätigen auf die Taste  drücken, dann erscheint am Display die folgende Ansicht:

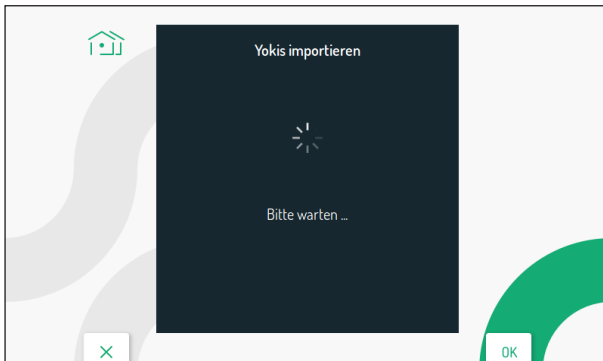

- Nach ein paar Sekunden wird die Ansicht mit den Anweisungen für das Importieren der Konfiguration von der Fernbedienung aus angezeigt.

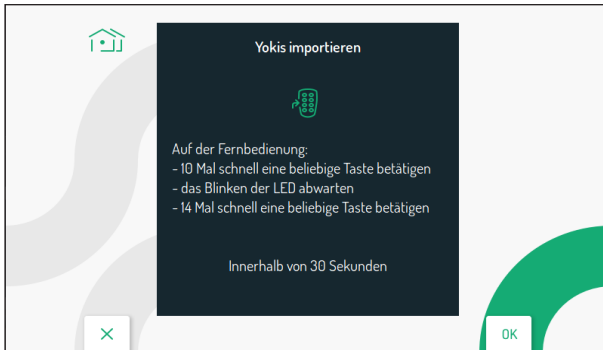

- 10 Mal kurz auf eine beliebige Taste der Fernbedienung drücken.
- Die LED auf der Fernbedienung beginnt zu blinken.
- 14 Mal kurz auf eine beliebige Taste der Fernbedienung drücken.
- War der Import erfolgreich, wird am Display die folgende Ansicht angezeigt:

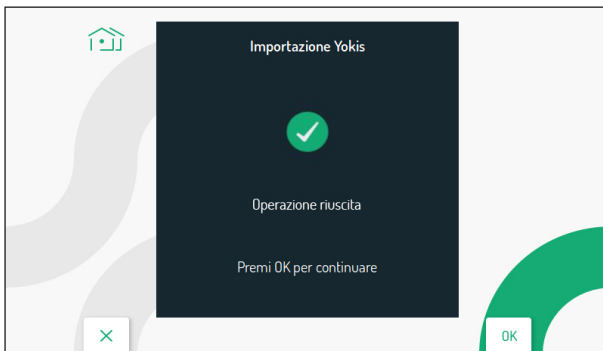

War der Import nicht erfolgreich, wird am Display die folgende Ansicht angezeigt:

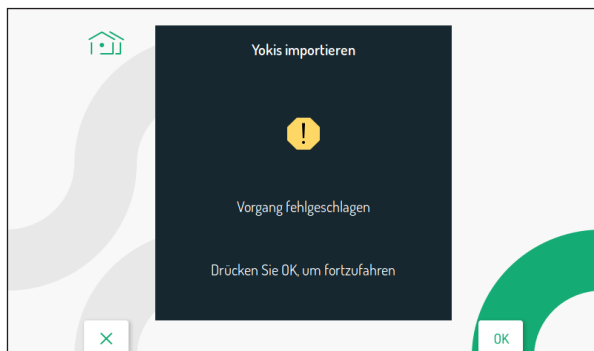





In diesem Fall das Verfahren erneut durchführen und dabei überprüfen, dass Sie die beschriebenen Schritte korrekt ausgeführt werden

- Auf die Taste  drücken, um fortzufahren und zum Menü der Yokis Befehle zurückzukehren.

### 3.9.2 EXPORTIEREN EINER KONFIGURATION AUF EINE FERNBEDIENUNG

Um die Konfiguration auf eine Yokis-Fernbedienung zu exportieren, wie folgt vorgehen:

- Die Tasten , ,  und  betätigen, um das Icon für das Exportieren der Konfiguration

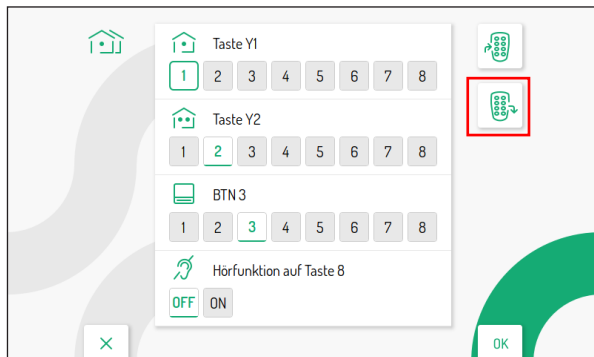

- Zum Bestätigen auf die Taste  drücken, dann wird am Display die Ansicht mit den Anweisungen für das Exportieren der Konfiguration von der Videosprechanlage aus angezeigt:

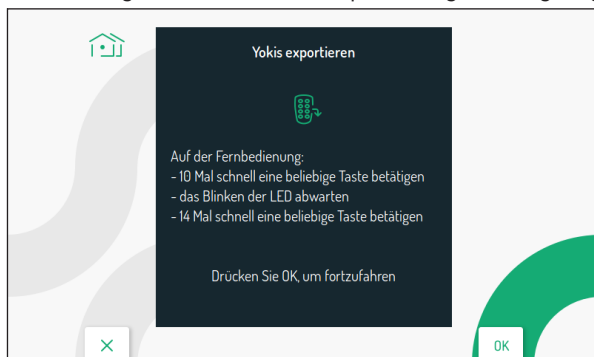



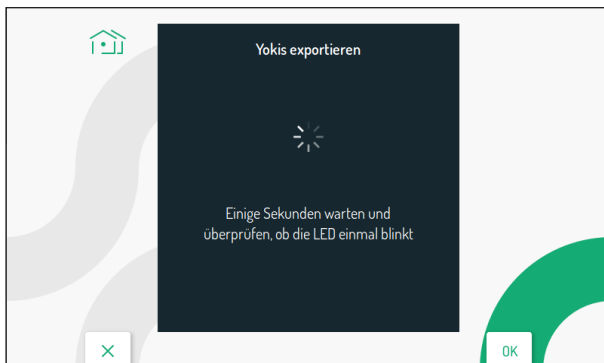

- 10 Mal kurz auf eine beliebige Taste der Fernbedienung drücken.
- Die LED auf der Fernbedienung beginnt zu blinken.
- 14 Mal kurz auf eine beliebige Taste der Fernbedienung drücken.
- Zum Fortfahren auf die Taste  drücken, dann erscheint am Display die folgende Ansicht:





- Sobald der Export abgeschlossen ist, wird am Display die Ansicht mit den Yokis-Befehlen angezeigt.
- Auf der Fernbedienung überprüfen, dass alle konfigurierten Tasten richtig funktionieren.



### 3.9.3 ZUWEISUNG EINES YOKIS-BEFEHLS AN DIE TASTEN UND

Es ist möglich, den Tasten  und  einen der von einer Fernbedienung importierten Yokis-Befehle zuzuweisen, so dass der Befehl durch direktes Drücken der zugewiesenen Taste aktiviert werden kann, ohne das Display einschalten und das Yokis-Aktivierungsmenü aufrufen zu müssen.



Auf der Seite der Einstellungen der Yokis-Befehle die Tasten  und  drücken, um die Yokis-Taste zu wählen, der eine Befehl zugeordnet werden soll:

-  Taste Y1 (standardmäßig Befehl 1)
-  Taste Y2 (standardmäßig Befehl 2)



Nachdem eine der beiden Tasten (Y1 oder Y2) gewählt wurde, die Tasten  und  um einen der 8 Befehle auszuwählen, die der Taste zugeordnet werden sollen. Nachdem die Wahl getroffen wurde, die Taste  zum Bestätigen drücken.

### 3.9.4 ZUWEISUNG EINES NAMENS AN DIE YOKIS BEFEHLE

Es ist möglich, den Yokis-Befehlen an der Videosprechanlage einen aussagekräftigen Namen zu geben. Auf der Seite der Einstellungen der Befehle die Tasten  und  drücken, um den Parameter BTN1 zu markieren:

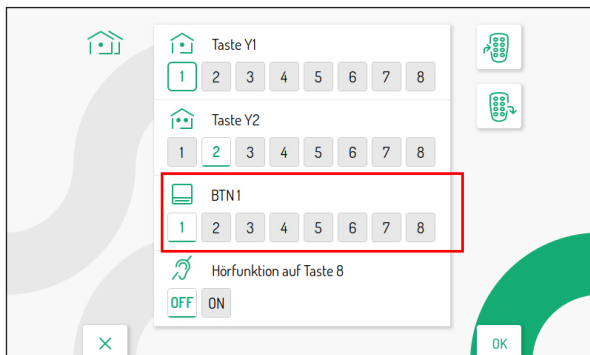

Daraufhin die Tasten ◀ und ▶ drücken, um einen der 8 verfügbaren Befehle auszuwählen, dem ein aussagekräftiger Namen zugewiesen werden soll.  
 Nachdem die Wahl getroffen wurde, die Taste Ⓚ zum Bestätigen drücken, das Display wird daraufhin folgende Ansicht anzeigen:



Die Tasten ▼, ▲, ◀ und ▶ um die virtuelle Tastatur zu verwenden und einen aussagekräftigen drücken. Namen des Befehls Ⓚ einzugeben und um die Auswahl jedes einzugebenden Zeichens zu bestätigen.

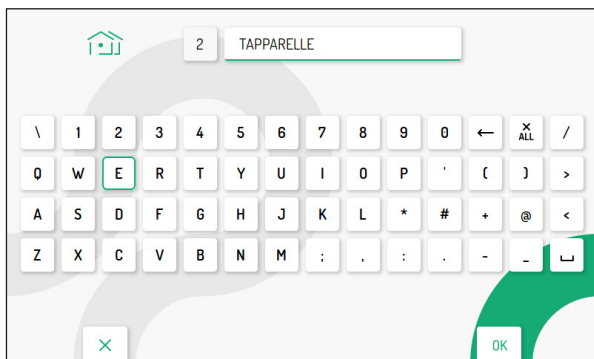

Zum Verlassen dieser Seite auf die Taste Ⓚ drücken, dann erscheint am Display die folgende Ansicht:

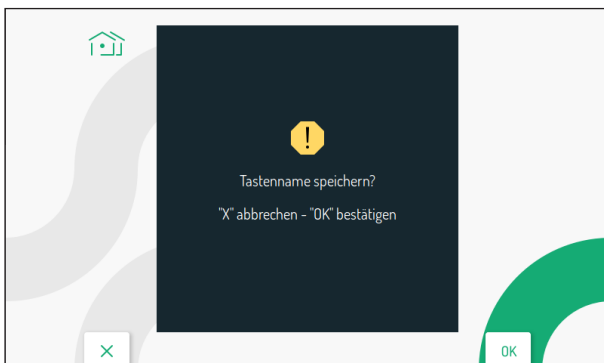

Auf die Taste Ⓚ drücken, um die Zuweisung des Namens an die Taste zu speichern.

Zum Annullieren und Zurückkehren auf die Seite der Einstellungen der Yokis-Befehle auf die Taste  drücken.

Nach Aufruf des Menüs der Yokis-Befehle (siehe [Benutzerhandbuch](#) im Kapitel „**Menü der Yokis-Tasten**“) kann der zuvor dem Yokis-Befehl zugewiesene Name angezeigt werden.

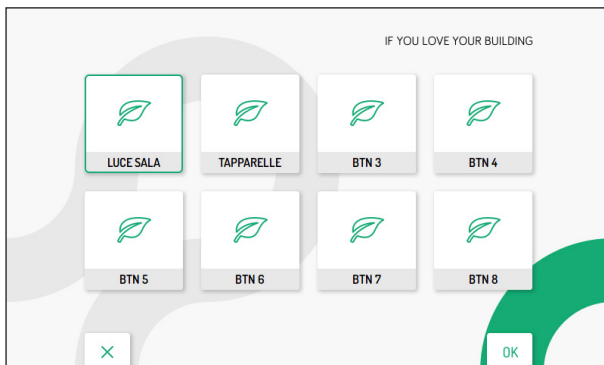



### 3.9.5 FUNKTION FÜR HÖRGESCHÄDIGTE AUF TASTE 8

Die Videosprechanlage verfügt über eine Funktion für Hörgeschädigte, die es ermöglicht, die Yokis-Taste 8 an der Videosprechanlage durch die Schaltfunktion des Relais eines Empfangsmoduls (z. B. eine Lampe aufblincken lassen) automatisch zu aktivieren, wenn die Videosprechanlage einen Ruf von einer externen Station, einer Telefonzentrale, einer anderen Videosprechanlage (Gegensprechanlage) oder einen Ruf von der Etage erhält.

**ACHTUNG!** Um die Funktion für Hörgeschädigte der Videosprechanlage zu nutzen, sind eine Yokis Fernbedienung mit 8 Tasten und ein Yokis Relais-Modul (MTR2000ERP oder MTR1300EBRP) erforderlich.

Die folgenden Schritte ausführen, um die Funktion zu konfigurieren und zu aktivieren:

Eine Funkverbindung zwischen der 8 Tasten-Fernbedienung und dem Relaismodul herstellen (für weitere Informationen Bezug nehmen auf Yokis „**Memo Funk**“ auf der Website [www.yokis.it](http://www.yokis.it)).

- Die Taste 8 auf der Fernbedienung auf „**Blinkmodus**“ programmieren (für alle Einzelheiten Bezug auf die dem Produkt beiliegende Anleitung nehmen).
- Das Empfängermodul entsperren und den „**Blinkmodus**“ konfigurieren (für alle Einzelheiten Bezug auf die dem Produkt beiliegende Anleitung nehmen).
- Schließlich die Konfiguration der Fernbedienung auf die Videosprechanlage importieren, um das Empfängermodul direkt anzusteuern (bezüglich der Vorgehensweise beim Importieren einer Konfiguration von der Fernbedienung siehe den Abschnitt „[Importieren einer Konfiguration von der Fernbedienung](#)“).
- Die Yokis-Befehlsseite im Einstellungsmenü an der Videosprechanlage aufrufen. Die Taste  und  um das Feld ON an der Funktion für Hörgeschädigte auf Taste 8 zu markieren.

Zum Wählen der Angabe ON dann auf die Taste  drücken.

- Zum Freischalten der Funktion auf die Taste  drücken.



### 3.10 VIDEONACHRICHTEN EXPORTIEREN (NUR MASTER)

Ist eine Videonachricht von besonderem Interesse, kann sie mit Nutzung einer Speicherkarte vom Typ MicroSD aus der Videosprechanlage exportiert werden.

Die MicroSD-Karte in den Kartensteckplatz einstecken.

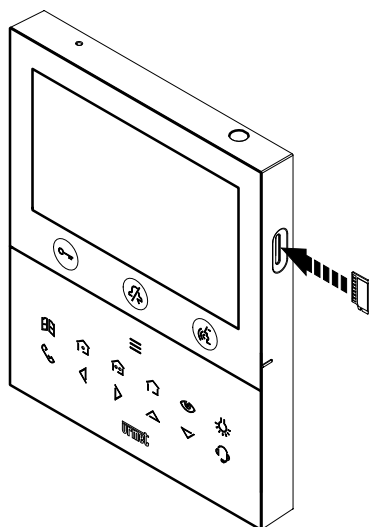

Im Konfigurationsmenü die Angabe „**Videonachrichten exportieren**“ wählen. Am Display wird dann eine Ansicht mit allen aufgezeichneten Videonachrichten eingeblendet.

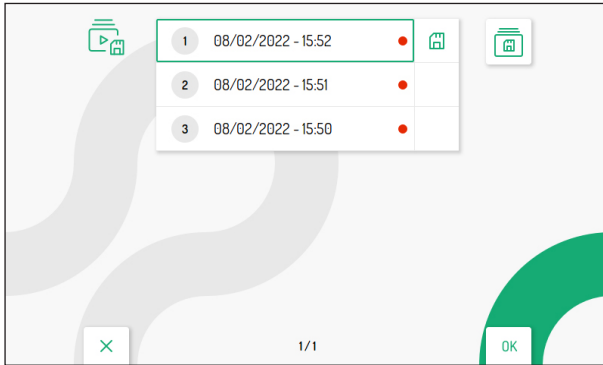

Auf die Tasten und drücken, um den Videoclip zu wählen, dann kann er durch Drücken der Taste angesehen werden.

*Jeder gespeicherte Videoclip hat das Datum und die Uhrzeit, an denen er aufgenommen wurde. Der rote Punkt auf der rechten Seite gibt an, dass der Videoclip noch nicht angesehen wurde.*

Durch Drücken der Taste kann das Icon gewählt werden, das ein Exportieren des gewählten Videoclips ermöglicht. Auf die Taste drücken, um die Wahl zu bestätigen. Am Display wird folgende Ansicht angezeigt:

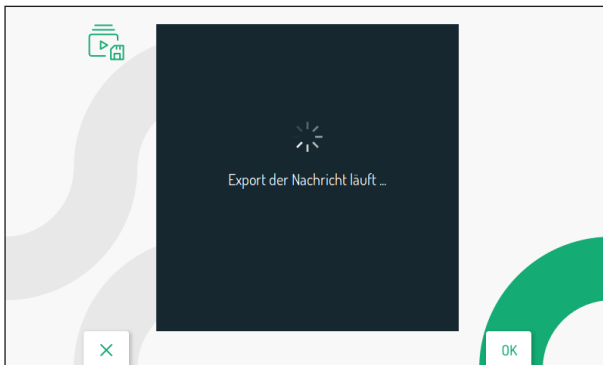

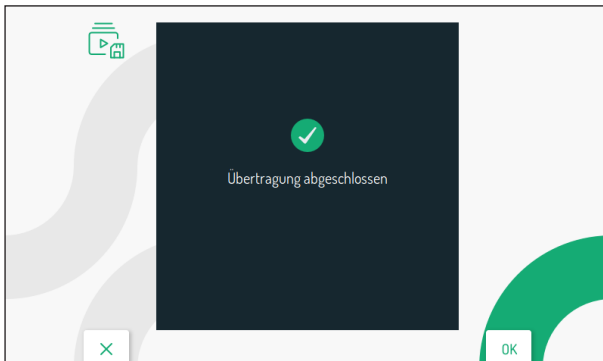

War der Export erfolgreich, wird nach einigen Sekunden am Display die folgende Ansicht angezeigt:

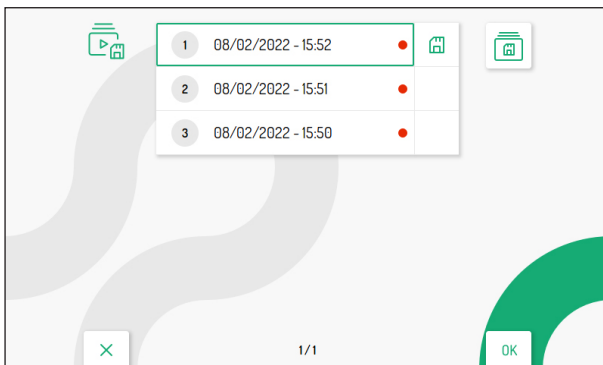

Auf die Taste  drücken, um wieder auf die Seite für das Exportieren der Videonachrichten zurückzukehren.



Durch das 2-malige Drücken der Taste  kann das Icon  gewählt werden, das ein Exportieren aller vorhandenen Videoclips ermöglicht. Auf die Taste  drücken, um die Wahl zu bestätigen. Am Display wird folgende Ansicht angezeigt:

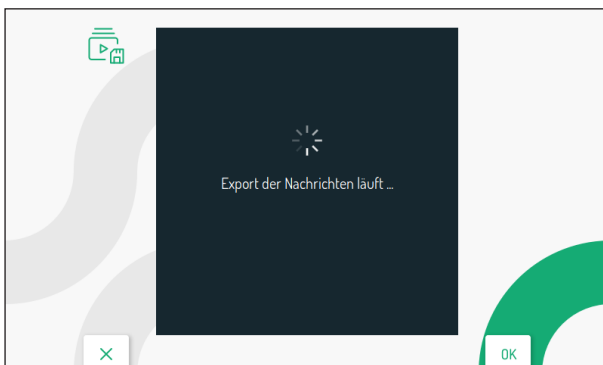

War der Export erfolgreich, wird nach einigen Sekunden am Display diese Ansicht angezeigt:

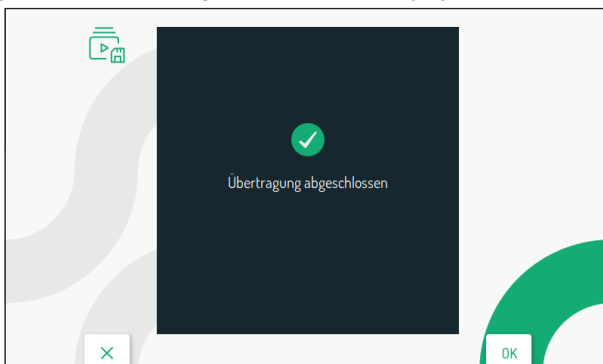



Auf die Taste  drücken, um wieder auf die Seite für das Exportieren der Videonachrichten zurückzukehren.

### 3.11 ZEITSCHALTUNG (TERMINIERUNG) AUTOMATISCHER TÜRÖFFNER

**ACHTUNG!** Diese Funktion ist nur verfügbar, wenn die Videosprechanlage im Modus Gebäude oder Lokale Stromversorgung konfiguriert ist.

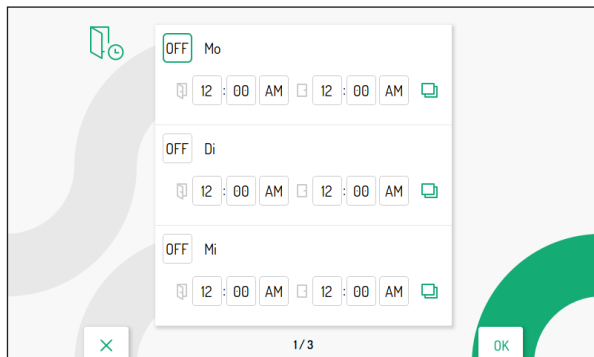
Der folgende Parameter ermöglicht die Programmierung der Funktion des automatischen Türöffners während der verschiedenen Wochentage.



Auf die Tasten  und  drücken, um den Tag zu markieren, auf den der automatische Türöffner eingestellt werden soll.

Wird nach der Wahl des letzten Tages auf dem Bildschirm die Taste  gedrückt, ist der Übergang auf die nächste Ansicht möglich, auf der die nächsten Wochentage stehen.

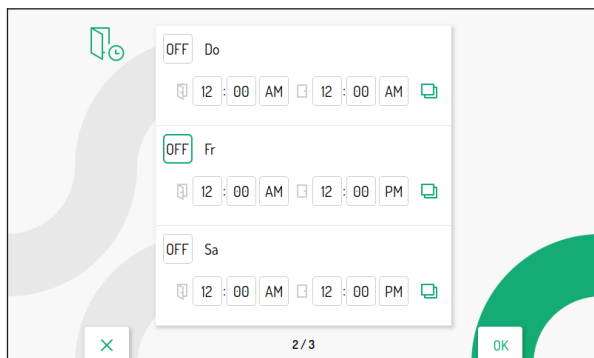

Nachdem der Tag gewählt wurde, die Taste  drücken, um die Funktion auf ON freizuschalten.

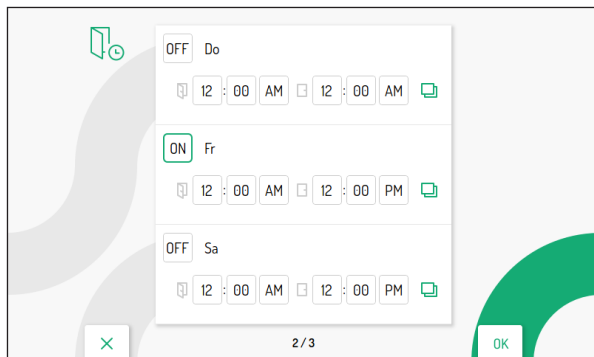

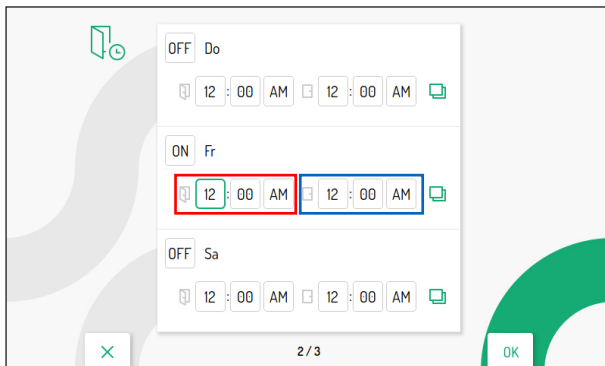

Über die Taste  können die verschiedenen Aktivierungsparameter der Funktion gescrollt und gewählt werden:

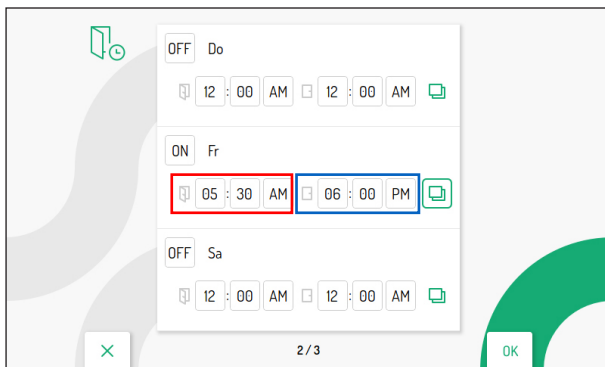

- Uhrzeit, Minuten und Festlegen der Uhrzeit des Beginns dieser Funktion (rotes Feld)
- Uhrzeit, Minuten und Festlegen der Uhrzeit des Endes dieser Funktion (blaues Feld)

Über die Tasten  und  können die oben aufgelisteten Parameter konfiguriert werden.



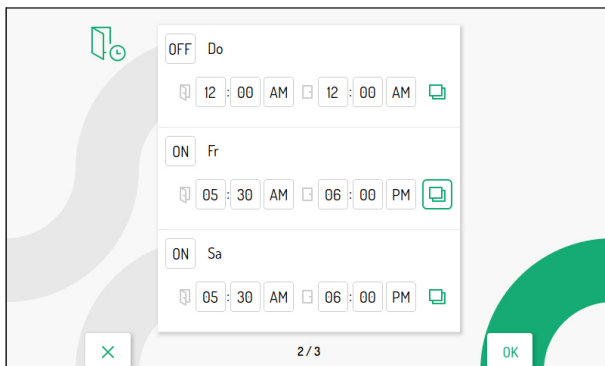

Das mit dem gewählten Tag verknüpfte Icon  ermöglicht das Kopieren der Konfiguration und das Übertragen auf den nächsten Tag, z. B. wenn das am Tag „Freitag“ vorhandene Icon gedrückt wird, wird die Konfiguration auch auf den Samstag übertragen.

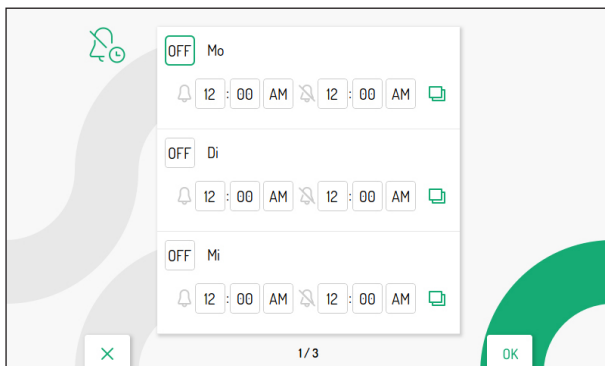

### 3.12 ZEITSCHALTUNG (TERMINIERUNG) DES RUFTONS

Der folgende Parameter ermöglicht das Programmieren der Zeitschaltfunktion des Ruftons während der verschiedenen Wochentage



Auf die Tasten  und  drücken, um den Tag zu markieren, an dem die Zeitschaltung des Ruftons eingestellt werden soll.

Wird nach der Wahl des letzten Tages auf dem Bildschirm die Taste  gedrückt, ist der Übergang auf die nächste Ansicht möglich, auf der die nächsten Wochentage stehen.

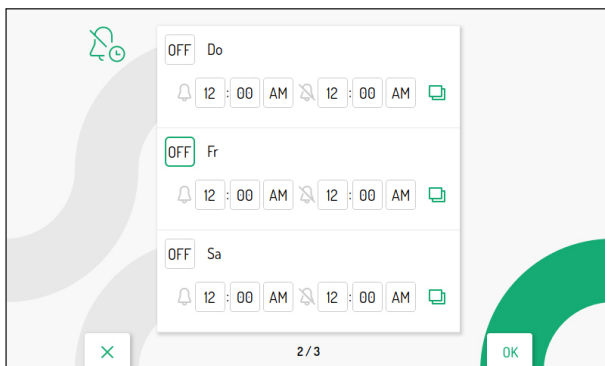

Nachdem der Tag gewählt wurde, die Taste  drücken, um die Funktion auf ON freizuschalten.

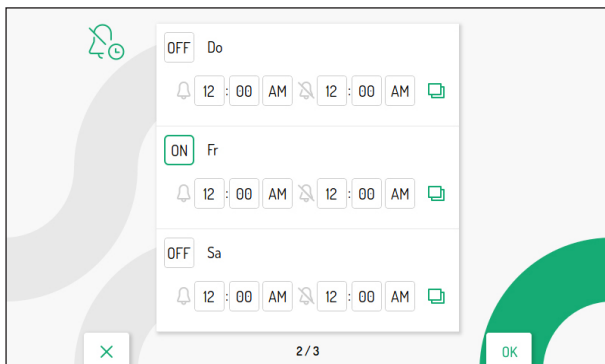

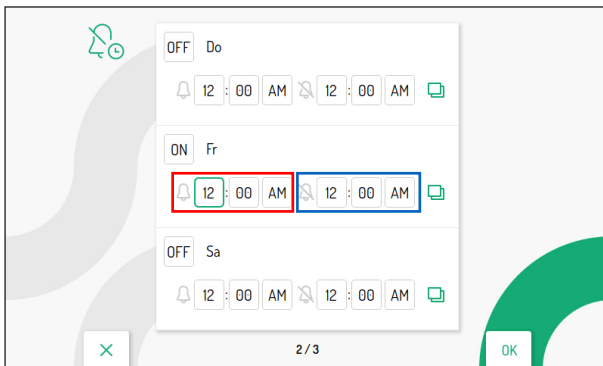

Über die Taste  können die verschiedenen Aktivierungsparameter der Funktion gescrollt und gewählt werden:

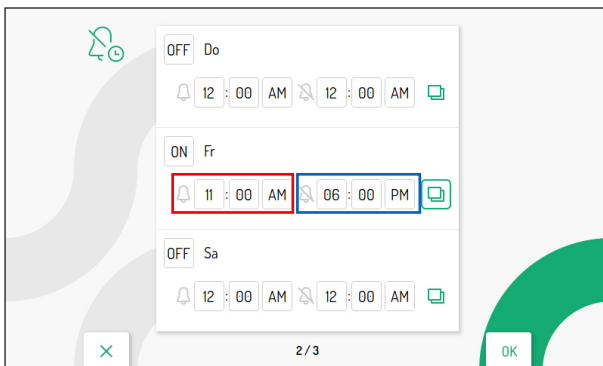

- Uhrzeit, Minuten und Festlegen der Uhrzeit des Beginns dieser Funktion (rotes Feld)
- Uhrzeit, Minuten und Festlegen der Uhrzeit des Endes dieser Funktion (blaues Feld)

Über die Tasten  und  können die oben aufgelisteten Parameter konfiguriert werden.



Das mit dem gewählten Tag verknüpfte Icon  ermöglicht das Kopieren der Konfiguration und das Übertragen auf den nächsten Tag, z. B. wenn das am Tag „Freitag“ vorhandene Icon gedrückt wird, wird die Konfiguration auch auf den Samstag übertragen.

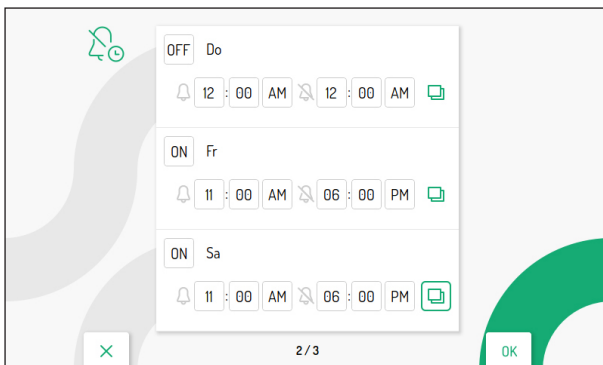

### 3.13 BERÜHRUNGSLOSE AKTIONEN

Der folgende Parameter ermöglicht das Freischalten der Gestenbefehle (Gesture) oder der Sprachbefehle an der Videosprechanlage.

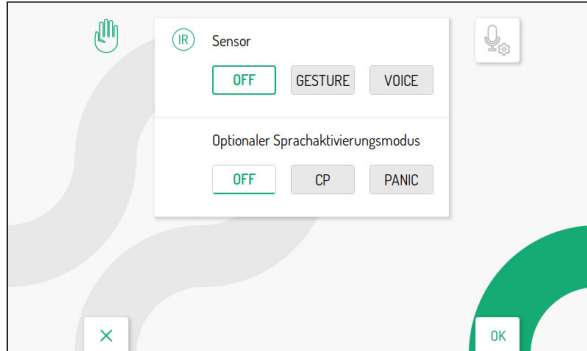

Die Taste  drücken, um den Modus der Funktion zu wählen.

- **OFF:** Gestenbefehle und Sprachbefehle gesperrt.
- **GESTURE:** gibt die Nutzung der Gestenbefehle frei.
- **VOICE:** gibt die Nutzung der Sprachbefehle frei.

Zum Freischalten der Funktion dann auf die Taste  drücken.

**ACHTUNG!** Um Sprachbefehle an der Master-Videosprechanlage verwenden zu können, ist es erforderlich, dass:



- die Videosprechanlage im Modus **Lokale Versorgung** ist;
- die Rufumleitungsfunktion an der Videosprechanlage konfiguriert ist.

Um die Sprachbefehle an einer eventuellen Slave-Videosprechanlage nutzen zu können, muss das WiFi am Gerät konfiguriert werden.

Für weitere Informationen Bezug auf das Kapitel „**Erweiterte Einstellungen**“ nehmen

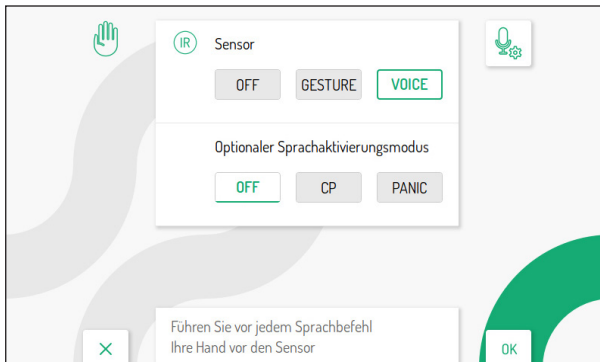
Durch die Aktivierung von Sprachbefehlen kann auch der Aktivierungsmodus ausgewählt werden.



Die Taste  um zum Abschnitt „**Optionaler Sprachaktivierungsmodus**“ zu wechseln und dann die Taste  zur Auswahl des Aktivierungsmodus der Sprachbefehle wählen.

- **OFF:** Aktivierung der Sprachbefehle, indem die Hand vor den IR-Sensor gehalten wird.
- **CP:** Aktivierung der Sprachbefehle durch Drücken einer an den CP-Klemmen der Videosprechanlage angeschlossenen Taste.

**ACHTUNG!** Die Aktivierung von Sprachbefehlen durch Drücken einer an die CP-Klemmen angeschlossenen Taste bedeutet, dass keine Etagenrufe mehr angenommen werden können.

- **PANIC:** Aktivierung der Sprachbefehle durch Drücken einer an den PANIC-Klemmen der Videosprechanlage angeschlossenen Taste.

**ACHTUNG!** Die Aktivierung von Sprachbefehlen durch Drücken einer an die PANIC-Klemmen angeschlossenen Taste bedeutet, dass der Panikalarm nicht mehr durch Drücken der Taste ausgelöst werden kann.

Mit dem Symbol  können Sie die Sprachbefehle anpassen, die die Funktionen der Videosprechanlage aktivieren. Durch Auswahl des Verwendungsmodus **“VOICE”** wird das Symbol verfügbar.

Für weitere Informationen über die Verwendung und die Einstellungen der Gesten- oder Sprachbefehle den entsprechenden Link anklicken und die [Vollständige Bedienungsanleitung für Gestenbefehle](#) oder [Vollständige Bedienungsanleitung für Sprachbefehle](#) herunterladen.

### 3.14 SYSTEMINFORMATIONEN

Die folgende Ansicht ermöglicht die Anzeige der Informationen über die Videosprechanlage.

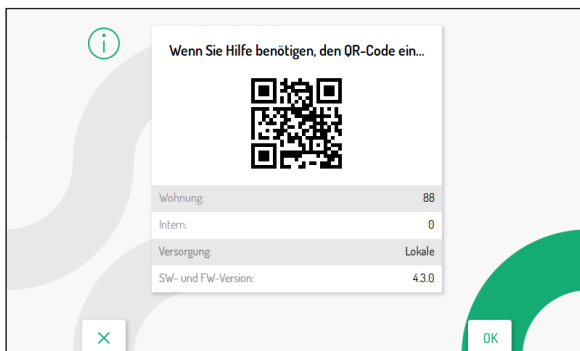



Durch Scannen des QR-Codes kann das Produktdatenblatt der Videosprechanlage auf der Urmet-Website aufgerufen werden.

- **Wohnung:** zeigt die Nummer der Wohnung in der Steigleitung an.
- **Intern:** zeigt die Nummer der Innenstelle innerhalb der Wohnung an.
- **Versorgung:** gibt den Konfigurationsmodus der Videosprechanlage an.
- **SW- und FW-Version:** zeigt die Software- und Firmware-Version der Mikrocontroller der Videosprechanlage an.

### 3.15 ZURÜCKSETZEN AUF WERKSSEITIG EINGESTELLTE DATEN

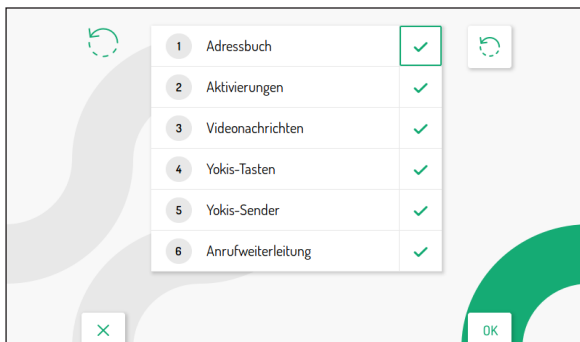
Mit dieser Funktion kann die Videosprechanlage auf die werksseitigen Werte zurückgesetzt werden.





Durch Betätigen der Tasten  und  kann gewählt werden, welche Parameter der Videosprechanlage auf die werksseitigen Werte zurückgesetzt werden sollen.



Nach getroffener Auswahl auf die Taste  drücken, um den Parameter zum Zurücksetzen auf die werksseitigen Daten freizuschalten oder zu sperren. Die Freischaltung wird durch die Anzeige des Icons

 neben dem Namen des Parameters bestätigt.

 Standardmäßig sind alle Parameter der Videosprechanlage zum Zurücksetzen auf die werksseitigen Daten freigeschaltet.

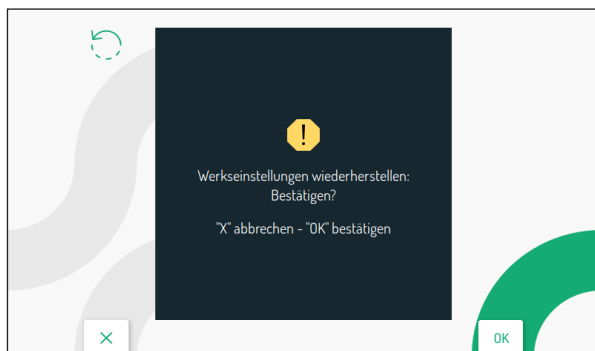
Die Taste  betätigen, um das Icon , zu wählen, dann zum Starten des Zurücksetzvorgangs auf die werksseitigen Daten auf die Taste  drücken. Das Display wird folgende Ansicht anzeigen:



Auf die Taste  drücken, um das Zurücksetzen auf die werksseitigen Daten zu bestätigen. Zum Annullieren und Zurückkehren auf die vorherige Seite die Taste  betätigen.

### 3.16 FIRMWARE-AKTUALISIERUNG

Mit der folgenden Funktion können Sie die Firmware der Videosprechanlage mithilfe einer SD-Karte aktualisieren. Die Update-Datei muss auf die SD-Speicherkarte geladen werden.

**AUFMERKSAMKEIT!** Es wird empfohlen, den Update-Vorgang über die SD-Karte an Videosprechanlage durchzuführen, die im **lokalen Versorgungsmodus** konfiguriert sind. Wenn die Video-Türsprechanlage in einem anderen Modus konfiguriert ist, stellen Sie sicher, dass die anderen Videosprechanlage in der Steigleitungssäule nicht verwendet werden und bis zum Ende des Aktualisierungsvorgangs keine Anrufe von der Sprechstelle getätigt werden.

 Das Firmware-Update kann auch über die CallMe Set App durchgeführt werden (siehe Kapitel [Wartungsmodus](#)).

Um die Firmware zu aktualisieren, gehen Sie wie folgt vor:

1. Klicken Sie auf den folgenden Link, um die [Update-Datei](#) herunterzuladen der Videosprechanlage.
2. Wenn der Download abgeschlossen ist, entpacken Sie die heruntergeladene ZIP-Datei.
3. Durch das Entpacken der Datei erscheint eine **neue .zip-Datei** mit folgendem Wortlaut:

**1760.16\_vx.y.z-w\_fup.zip**

(\*) vx.y.z-w ist die FW-Version der Videosprechanlage.

**AUFMERKSAMKEIT! Entpacken Sie die Datei 1760.16\_vx.y.z-w\_fup.zip nicht**

4. Laden Sie die Update-Datei auf die SD-Karte.
5. Stecken Sie die SD-Karte in den entsprechenden Steckplatz auf der rechten Seite der Videosprechanlage.

6. Verwenden Sie ein spitzes Werkzeug, um die Neustarttaste in der Öffnung unten rechts am Bildtelefon zu drücken.
7. Die Videosprechanlage startet den Update-Vorgang, der folgende Bildschirm wird angezeigt:



8. Sobald die erste Aktualisierung abgeschlossen ist, zeigt die Video-Türsprechanlage den folgenden Bildschirm an:



9. Das Gerät führt einen Systemneustart durch.
10. Nach dem Neustart startet das zweite Update, das Display zeigt folgenden Bildschirm:



11. Bei einigen Videosprechanlagenmodellen kann der folgende Bildschirm angezeigt werden:

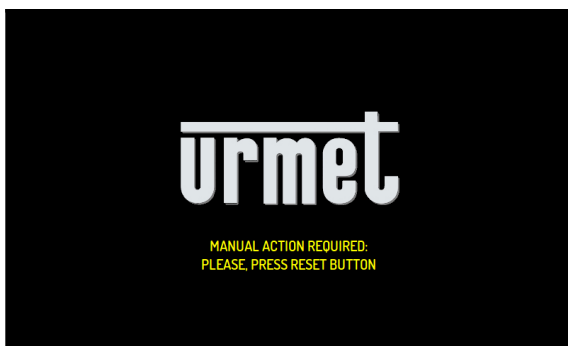

12. In diesem Fall muss erneut ein spitzen Werkzeug verwendet werden, um die Neustarttaste zu drücken, die sich in dem Loch befindet, das sich im unteren rechten Teil der Videosprechanlage befindet.
13. Die Videosprechanlage startet neu und der folgende Bildschirm wird erneut angezeigt:



14. Nach Abschluss des zweiten Updates bei einigen Videosprechanlagenmodellen kann der folgende Bildschirm angezeigt werden:

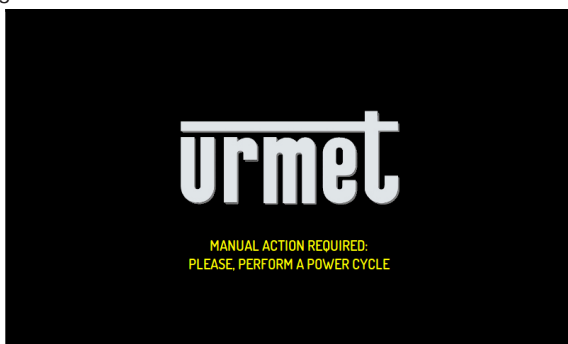

15. Trennen Sie die Videosprechanlage von der Stromversorgung und stellen Sie sie wieder her.
16. Es ist möglich, dass die Videosprechanlage neu gestartet oder heruntergefahren werden muss.
17. Das Gerät schaltet sich ein und der Update-Vorgang ist abgeschlossen.

**DS1760-020B**

URMET S.p.A.  
10154 TORINO (ITALY)  
VIA BOLOGNA 188/C  
Telef. +39 011.24.00.000 (RIC. AUT.)  
Fax +39 011.24.00.300 - 323

**urmet**

**LBT21142**

Area tecnica  
servizio clienti +39 011.23.39.810  
<http://www.urmet.com>  
e-mail: [info@urmet.com](mailto:info@urmet.com)